

ROSMARINO[®]
YOUR FRIEND IN THE KITCHEN

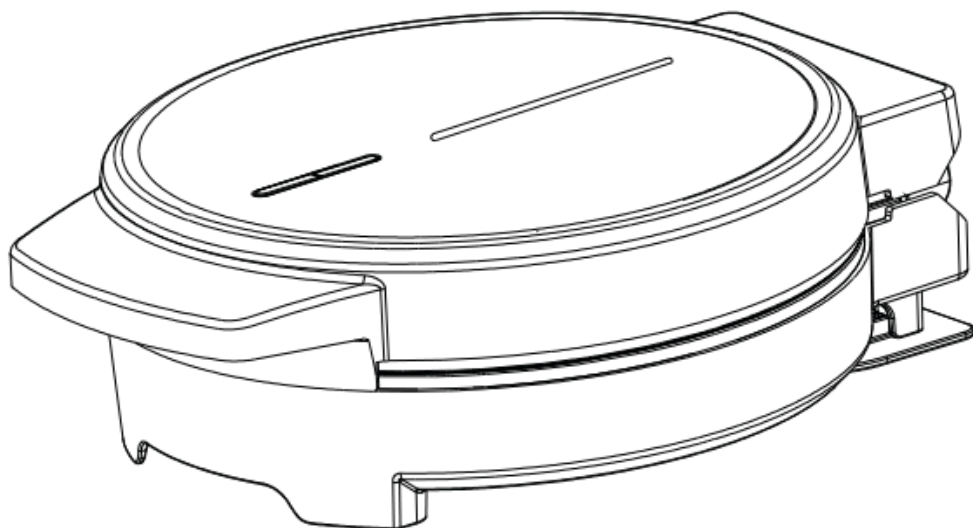

INFINITY

HEART WAFFLE MAKER

WAFFLE-MAKER INSTRUCTION Model: K-902

Please read these instructions carefully and retain for future reference.

IMPORTANT SAFEGUARDS

READ ALL INSTRUCTIONS

- Make sure the voltage in your outlet is the same as the voltage indicated on the appliance's rating label.
- Always turn the power off at the power outlet before you insert or remove a plug. Remove by grasping the plug – do not pull on the cord.
- Turn the power off and remove the plug when the appliance is not in use and before cleaning.
- Do not use your appliance with an extension cord unless this cord has been checked and tested by a qualified technician or service person.
- Close supervision is necessary when your appliance is being used by children or infirm persons.
- Young children should be supervised to ensure that they do not play with the appliance.
- Never leave an appliance unattended while in use.
- Do not use an appliance for any purpose other than its intended use.
- Do not place an appliance on or near a hot gas flame, electric element or any other appliance.
- Do not let the power cord of an appliance hang over the edge of a table or bench top or touch any hot surfaces.
- Do not operate any appliance with a damaged has malfunctioned or has been damaged in any manner. In order to avoid the risk of an electric shock, never try to repair the Waffle Maker yourself. Take it to an authorized service station for examination and repair.
- Do not use outdoors or for commercial purposes.
- Unplug the unit when finished using.
- Do not immerse the appliance in water or any other liquid.

BEFORE THE FIRST USE

Remove all packaging materials.

Clean the baking plates with a damp cloth or sponge.

Slightly grease the baking plates with a little cooking oil.

Take care to prevent water from running into the appliance.

PARTS IDENTIFICATION

Before using your Waffle Maker for the first time, you should become familiar with all of the parts. Read all Instructions and Safeguards carefully.

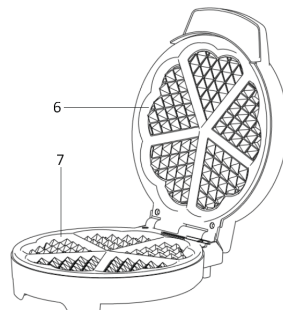
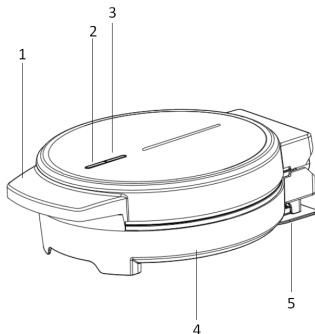

1. Upper Housing
2. Power Indicator
3. Ready Indicator
4. Bottom Housing
5. Power Cover
6. Upper Plate
7. Bottom Plate

USING YOUR WAFFLE MAKER

Before using the appliance for the first time, peel off any promotional materials and packaging materials, and check that the cooking plates are clean and free of dust. If necessary, wipe over with a damp cloth. For best results, pour a teaspoon of vegetable oil on to the non-stick plates. Spread over with an absorbent kitchen towel and wipe off any excess oil.

When your Waffle Maker is heated for the first time, it may emit slight smoke or odor. This is normal with many heating appliances. This does not affect the safety of your appliance.

- Inset the pin plug into the power outlet, you will notice that the ready indicator will go on, indicating that the Waffle Maker has begun preheating.
 - Allow your Waffle Maker to pre-heat until the ready indicator goes out. This indicates that the cooking plates have reached the correct temperature for cooking.
 - For best results, lightly spray the cooking plates with a cooking oil spray before using. This will assist in the removal of the donuts after cooking.
 - Divide mixture into pan holes as per recipes using a jug & spoon or fabric piping bag.
- Note: Do not use disposable plastic piping bags as these may melt if they come into contact with hot plates.
- Gently close the lid, ensuring the latch locks in place. Do not slam the lid down as it may cause the mixture to run off the cooking plates.
 - Allow to cook for approximately 3- 5 minutes or until golden.
 - To remove donuts, always use a plastic or wooden spatula. Never use a sharp object or metal, as this will damage the non-stick surface of cooking plates.



CLEANING AND CARE

- Always turn off the power and remove the plug after and before cleaning.
- The cooking plates are coated with non-stick cooking surface, therefore little cleaning is required. Simply wipe cooking plates over with a damp cloth.
- Do not immerse the Waffle Maker in water or other liquids.
- Do not use abrasive scouring pads, powders or cleaners.
- Do not place in the dishwasher.
- Before next use, lightly grease the cooking plates for easy removal of cooked donuts.

STORAGE

- Always unplug the Waffle Maker before storage.
- Always make sure the Waffle Maker is cool and dry before storing.
- To minimize storage space in your kitchen, the Waffle Maker can be stored vertically.

TECHNICAL DATA

Voltage: 220-240V~50/60Hz

Total Power: 1000W



This marking indicates that this product should not be disposed with other household wastes throughout the EU. To prevent possible harm to the environment or human health from uncontrolled waste disposal, recycle it responsibly to promote the sustainable reuse of material resources. To return your used device, please use the return and collection systems or contact the retailer where the product was purchased. They can take this product for environmental safe recycling.

WARRANTY CERTIFICATE

(Compliant with EU Directive 2019/771)

1. Seller Information

Company name: _____

Address: _____

Registration number (CUI): _____

Contact: _____

Email: _____

Phone: _____

2. Product Information

Product name: _____

Model / Code: _____

Serial number: _____

Invoice / Order number: _____

Date of purchase: ____ / ____ / ____

3. Warranty Period

The product is covered by a legal conformity warranty of 24 months, valid from the date of delivery.

If the product is repaired under warranty, the warranty period is extended by the duration the product remains in the service center.

4. What the Warranty Covers

This warranty covers defects in:

- manufacturing,
- materials,
- functionality,
- conformity issues existing at the time of delivery.

In case of non-conformity, the consumer has the right to request:

- Repair of the product;
- Replacement of the product;
- Price reduction;
- Termination of the contract (refund), if repair or replacement is not possible or not completed within a reasonable time or causes significant inconvenience.

This warranty does not limit the consumer's statutory rights arising from:

- EU Directive 2019/771
- National consumer protection laws

- Rights related to the lack of conformity of goods

In the event of any discrepancy between this warranty and local legislation, the more favorable consumer rights provided in the country of purchase shall apply.

If the consumer has any question regarding the repair or replacement timeframe, or about any other rights from national consumer protection laws, they may contact the Seller or the manufacturer's customer support department for further information. Contact info are in article 8 and 9 of this warranty certificate.

5. What the Warranty Does NOT Cover

The warranty does not cover:

- damage caused by improper use,
- mechanical shocks, drops, accidents,
- unauthorized repairs or modifications,
- normal wear and tear,
- use outside manufacturer requirements,
- force majeure events

6. How to Request Warranty Service

The consumer may request warranty service:

- directly from the seller,
- from any authorized service center listed below,
- by contacting the seller online.

Proof of purchase may be provided by any means (invoice, bank statement, email, etc.).

7. Repair / Replacement Process

- The seller must repair or replace the product within 15 calendar days.

- If repair is impossible, the product must be replaced or refunded.

- Transport of bulky/heavy items must be arranged by the seller.

8. Authorized Service Center

Service company name: AD VITA d.o.o.

Address: Tovarniška cesta 7b, SI-3210-Slovenske Konjice

Email: info.si@vitapur.com

Phone: +386 (0) 3 292 79 90

9. Seller Signature

Seller representative: _____

Signature: _____

Date: ____ / ____ / ____

WAFFELEISEN ANWEISUNG Model: K-902

Bitte lesen Sie diese Anleitung sorgfältig durch und bewahren Sie sie zum späteren Nachschlagen auf.

WICHTIGE SICHERHEITSMASSNAHM

LIES ALLE ANWEISUNGEN

- Vergewissern Sie sich, dass die Spannung in Ihrer Steckdose mit der auf dem Typenschild des Geräts angegebenen Spannung übereinstimmt.
- Schalten Sie immer den Strom an der Steckdose aus, bevor Sie einen Stecker einstecken oder herausziehen. Ziehen Sie den Stecker heraus, indem Sie ihn anfassen - ziehen Sie nicht am Kabel.
- Schalten Sie das Gerät aus und ziehen Sie den Stecker, wenn Sie es nicht benutzen und bevor Sie es reinigen.
- Verwenden Sie Ihr Gerät nicht mit einem Verlängerungskabel, es sei denn, dieses Kabel wurde von einem qualifizierten Techniker oder Kundendienstmitarbeiter geprüft und getestet.
- Wenn Ihr Gerät von Kindern oder gebrechlichen Personen benutzt wird, ist eine strenge Überwachung erforderlich.
- Kleine Kinder sollten beaufsichtigt werden, um sicherzustellen, dass sie nicht mit dem Gerät spielen.
- Lassen Sie ein Gerät niemals unbeaufsichtigt, wenn es in Betrieb ist.
- Benutzen Sie das Gerät nicht für einen anderen als den vorgesehenen Zweck.
- Stellen Sie ein Gerät nicht auf oder in die Nähe einer heißen Gasflamme, eines elektrischen Elements oder eines anderen Geräts.
- Lassen Sie das Netzkabel eines Geräts nicht über die Kante eines Tisches oder einer Arbeitsplatte hängen und berühren Sie keine heißen Oberflächen.
- Betreiben Sie kein Gerät mit einem beschädigten, defekten oder in irgendeiner Weise beschädigten Gerät. Um das Risiko eines Stromschlags zu vermeiden, versuchen Sie niemals, den Waffeleisenmacher selbst zu reparieren. Bringen Sie ihn zur Überprüfung und Reparatur in eine autorisierte Servicestelle.
- Verwenden Sie das Gerät nicht im Freien oder für gewerbliche Zwecke.
- Ziehen Sie den Netzstecker, wenn Sie das Gerät nicht mehr benutzen.
- Tauchen Sie das Gerät nicht in Wasser oder eine andere Flüssigkeit.

VOR DER ERSTEN VERWENDUNG

Entfernen Sie alle Verpackungsmaterialien.

Reinigen Sie die Backbleche mit einem feuchten Tuch oder Schwamm.

Fetten Sie die Backbleche leicht mit etwas Speiseöl ein.

Achten Sie darauf, dass kein Wasser in das Gerät läuft..

TEILE IDENTIFIZIERUNG

Bevor Sie Ihren Waffelautomaten zum ersten Mal benutzen, sollten Sie sich mit allen Teilen vertraut machen. Lesen Sie alle Anweisungen und Sicherheitshinweise sorgfältig durch.

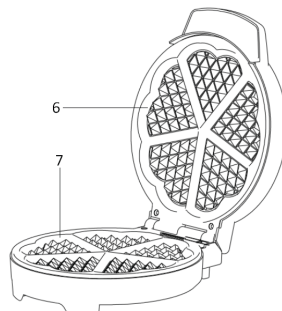
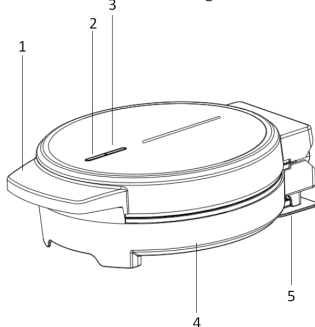

1. Oberes Gehäuse
2. Betriebsanzeige
3. Bereitschaftsanzeige
4. Unteres Gehäuse
5. Netzabdeckung
6. Obere Platte
7. Untere Platte

IHR WAFFELEISEN BENUTZEN

Bevor Sie das Gerät zum ersten Mal benutzen, ziehen Sie alle Werbe- und Verpackungsmaterialien ab und überprüfen Sie, ob die Kochplatten sauber und staubfrei sind. Wischen Sie sie gegebenenfalls mit einem feuchten Tuch ab. Um ein optimales Ergebnis zu erzielen, geben Sie einen Teelöffel Pflanzenöl auf die antihafbeschichteten Platten. Verteilen Sie es mit einem saugfähigen Küchenhandtuch und wischen Sie überschüssiges Öl ab.

Wenn Ihr Waffeleisen zum ersten Mal aufgeheizt wird, kann es zu einer leichten Rauch- oder Geruchsentwicklung kommen. Das ist bei vielen Heizgeräten normal. Dies beeinträchtigt nicht die Sicherheit Ihres Geräts.

- Stecken Sie den Stecker in die Steckdose. Sie werden feststellen, dass die Bereitschaftsanzeige aufleuchtet, was bedeutet, dass der Waffeleisenmacher mit dem Vorheizen begonnen hat.
- Lassen Sie Ihren Waffeleisen vorheizen, bis die Bereitschaftsanzeige erlischt. Dies zeigt an, dass die Kochplatten die richtige Temperatur zum Kochen erreicht haben.
- Die besten Ergebnisse erzielen Sie, wenn Sie die Backbleche vor dem Gebrauch leicht mit Speiseölspray einsprühen. So lassen sich die Donuts nach dem Backen leichter herausnehmen.
- Verteilen Sie die Mischung mit einem Krug und einem Löffel oder einem Spritzbeutel aus Stoff in die Löcher der Pfanne, wie im Rezept angegeben.

Hinweis: Verwenden Sie keine Einweg-Plastikspritzbeutel, da diese schmelzen können, wenn sie mit heißen Platten in Berührung kommen.

- Schließen Sie den Deckel vorsichtig und achten Sie darauf, dass die Verriegelung einrastet. Schlagen Sie den Deckel nicht zu fest zu, da die Mischung sonst von den Kochplatten herunterlaufen könnte.
- Lassen Sie die Donuts ca. 3 bis 5 Minuten oder bis sie goldbraun sind, garen.
- Verwenden Sie zum Herausnehmen der Donuts immer einen Plastik- oder Holzspatel. Verwenden Sie niemals einen scharfen Gegenstand oder Metall, da dies die Antihafbeschichtung der Kochplatten beschädigen würde.



REINIGUNG UND PFLEGE

- Schalten Sie nach und vor der Reinigung immer das Gerät aus und ziehen Sie den Stecker.
- Die Kochplatten sind mit einer Antihaf-Beschichtung versehen, so dass nur wenig Reinigung erforderlich ist. Wischen Sie einfach mit einem feuchten Tuch über die Kochplatten.
- Tauchen Sie den Waffeleisenmacher nicht in Wasser oder andere Flüssigkeiten ein.
- Verwenden Sie keine Scheuerschwämme, Pulver oder Reinigungsmittel.
- Nicht in die Spülmaschine stellen.
- Fetten Sie die Backplatten vor dem nächsten Gebrauch leicht ein, damit sich die gegarten Donuts leichter herausnehmen lassen.

LAGERUNG

- Ziehen Sie vor der Lagerung des Waffeleisens immer den Netzstecker.
- Vergewissern Sie sich immer, dass der Waffeleisenmacher kühl und trocken ist, bevor Sie ihn aufhängen.
- Um den Stauraum in Ihrer Küche zu minimieren, kann der Waffelbereiter vertikal gelagert werden.

TECHNISCHE DATEN

Spannung: 220-240V~50/60Hz
Totale Kraft: 1000W



Diese Kennzeichnung weist darauf hin, dass dieses Produkt in der gesamten EU nicht mit anderen Haushaltsabfällen entsorgt werden darf. Um mögliche Schäden für die Umwelt oder die menschliche Gesundheit durch unkontrollierte Abfallentsorgung zu vermeiden, recyceln Sie es verantwortungsvoll, um die nachhaltige Wiederverwendung von Materialressourcen zu fördern. Um Ihr Altgerät zurückzugeben, nutzen Sie bitte die Rückgabe- und Sammelsysteme oder wenden Sie sich an den Händler, bei dem Sie das Produkt erworben haben. Diese können das Produkt einem umweltgerechten Recycling zuführen..

GARANTIEZERTIFIKAT

(Gemäß EU-Richtlinie 2019/771)

1. Verkäuferinformationen

Firmenname: _____
Adresse: _____
Registrierungsnummer (CUI): _____
Kontakt: _____
E-Mail: _____
Telefon: _____

2. Produktinformationen

Produktname: _____
Modell / Code: _____
Seriennummer: _____
Rechnungs- / Bestellnummer: _____
Kaufdatum: ____ / ____ / ____

3. Garantiezeitraum

Das Produkt ist durch eine gesetzliche Konformitätsgarantie von 24 Monaten ab Lieferdatum abgedeckt.

Wird das Produkt im Rahmen der Garantie repariert, verlängert sich die Garantiezeit um die Dauer des Aufenthalts im Servicezentrum.

4. Was die Garantie abdeckt

Die Garantie deckt Mängel in:

- Herstellung,
- Materialien,
- Funktionalität,
- Konformitätsprobleme, die zum Zeitpunkt der Lieferung bestanden.

Im Falle der Nichtkonformität hat der Verbraucher das Recht, Folgendes zu verlangen:

- Reparatur des Produkts;
- Ersatz des Produkts;
- Preisminderung;
- Vertragsauflösung (Rückerstattung), wenn Reparatur oder Ersatz nicht möglich ist oder nicht innerhalb einer angemessenen Frist erfolgt oder erhebliche Unannehmlichkeiten verursacht.

Diese Garantie beschränkt nicht die gesetzlichen Rechte des Verbrauchers aus:

- EU-Richtlinie 2019/771
- Nationalen Verbraucherschutzgesetzen

- Rechten im Zusammenhang mit der Nichtkonformität von Waren

Bei Abweichungen zwischen dieser Garantie und der lokalen Gesetzgebung gelten die für den Verbraucher günstigeren Rechte im Kaufland.

Bei Fragen zu Reparatur- oder Ersatzfristen oder zu anderen Rechten aus nationalen Verbraucherschutzgesetzen kann der Verbraucher den Verkäufer oder den Kundendienst des Herstellers kontaktieren. Die Kontaktdaten sind in den Artikeln 8 und 9 dieses Zertifikats aufgeführt.

5. Was die Garantie NICHT abdeckt

Die Garantie deckt nicht:

- Schäden durch unsachgemäße Verwendung,
- mechanische Stöße, Stürze, Unfälle,
- nicht autorisierte Reparaturen oder Änderungen,
- normalen Verschleiß,
- Nutzung außerhalb der Herstelleranforderungen,
- höhere Gewalt

6. Wie man Garantieservice anfordert

Der Verbraucher kann Garantieservice anfordern:

- direkt beim Verkäufer,
- bei jedem unten aufgeführten autorisierten Servicezentrum,
- durch Online-Kontakt mit dem Verkäufer.

Der Kaufnachweis kann auf jede Weise erbracht werden (Rechnung, Kontoauszug, E-Mail usw.).

7. Reparatur- / Ersatzprozess

- Der Verkäufer muss das Produkt innerhalb einer angemessenen Frist reparieren oder ersetzen.
- Ist eine Reparatur unmöglich, muss das Produkt ersetzt oder erstattet werden.
- Der Transport sperriger/schwerer Artikel muss vom Verkäufer organisiert werden.

8. Autorisiertes Servicezentrum

Name des Serviceunternehmens: AD VITA d.o.o.

Adresse: Tovarniška cesta 7b, SI-3210 Slovenske Konjice

E-Mail: info.si@vitapur.com

Telefon: +386 (0) 3 292 79 90

9. Unterschrift des Verkäufers

Vertreter des Verkäufers: _____

Unterschrift: _____

Datum: ____ / ____ / ____

APARAT ZA PEKO VAFLJEV

NAVODILA

Model: K-902

Natančno preberite navodila in jih shranite za prihodnjo uporabo.

POMEMBNI VARNOSTNI UKREPI

NAVODILA PREBERITE V CELOTI

- Prepričajte se, da je napetost v vtičnici enaka napetosti, ki je navedena na nalepki z nazivom naprave.
- Preden vstavite ali odstranite vtič, vedno izklopite napajanje v vtičnici. Vtič odstranite tako, da ga primete - ne vlečete za kabel.
- Ko naprave ne uporabljate ali preden napravo očistite, izklopite napajanje in izvlecite vtič.
- Naprave ne uporabljajte s podaljševalnim kablom, razen če je ta kabel testiral usposobljen tehnik ali serviser.
- Če napravo uporabljajo otroci ali oslabele osebe, je potreben poseben nadzor.
- Majhne otroke je treba nadzirati, da se ne igrajo z napravo.
- Naprave med uporabo nikoli ne puščajte brez nadzora.
- Naprave ne uporabljajte za druge namene, kot je predvideno.
- Naprave ne postavljajte na vroč plamen, električni element ali drugo napravo ali v njihovo bližino.
- Napajalni kabel aparata ne sme viseti čez rob mize ali pulta ali se dotikati vročih površin.
- Ne uporabljajte naprave, ki je delovala nepravilno ali je bila na kakršen koli način poškodovana. Da bi se izognili nevarnosti električnega udara, aparata za peko vafeljev nikoli ne poskušajte popraviti sami. Odnosite ga na pooblaščen servis, kjer ga bodo ustrezno strokovno pregledali in popravili.
- Ne uporabljajte na prostem ali v komercialne namene.
- Po končani uporabi napravo izključite iz električnega omrežja.
- Naprave nikoli ne potaplajte v vodo ali katerokoli drugo tekočino.

PRED PRVO UPORABO

Odstranite vso pakirno embalažo.

Plošče za peko očistite z vlažno krpo ali gobo.

Plošče za peko rahlo namažite z majhno količino jedilnega olja.

Poskrbite, da voda ne bo pritekla v aparat.

DELI APARATA

Pred prvo uporabo aparata za peko vafeljev se morate seznaniti z vsemi njegovimi deli. Pozorno preberite vsa navodila in varnostna opozorila.

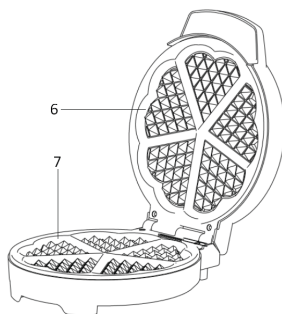
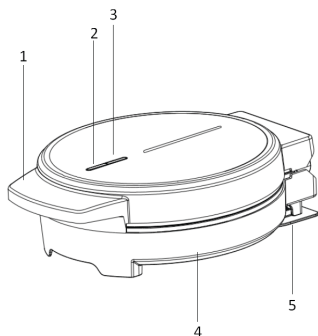

1. Zgornje ohišje
2. Indikator napajanja
3. Indikator delovanja
4. Spodnje ohišje
5. Pokrov napajalnika
6. Zgornja plošča za peko
7. Spodnja plošča za peko

UPORABA VAŠEGA APARATA ZA PEKO VAFLJEV

Pred prvo uporabo odlepite vse promocijske materiale in embalažo ter preverite, ali so plošče za peko čiste in brez prahu. Po potrebi jih obrišite z vlažno krpo. Za najboljše rezultate na plošče vlijte žličko rastlinskega. Plošče v celoti premažite in z vpojno kuhinjsko brisačko obrišite odvečno olje.

Ko aparat za peko vafeljev prvič segrejete, lahko oddaja rahel dim ali vonj. To je normalno pri številnih grelnih napravah in ne vpliva na varnost naprave.

- Ko vtič vstavite v električno vtičnico se prižge indikator pripravljenosti. To pomeni, da se je aparat za peko vafeljev začel segrevati.
- Počakajte, da se aparat za peko vafeljev segreje, oziroma dokler indikator pripravljenosti ne ugasne. To pomeni, da so plošče dosegle ustrezno temperature za peko.
- Za najboljše rezultate plošče pred uporabo rahlo popršite z jedilnim oljem. To bo olajšalo odstranjevanje vafeljev po peki.
- Maso za vafle s pomočjo primerne posode ali dresirne vrečke previdno vlijte in razporedite po plošči. Opomba: Ne uporabljajte plastičnih dresirnih vrečk za enkratno uporabo, saj se lahko v stiku z vročimi ploščami stopijo.
- Previdno zaprite pokrov in preverite, ali je zapah pritrjen. Pokrova ne zaloputnite, saj lahko mešanica steče s kuhalnih plošč.
- Pustite, da se vafli pečejo približno 3 do 5 minut oziroma do zlato-rumene barve.
- Za odstranjevanje vafeljev vedno uporabite plastično ali leseno lopatico. Nikoli ne uporabljajte ostrega predmeta ali kovine, saj bi s tem poškodovali neprijemljivo površino plošč.



ČIŠČENJE IN VZDRŽEVANJE

- Po čiščenju in pred njim vedno izklopite napajanje in izvlecite vtič.
- Plošče za peko imajo neprijemljivo prevleko, zato je potrebno le malo čiščenja. Preprosto jih obrišete z vlažno krpo.
- Aparata za peko vafeljev nikoli ne potapljate v vodo ali katerokoli drugo tekočino.
- Ne uporabljajte abrazivnih čistilnih pripomočkov, praškov ali čistil.
- Ne vstavljajte v pomivalni stroj.
- Pred naslednjo uporabo z oljem rahlo namažite plošče za peko, da boste lažje odstranili pripravljene vafle.

SHRANJEVANJE

- Pred shranjevanjem aparat za peko vafeljev vedno izključite iz električnega omrežja.
- Vedno se prepričajte, da je aparat za peko vafeljev pred nanosom hladen in suh.
- Da bi v kuhinju prihranili prostor za shranjevanje, lahko aparat za peko vafeljev shranite navpično.

TEHNIČNI PODATKI

Napetost: 220-240V~50/60Hz

Skupna moč: 1000W

Napravo ustrezno zavržite



Izrabljene naprave v skladu z EU direktivo ne sodijo med gospodinjne odpadke! Da bi preprečili morebitno okoljsko škodo ali nevarnost za zdravje ljudi zaradi nenadzorovanega odlaganja odpadkov, ga odgovorno reciklirajte in tako spodbudite trajnostno ponovno uporabo materialnih virov. Če želite vrniti uporabljeno napravo, lahko dodatne informacije prejmete pri pristojnem komunalnem podjetju ali ustreznem podjetju za zbiranje odpadkov. Tovrstni organi lahko izdelek prevzamejo za okolju varno reciklirajo.

GARANCIJA

Dajalec garancije in pooblaščen serviser AD Vita d.o.o., Tovarniška 7b, 3210 Slovenske Konjice, Slovenija, prevzema obveznost, da bo izdelek v garancijskem roku brezhibno deloval. V garancijskem roku, ki začne teči z izročitvijo izdelka, bomo odstranili vse pomanjkljivosti in okvare na izdelku, ki bi nastale pri normalni rabi izdelka, pod pogojem, da v izdelek niso posegale osebe, ki nimajo pooblastila izdajatelja garancijskega lista in da so bili uporabljeni originalni rezervni deli.

Pravice potrošnika

Če blago, za katero je izdana garancija, ne izpolnjuje specifikacij ali nima lastnosti, navedenih v garancijskem listu ali oglaševalskem sporočilu, lahko potrošnik najprej zahteva odpravo napak. Če napake niso odpravljene v skupno 30 dneh (rok rešitve reklamacije) od dneva, ko je proizvajalec ali pooblaščen servis od potrošnika prejel zahtevo za odpravo napak, bo dajalec garancije in pooblaščen serviser potrošniku brezplačno zamenjal blago z enakim, novim in brezhibnim blagom. Rok 30 dni se lahko podaljša za najkrajši čas, ki je potreben za dokončanje popravila ali zamenjave, vendar za največ 15 dni. Pri določitvi podaljšane roka se upoštevajo narava in kompleksnost blaga, narava in resnost neskladnosti ter napor, ki je potreben za dokončanje popravila ali zamenjave. O številu dni za podaljšanje roka in razlogih za njegovo podaljšanje dajalec garancije in pooblaščen serviser obvesti potrošnika pred potekom prvotnega 30 dnevne roka.

Če dajalec garancije in pooblaščen serviser v roku ne popravi ali ne zamenja blaga z novim, lahko potrošnik zahteva vračilo celotne kupnine od proizvajalca ali zahteva sorazmerno znižanje kupnine. Če potrošnik zahteva sorazmerno znižanje kupnine, je znižanje kupnine sorazmerno zmanjšanju vrednosti blaga, ki ga je potrošnik prejel, v primerjavi z vrednostjo, ki bi jo imelo blago, če bi bilo skladno.

Ne glede na zgoraj navedeno lahko potrošnik zahteva vračilo plačanega zneska od dajalca garancije in pooblaščenega serviserja, če se neskladnost pojavi v manj kot 30 dneh od dobave blaga.

Za zamenjano blago ali zamenjan bistveni del blaga z novim dajalec garancije in pooblaščen serviser izda nov garancijski list.

Če dajalec garancije ali pooblaščen serviser potrošniku ne zagotovi nadomestnega blaga v začasno uporabo, ima potrošnik pravico uveljavljati škodo, ki jo je utrpel, ker blaga ni mogel uporabljati od trenutka, ko je zahteval popravilo ali zamenjavo, do njune izvršitve.

Stroške za material, nadomestne dele, delo, prenos in prevoz izdelkov, ki nastanejo pri odpravljanju okvar oziroma nadomestitvi blaga z novim, nosi dajalec garancije in pooblaščen serviser.

Pravice potrošnika, ki jih lahko uveljavlja na podlagi garancijskega lista, prenehajo po preteku dveh let od dneva, ko jih je uveljavljal.

Obvezna garancija velja tudi, če za blago, za katero je izdaja garancije obvezna, garancijski list ni bil izdan ali potrošniku ni bil izročen.

Potrošnik ima zakonsko pravico, da zoper prodajalca v primeru neskladnosti blaga brezplačno uveljavlja jamčevalne zahtevke. Garancija ne izključuje pravic potrošnika, ki izhajajo iz obveznega jamstva za skladnost blaga.

Veljavnost

Garancija ne krije:

1. mehanskih poškodb in napak zaradi nepravilne uporabe in vzdrževanja;
2. okvar nastalih zaradi višje sile;
3. potrošnega materiala.⁹⁶

Garancija velja na območju države, v kateri je bil opravljen nakup in se uveljavlja na mestu, kjer je bil opravljen nakup ali pri pooblaščenem uvozniku za ta trg, ki je naveden v deklaraciji izdelka na embalaži. Račun za izdelek je obvezna priloga garancije ob njenem uveljavljanju.

Garancija ne izključuje pravic potrošnika, ki izhajajo iz odgovornosti prodajalca za napake na blagu. Potrošnik ima zakonsko pravico, da zoper prodajalca v primeru neskladnosti blaga brezplačno uveljavlja jamčevalne zahtevke.

Garancijski rok znaša 24 mesecev. Za servisne storitve je zadolžen uvoznik za posamezno tržišče.

Postopek uveljavljanja garancije

Potrošnik garancijo uveljavlja na prodajnem mestu, kjer je blago kupil ali na drugem prodajnem mestu prodajalca na istem ozemlju države, kjer je opravil nakup. Potrošnik na prodajnem mestu podpiše obrazec za reklamacijo in ga izroči prodajalcu. Dajalec garancije ga bo po prejemu reklamacije kontaktiral v roku 5 delovnih dni.

Potrošnik se lahko o pravicah in postopku uveljavljanja garancije seznanja na način, da se obrne na službo podpore strankam po elektronski pošti info@vitapur.si ali po telefonski številki 03 292 79 90.

Zagotavljanje vzdrževanja, servisiranja, nadomestnih delov po poteku garancijskega roka

Čas zagotovljenega servisiranja, vzdrževanja in zagotavljanja nadomestnih delov je 3 leta od poteka garancijskega roka.

Ime izdelka: _____

Datum izročitve blaga: _____

APARAT ZA VAFLE

UPUTE

Model: K-902

Pažljivo pročitajte ove upute i sačuvajte ih za buduću uporabu

VAŽNE MJERE ZAŠTITE

PROČITAJTE SVE UPUTE

- Provjerite je li napon u vašoj utičnici isti kao napon naveden na natpisnoj pločici uređaja.
- Uvijek isključite napajanje iz utičnice prije nego stavite ili izvadite utikač. Uklonite držeći utikač - nemojte povlačiti kabel.
- Isključite napajanje i izvucite utikač kada uređaj nije u upotrebi i prije čišćenja.
- Nemojte koristiti svoj uređaj s produžnim kabelom ako ovaj kabel nije provjerio i testirao kvalificirani tehničar ili servisna osoba.
- Potreban je pažljiv nadzor kada vaš uređaj koriste djeca ili nemoćne osobe.
- Malu djecu treba nadzirati kako se ne bi igrali s aparatom.
- Nikada ne ostavljajte aparat bez nadzora dok je u upotrebi.
- Nemojte koristiti uređaj za bilo koju drugu svrhu osim za predviđenu uporabu.
- Ne postavljajte uređaj na plamen vrućeg plina, u blizini električnog elementa ili bilo kojeg drugog uređaja.
- Ne dopustite da kabel napajanja aparata visi preko ruba stola ili klupe ili dodiruje vruće površine.
- Ne radite s aparatom koji je oštećen ili je na bilo koji način oštećen. Kako biste izbjegli rizik od strujnog udara, nikada ne pokušavajte sami popraviti aparat za vafle. Odnosite ga u ovlaštenu servis na pregled i popravak.
- Ne koristite na otvorenom ili u komercijalne svrhe.
- Isključite uređaj iz utičnice kad završite s upotrebom.
- Ne uranjajte uređaj u vodu ili bilo koju drugu tekućinu.

PRIJE PRVE UPORABE

Uklonite sav materijal za pakiranje.

Očistite ploče za pečenje vlažnom krpom ili spužvom.

Ploče za pečenje blago namažite s malo ulja za kuhanje.

Pazite da voda ne dospije u uređaj.

IDENTIFIKACIJA DIJELOVA

Prije prve uporabe aparata za vafle, morate se upoznati sa svim dijelovima. Pažljivo pročitajte sve upute i mjere zaštite.

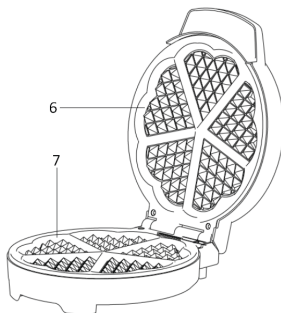
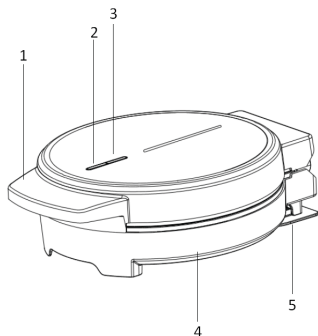

1. Gornje kućište
2. Pokazivač napajanja
3. Indikator spremnosti
4. Dno kućišta
5. Poklopac napajanja
6. Gornja ploča
7. Donja ploča

UPORABA VAŠEG APARATA ZA VAFLE

Prije prve uporabe aparata odlijepite sve promotivne materijale i materijale za pakiranje te provjerite jesu li ploče za kuhanje čiste i bez prašine. Po potrebi obrišite vlažnom krpom. Za najbolje rezultate naspite žličicu biljnog ulja na neprijanjajuću ploču. Razmažite ulje upijajućom kuhinjskom krpom i obrišite višak.

Kada se Vaš aparat za vafle prvi put zagrije, može ispuštati blagi dim ili miris. To je normalno kod mnogih grijaćih uređaja. To ne utječe na sigurnost vašeg uređaja.

- Umetnite utikač u utičnicu, primijetit ćete da će se indikator spremnosti uključiti, što znači da se aparat za vafle počeo zagrijavati.
- Ostavite aparat za vafle da se prethodno zagrije dok se indikator spremnosti ne ugasi. To znači da su ploče za kuhanje dosegle ispravnu temperaturu za kuhanje.
- Za najbolje rezultate, ploče za kuhanje prije upotrebe lagano poprsajte sprejom za kuhanje. To će pomoći pri uklanjanju krafni nakon kuhanja.
- Podijelite smjesu u rupe, kao prema receptima uz pomoć vrča i žlice ili platnene vrećice za šlag.

Napomena:

Nemojte koristiti plastične vrećice za jednokratnu uporabu jer se mogu rastopiti ako dođu u dodir s pločama za kuhanje.

• Lagano zatvorite poklopac pazeći da se zasun zaključa. Nemojte jako udariti poklopcem prema dolje, jer bi to moglo uzrokovati istjecanje smjese s ploča za kuhanje.

• Ostavite da se kuha otprilike 3-5 minuta ili dok ne dobije zlatnu boju.

• Za uklanjanje krafni uvijek upotrijebite plastičnu ili drvenu lopaticu. Nikada nemojte koristiti oštre predmete ili metal jer ćete tako oštetiti neprijanjajuću ploču za kuhanje.

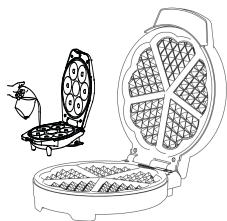

ČIŠĆENJE I NJEGA

- Uvijek isključite napajanje i izvucite utikač nakon i prije čišćenja.
- Ploče za kuhanje su obložene neprijanjajućom površinom za kuhanje, stoga je potrebno malo čišćenja. Jednostavno obrišite ploče za kuhanje vlažnom krpom.
- Ne uranjajte aparat za vafle u vodu ili drugu tekućinu.
- Nemojte koristiti abrazivne podloge za ribanje, prah ili sredstva za čišćenje.
- Ne stavljajte u perilicu posuđa.
- Prije sljedeće uporabe lagano podmažite ploče za kuhanje radi lakšeg vađenja kuhanih krafni.

SKLADIŠTENJE

- Uvijek isključite pekač za vafle prije nego što ga spremite.
- Uvijek provjerite je li aparat za vafle hladan i suh prije nego što ga objesite.
- Kako biste smanjili prostor za pohranu u kuhinji, aparat za vafle možete pohraniti okomito.

TEHNIČKI PODACI

Napon: 220-240V~50/60Hz

Ukupna snaga: 1000W

Odlaganje

Ova oznaka ukazuje na to da se ovaj proizvod ne smije odlagati s ostalim kućanskim otpadom u cijeloj EU. Kako biste spriječili moguću štetu po okoliš ili ljudsko zdravlje zbog nekontroliranog odlaganja otpada, odgovorno ga reciklirajte kako biste promicali održivu ponovnu uporabu materijalnih resursa. Da biste vratili rabljeni uređaj, koristite sustave za vraćanje i prikupljanje ili se obratite prodavaču u kojem je proizvod kupljen. Ovaj proizvod mogu odnijeti na reciklažu sigurnu za okoliš.



GARANCIJA (HR)

Davatelj garancije i ovlašteni serviser, AD Vita d.o.o., Tovarniška 7b, 3210 Slovenske Konjice, Slovenija, obavezuje se osigurati besprijekorno funkcioniranje proizvoda u garantnom roku. Tokom garantnog roka, koji počinje isporukom proizvoda, popraviti ćemo sve nedostatke ili kvarove na proizvodu koji se jave tokom normalne upotrebe, pod uvjetom da proizvod nisu dirale osobe koje nije ovlastio izdavatelj garantnog lista te da su korišteni samo originalni rezervni dijelovi.

Prava potrošača

Ako roba za koju je izdata garancija ne odgovara specifikacijama ili ako nema svojstva navedena u garantnom listu ili oglasnoj poruci, potrošač može prvo zahtijevati otklanjanje nedostataka. Ukoliko se nedostaci ne otklone u razumnom roku odnosno najkasnije u roku od 30 dana (rok za rješavanje reklamacije) od dana kad je proizvođač ili ovlašteni serviser zaprimio zahtjev kupca za otklanjanje nedostataka, davatelj garancije i ovlašteni serviser će besplatno zamijeniti robu istom, novom i besprijekornom. Razdoblje od 30 dana može se produžiti za najkraće potrebno vrijeme potrebno za dovršetak popravka ili zamjene, ali ne više od 15 dana. Pri određivanju produženog roka uzimaju se u obzir priroda i složenost robe, priroda i ozbiljnost nesukladnosti te napor potreban za dovršetak popravka ili zamjene. Davatelj garancije i ovlašteni serviser obavijestit će potrošača o broju dana za produženje i o razlozima produženja prije isteka originalnog roka od 30 dana.

Ukoliko davatelj garancije osporava postavljeni zahtjev dužan je potrošaču odgovoriti u pisanom obliku u roku od osam dana od prijema zahtjeva.

Ako davatelj garancije i ovlašteni serviser ne uspiju popraviti ili zamijeniti robu novom u zadanom roku, potrošač može zatražiti povrat cjelokupnog iznosa od proizvođača ili može zatražiti razmjerno smanjenje kupoprodajne cijene. Ako potrošač zahtijeva razmjerno smanjenje cijene, sniženje će biti razmjerno smanjenju vrijednosti robe koju je potrošač primio, u odnosu na vrijednost koju bi roba imala da je usklađena.

Neovisno o navedenom, potrošač može zatražiti povrat plaćenog iznosa od davatelja garancije i ovlaštenog servisera ako se nesukladnost pojavi u roku kraćem od 30 dana od isporuka robe.

Za zamijenjenu robu ili zamijenjeni bitni dio robe novim, davatelj garancije i ovlašteni serviser izdat će novi garantni list.

Ako davatelj garancije ili ovlašteni serviser ne dostave zamjensku robu potrošaču na privremeno korištenje, potrošač ima pravo tražiti naknadu štete zbog nemogućnosti korištenja robe od trenutka kad je zatražio popravak ili zamjenu do isteka.

Troškove materijala, rezervnih dijelova, rada i prijevoza koji proizlaze iz popravka kvarova ili zamjene robe novom snose davatelj garancije i ovlašteni serviser.

Prava potrošača koja se mogu ostvariti na temelju garantnog lista prestaju nakon dvije godine od dana njihove kupnje.

Obavezna garancija također vrijedi i ako za robu za koju je potrebna garancija nije izdat garantni list ili ako nije isporučena potrošaču.

Potrošač ima zakonsko pravo besplatno podnijeti garantne zahtjeve protiv prodavatelja u slučaju nesukladnosti robe.

Garancija ne isključuje prava potrošača koja proizlaze iz obavezne garancijske sukladnosti proizvoda.

Valjanost

Garancija ne pokriva:

1. mehanička oštećenja i kvarove usljed nestručne upotrebe i održavanja;
2. nedostatke uzrokovane višom silom;
3. potrošne materijale.

Garancija vrijedi u zemlji u kojoj je obavljena kupovina i može se tražiti na mjestu kupovine ili kod ovlaštenog uvoznika za to tržište, kao što je navedeno na deklaraciji proizvoda na pakiranju. Račun za proizvod je obavezan prilog prilikom ostvarivanja prava na garanciju.

Garancija ne isključuje prava potrošača koja proizlaze iz odgovornosti prodavca za nedostatke robe. Potrošač ima zakonsko pravo besplatno podnijeti garancijske zahtjeve protiv prodavca u slučaju nesukladnosti robe.

Garantni rok je 24 mjeseca. Uslugu pruža uvoznik za svako specifično tržište.

Garantni postupak

Potrošač zahtijeva garanciju na prodajnom mjestu gdje je roba kupljena ili na drugom prodajnom mjestu prodavca u istoj državi u kojoj je obavljena kupovina ili preko elektronske pošte na ispod navedenu elektronsku adresu. Potrošač na prodajnom mjestu potpisuje obrazac za prigovor i predaje ga prodavcu. Davatelj garancije kontaktirat će potrošača u roku od 8 radnih dana od primitka prigovora.

Potrošač se može informisati o svojim pravima i postupku ostvarivanja garancije kontaktiranjem korisničke podrške putem e-maila na info@vitapur.ba ili pozivom na broj +387 33 975 998.

Održavanje nakon garancije, servis i rezervni dijelovi

Vrijeme za osiguranje servisa, održavanja i rezervnih dijelova je 3 godine od isteka garantnog roka.

Naziv proizvoda: _____

Datum dostave: _____

APARAT ZA VAFLE

UPUTE

Model: K-902

Pažljivo pročitajte ove upute i sačuvajte ih za buduću upotrebu.

VAŽNE MJERE ZAŠTITE

PROČITAJTE SVE UPUTE

- Proverite da li je električni napon u vašoj utičnici isti kao električni napon naveden na oznaci uređaja.
- Uvek isključite napajanje iz utičnice prije nego stavite ili izvadite utikač. Uklonite tako što držite utikač - nemojte povlačiti kabel.
- Isključite napajanje i izvucite utikač kada uređaj nije u upotrebi i prije čišćenja.
- Nemojte koristiti svoj uređaj s produžnim kablom ako ovaj kabel nije proverio i testirao kvalificirani tehničar ili servisna osoba.
- Potreban je pažljiv nadzor kada vaš uređaj koriste deca ili nemoćne osobe.
- Malu decu treba nadzirati kako se ne bi igrali s aparatom.
- Nikada ne ostavljajte aparat bez nadzora dok je u upotrebi.
- Nemojte koristiti uređaj za bilo koju drugu svrhu osim za onu koja je predviđena.
- Ne postavljajte uređaj na plamen vrućeg plina, u blizini električnog elementa ili bilo kojeg drugog uređaja.
- Ne dopustite da kabel napajanja aparata visi preko ruba stola ili klupe ili dodiruje vruće površine.
- Ne radite s aparatom koji je oštećen ili je na bilo koji način oštećen. Kako biste izbegli rizik od strujnog udara, nikada ne pokušavajte sami popraviti aparat za vafle. Odnosite ga u ovlašteni servis na pregled i popravak.
- Ne koristite na otvorenom ili u komercijalne svrhe.
- Isključite uređaj iz utičnice kad završite s upotrebom.
- Ne uranjajte uređaj u vodu ili bilo koju drugu tekućinu.

PRIJE PRVE UPOTREBE

Uklonite sav materijal za pakovanje.

Očistite ploče za pečenje vlažnom krpom ili spužvom.

Ploče za pečenje blago namažite s malo ulja za kuhanje.

Pazite da voda ne dospe u uređaj.

IDENTIFIKACIJA DIJELOVA

Prije prve upotrebe aparata za vafle, morate se upoznatii sa svim delovima. Pažljivo pročitajte sve upute i mere zaštite.

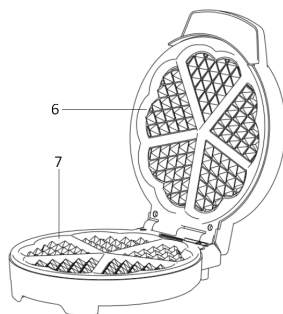
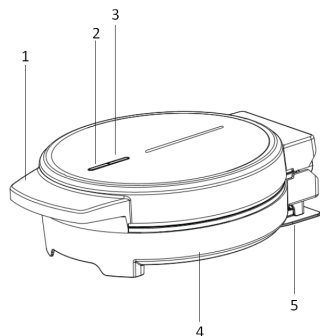

1. Gornje kućište
2. Pokazivač napajanja
3. Indikator spremnosti
4. Dno kućišta
5. Poklopac napajanja
6. Gornja ploča
7. Donja ploča

UPOTREBA VAŠEG APARATA ZA VAFLE

Prije prve upotrebe aparata odlepite sve promotivne materijale i materijale za pakovanje, te proverite da li su ploče za kuhanje čiste i bez prašine. Po potrebi obrišite vlažnom krpom. Za najbolje rezultate naspite kašiku biljnog ulja na neprijanjajuću ploču. Razmažite ulje upijajućom kuhinjskom krpom i obrišite višak.

Kada se Vaš aparat za vafle prvi put zagreje, može ispuštati blagi dim ili miris. To je normalno kod mnogih grejačih uređaja. To ne utiče na sigurnost vašeg uređaja.

- Umetnite utikač u utičnicu, primetit ćete da će se indikator spremnosti uključiti, što znači da se aparat za vafle počeo zagrijavati.
- Ostavite aparat za vafle da se prethodno zagreje dok se indikator spremnosti ne ugasi. To znači da su ploče za kuhanje dosegle ispravnu temperaturu za kuhanje.
- Za najbolje rezultate, ploče za kuhanje prije upotrebe lagano poprskaite sprejom za kuhanje. To će pomoći pri uklanjanju krafni nakon kuhanja.
- Podelite smesu u rupe, kao prema receptima uz pomoć vrča i žlice ili platnene vrećice za šlag.

Napomena:

Nemojte koristiti plastične vrećice za jednokratnu upotrebu jer se mogu rastopiti ako dođu u dodir s pločama za kuhanje.

• Lagano zatvorite poklopac pazeći da se zasun zaključa. Nemojte jako udariti poklopcem prema dolje, jer bi to moglo uzrokovati istjecanje smese s ploča za kuhanje.

• Ostavite da se kuha otprilike 3-5 minuta ili dok ne dobije zlatnu boju.

• Za uklanjanje krafni uvek upotribite plastičnu ili drvenu lopaticu. Nikada nemojte koristiti oštre predmete ili metal jer ćete tako oštetiti neprijanjajuću ploču za kuhanje.

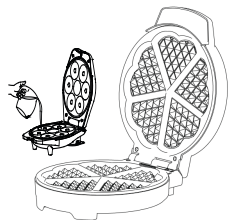

ČIŠĆENJE I NJEGA

- Uvek isključite napajanje i izvucite utikač nakon i prije čišćenja.
- Ploče za kuhanje su obložene neprijanjajućom površinom za kuhanje, stoga je potrebno malo čišćenja. Jednostavno obrišite ploče za kuhanje vlažnom krpom.
- Ne uranjajte aparat za vafle u vodu ili drugu tekućinu.
- Nemojte koristiti abrazione podloge za ribanje, prah ili sredstva za čišćenje.
- Ne stavljajte u mašinu za posuđe.
- Prije sljedeće upotrebe lagano podmažite ploče za kuhanje radi lakšeg vađenja kuhanih krafni.

SKLADIŠTENJE

- Prije skladištenja uvek isključite aparat za vafle iz utičnice.
- Prije skladištenja uvek proverite je li aparat za vafle hladan i suh.
- Kako biste smanjili skladišni prostor u kuhinji, aparat za vafle možete pohraniti okomito.

TEHNIČNI PODATKI

Napon: 220-240V~50/60Hz

Ukupna snaga: 1000W

Odlaganje



Ova oznaka ukazuje na to da se ovaj proizvod ne smije odlagati s ostalim kućanskim otpadom u cijeloj EU. Kako biste spriječili moguću štetu po okoliš ili ljudsko zdravlje zbog nekontroliranog odlaganja otpada, odgovorno ga reciklirajte kako biste promicali održivu ponovnu upotrebu materijalnih resursa. Da biste vratili rabljeni uređaj, koristite sustave za vraćanje i prikupljanje ili se obratite prodavaču u kojem je proizvod kupljen. Ovaj proizvod mogu odneti na reciklažu sigurnu za okoliš.



SAOBRAZNOST

Davalac garancije i ovlašćeni serviser Vitapur d.o.o., Bulevar Arsebijia Čarnojevića 99v, 11070 Novi Beograd, Srbija, obavezuje se da će proizvod raditi besprekorno tokom garantnog perioda. Tokom garantnog roka, koji započinje isporukom proizvoda, uklonićemo sve nedostatke i kvarove na proizvodu koji bi se pojavili tokom upotrebe proizvoda, pod uslovom da se proizvod koristi u skladu sa njegovom namjenom i da proizvod nisu servisirale osobe koje nisu ovlašćene od strane izdavaoca garancije, te da su prilikom korišćenja uređaja upotrebljavani originalni rezervni dijelovi.

Ako proizvod ne bude popravljen u roku od 45 dana od prijema zahtjeva za otklanjanje oštećenja, zamijenićemo ga novim, identičnim i ispravnim proizvodom besplatno. Garantni rok će biti produžen za onoliko dana koliko je trajala popravka proizvoda.

Garancija ne pokriva:

1. mehanička oštećenja i oštećenja usljed nepravilne upotrebe i održavanja;
2. oštećenja nastala usljed više sile;
3. potrošni materijal.

Garancija važi na teritoriji zemlje u kojoj je obavljena kupovina, a primjenjuje se na mjestu obavljene kupovine ili kod ovlašćenog uvoznika za ovo tržište, što je navedeno u deklaraciji proizvoda na pakovanju. Račun za proizvod je obavezan prilog kad se koristi garancija.

Garancija ne isključuje prava potrošača koja proističu iz zakonske odgovornosti prodavca za oštećenja na robu. Garantni rok je 24 mjeseca. Uvoznik za svako tržište je zadužen za uslugu servisiranja.

Potrošač preuzima garanciju na prodajnom mestu gde je kupio robu ili na drugom prodajnom mestu prodavca na istoj teritoriji zemlje u kojoj je izvršio kupovinu. Potrošač potpisuje obrazac reklamacije na prodajnom mestu i predaje ga prodavcu. Po prijemu reklamacije garant će ga kontaktirati u roku od 5 radnih dana.

O pravima i postupku preuzimanja garancije potrošač se može informisati kontaktiranjem korisničke podrške na e-mail info@vitapur.rs ili na broj telefona 011/31-22-842.

Vreme garantovanog servisiranja i obezbeđenja rezervnih delova je 3 godine od isteka garantnog roka.

Ime proizvoda: _____

Datum isporuke/preuzimanja proizvoda: _____

APARAT ZA VAFLE

UPUTE

Model: K-902

Pažljivo pročitajte ove upute i sačuvajte ih za buduću upotrebu.

VAŽNE MJERE ZAŠTITE

PROČITAJTE SVE UPUTE

- Provjerite da li je električni napon u vašoj utičnici isti kao električni napon naveden na natpisnoj oznaci uređaja.
- Uvijek isključite napajanje iz utičnice prije nego stavite ili izvadite utikač. Uklonite tako što držite utikač - nemojte povlačiti kabal.
- Isključite napajanje i izvucite utikač kada uređaj nije u upotrebi i prije čišćenja.
- Nemojte koristiti svoj uređaj s produžnim kablom ako ovaj kabal nije provjerio i testirao kvalificirani tehničar ili servisna osoba.
- Potreban je pažljiv nadzor kada vaš uređaj koriste djeca ili nemoćne osobe.
- Malu djecu treba nadzirati kako se ne bi igrali s aparatom.
- Nikada ne ostavljajte aparat bez nadzora dok je u upotrebi.
- Nemojte koristiti uređaj za bilo koju drugu svrhu osim za onu predviđenu.
- Ne postavljajte uređaj na plamen vrućeg plina, u blizini električnog elementa ili bilo kojeg drugog uređaja.
- Ne dopustite da kabel napajanja aparata visi preko ruba stola ili klupe ili dodiruje vruće površine.
- Ne radite s aparatom koji je oštećen ili je na bilo koji način oštećen. Kako biste izbjegli rizik od strujnog udara, nikada ne pokušavajte sami popraviti aparat za vafle. Odnosite ga u ovlaštenu servisnu postaju za pregled i popravak.
- Ne koristite na otvorenom ili u komercijalne svrhe.
- Isključite uređaj iz utičnice kad završite s upotrebom.
- Ne uranjajte uređaj u vodu ili bilo koju drugu tekućinu.

PRIJE PRVE UPOTREBE

Uklonite sav materijal za pakovanje.

Očistite ploče za pečenje vlažnom krpom ili spužvom.

Ploče za pečenje blago namažite s malo ulja za kuhanje.

Pazite da voda ne dospije u uređaj.

IDENTIFIKACIJA DIJELOVA

Prije prve upotrebe aparata za vafle, morate se upoznati sa svim dijelovima. Pažljivo pročitajte sve upute i mjere zaštite.

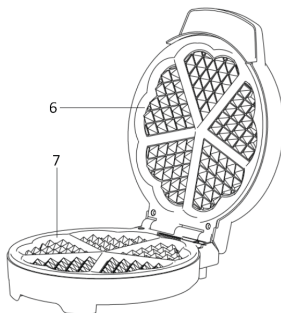
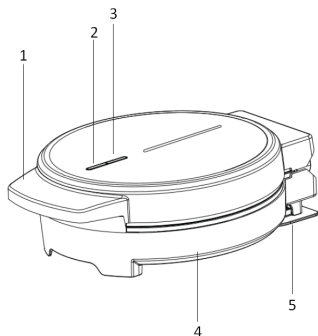

1. Gornje kućište
2. Pokazivač napajanja
3. Indikator spremnosti
4. Dno kućišta
5. Poklopac napajanja
6. Gornja ploča
7. Donja ploča

UPOTREBA VAŠEG APARATA ZA VAFLE

Prije prve upotrebe aparata odlijepite sve promotivne materijale i materijale za pakovanje, te provjerite jesu li ploče za kuhanje čiste i bez prašine. Po potrebi obrišite vlažnom krpom. Za najbolje rezultate naspite kašiku biljnog ulja na neprijanjajuću ploču. Razmažite ulje upijajućom kuhinjskom krpom i obrišite višak.

Kada se Vaš aparat za vafle prvi put zagrije, može ispuštati blagi dim ili miris. To je normalno kod mnogih grijaćih uređaja. To ne utječe na sigurnost vašeg uređaja.

- Umetnite utikač u utičnicu, primijetit ćete da će se indikator spremnosti uključiti, što znači da se aparat za vafle počeo zagrijavati.
- Ostavite aparat za vafle da se prethodno zagrije dok se indikator spremnosti ne ugasi. To znači da su ploče za kuhanje dosegle ispravnu temperaturu za kuhanje.
- Za najbolje rezultate, ploče za kuhanje prije upotrebe lagano poprskaite sprejom za kuhanje. To će pomoći pri uklanjanju krafni nakon kuhanja.
- Podijelite smjesu u rupe, kao prema receptima uz pomoć vrča i žlice ili platnene vrećice za šlag.

Napomena:

Nemojte koristiti plastične vrećice za jednokratnu upotrebu jer se mogu rastopiti ako dođu u dodir s pločama za kuhanje.

• Lagano zatvorite poklopac pazeći da se zasun zaključa. Nemojte jako udariti poklopcem prema dolje, jer bi to moglo uzrokovati istjecanje smjese s ploča za kuhanje.

• Ostavite da se kuha otprilike 3-5 minuta ili dok ne dobije zlatnu boju.

• Za uklanjanje krafni uvijek upotrijebite plastičnu ili drvenu lopaticu. Nikada nemojte koristiti oštre predmete ili metal jer ćete tako oštetiti neprijanjajuću ploču za kuhanje.

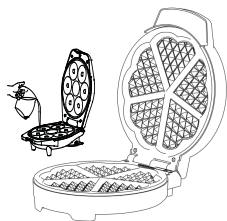

ČIŠĆENJE I NJEGA

- Uvijek isključite napajanje i izvucite utikač nakon i prije čišćenja.
- Ploče za kuhanje su obložene neprijanjajućom površinom za kuhanje, stoga je potrebno malo čišćenja. Jednostavno obrišite ploče za kuhanje vlažnom krpom.
- Ne uranjajte aparat za vafle u vodu ili drugu tekućinu.
- Nemojte koristiti abrazivne podloge za ribanje, prah ili sredstva za čišćenje.
- Ne stavljajte u perilicu posuđa.
- Prije sljedeće upotrebe lagano podmažite ploče za kuhanje radi lakšeg vađenja kuhanih krafni.

SKLADIŠTENJE

- Prije skladištenja uvijek isključite aparat za vafle iz utičnice.
- Prije skladištenja uvijek provjerite je li aparat za vafle hladan i suh.
- Kako biste smanjili skladišni prostor u kuhinji, aparat za vafle možete pohraniti okomito.

TEHNIČKI PODACI

Napon: 220-240V~50/60Hz

Ukupna snaga: 1000W



Ovaj proizvod je usklađen sa tehničkim propisima Republike Srbije i označen znakom usaglašenosti u skladu sa Uredbom o znaku usaglašenosti („Službeni glasnik RS“, br. 4/2022).

SAOBRAZNOST (RS)

Davalac garancije i ovlašćeni serviser Vitapur d.o.o., Bulevar Arsebija Čarnojevića 99v, 11070 Novi Beograd, Srbija, obavezuje se da će proizvod raditi besprekorno tokom garantnog perioda. Tokom garantnog roka, koji započinje isporukom proizvoda, uklonićemo sve nedostatke i kvarove na proizvodu koji bi se pojavili tokom upotrebe proizvoda, pod uslovom da se proizvod koristi u skladu sa njegovom namjenom i da proizvod nisu servisirale osobe koje nisu ovlašćene od strane izdavaoca garancije, te da su prilikom korišćenja uređaja upotrebljavani originalni rezervni delovi.

Ako proizvod ne bude popravljen u roku od 45 dana od prijema zahtjeva za otklanjanje oštećenja, zameniće ga novim, identičnim i ispravnim proizvodom besplatno. Garantni rok će biti produžen za onoliko dana koliko je trajala popravka proizvoda.

Garancija ne pokriva:

1. mehanička oštećenja i oštećenja usled nepravilne upotrebe i održavanja;
2. oštećenja nastala usled više sile;
3. potrošni materijal.

Garancija važi na teritoriji zemlje u kojoj je obavljena kupovina, a primjenjuje se na mestu obavljene kupovine ili kod ovlašćenog uvoznika za ovo tržište, što je navedeno u deklaraciji proizvoda na pakovanju. Račun za proizvod je obavezan prilog kad se koristi garancija.

Garancija ne isključuje prava potrošača koja proističu iz zakonske odgovornosti prodavca za oštećenja na robi. Garantni rok je 24 mjeseca. Uvoznik za svako tržište je zadužen za uslugu servisiranja.

Potrošač preuzima garanciju na prodajnom mestu gde je kupio robu ili na drugom prodajnom mestu prodavca na istoj teritoriji zemlje u kojoj je izvršio kupovinu. Potrošač potpisuje obrazac reklamacije na prodajnom mestu i predaje ga prodavcu. Po prijemu reklamacije garant će ga kontaktirati u roku od 5 radnih dana.

O pravima i postupku preuzimanja garancije potrošač se može informisati kontaktiranjem korisničke podrške na e-mail info@vitapur.rs ili na broj telefona 011/31-22-842.

Vreme garantovanog servisiranja i obezbeđenja rezervnih delova je 3 godine od isteka garantnog roka.

Ime proizvoda: _____

Datum isporuke/preuzimanja proizvoda: _____

APARAT ZA VAFLE

UPUTE

Model: K-902

Pažljivo pročitajte ove upute i sačuvajte ih za buduću upotrebu

VAŽNE MJERE ZAŠTITE

PROČITAJTE SVE UPUTE

- Proverite da li je električni napon u vašoj utičnici isti kao električni napon naveden na oznaci uređaja.
- Uvek isključite napajanje iz utičnice prije nego stavite ili izvadite utikač. Uklonite tako što držite utikač - nemojte povlačiti kabel.
- Isključite napajanje i izvucite utikač kada uređaj nije u upotrebi i prije čišćenja.
- Nemojte koristiti svoj uređaj s produžnim kablom ako ovaj kabel nije proverio i testirao kvalificirani tehničar ili servisna osoba.
- Potreban je pažljiv nadzor kada vaš uređaj koriste deca ili nemoćne osobe.
- Malu decu treba nadzirati kako se ne bi igrali s aparatom.
- Nikada ne ostavljajte aparat bez nadzora dok je u upotrebi.
- Nemojte koristiti uređaj za bilo koju drugu svrhu osim za onu koja je predviđena.
- Ne postavljajte uređaj na plamen vrućeg plina, u blizini električnog elementa ili bilo kojeg drugog uređaja.
- Ne dopustite da kabel napajanja aparata visi preko ruba stola ili klupe ili dodiruje vruće površine.
- Ne radite s aparatom koji je oštećen ili je na bilo koji način oštećen. Kako biste izbegli rizik od strujnog udara, nikada ne pokušavajte sami popraviti aparat za vafle. Odnosite ga u ovlašteni servis na pregled i popravak.
- Ne koristite na otvorenom ili u komercijalne svrhe.
- Isključite uređaj iz utičnice kad završite s upotrebom.
- Ne uranjajte uređaj u vodu ili bilo koju drugu tekućinu.

PRIJE PRVE UPOTREBE

Uklonite sav materijal za pakovanje.

Očistite ploče za pečenje vlažnom krpom ili spužvom.

Ploče za pečenje blago namažite s malo ulja za kuhanje.

Pazite da voda ne dospe u uređaj.

IDENTIFIKACIJA DIJELOVA

Prije prve upotrebe aparata za vafle, morate se upoznati sa svim delovima. Pažljivo pročitajte sve upute i mere zaštite.

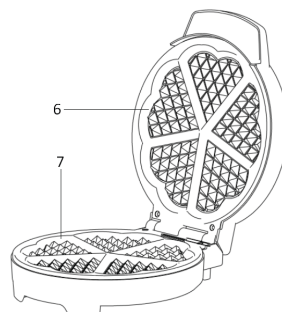
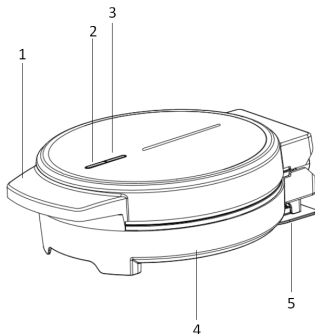

1. Gornje kućište
2. Pokazivač napajanja
3. Indikator spremnosti
4. Dno kućišta
5. Poklopac napajanja
6. Gornja ploča
7. Donja ploča

UPOTREBA VAŠEG APARATA ZA VAFLE

Prije prve upotrebe aparata odlepite sve promotivne materijale i materijale za pakovanje, te proverite da li su ploče za kuhanje čiste i bez prašine. Po potrebi obrišite vlažnom krpom. Za najbolje rezultate naspite kašiku biljnog ulja na neprijanjajuću ploču. Razmažite ulje upijajućom kuhinjskom krpom i obrišite višak.

Kada se Vaš aparat za vafle prvi put zagreje, može ispuštati blagi dim ili miris. To je normalno kod mnogih grejačih uređaja. To ne utiče na sigurnost vašeg uređaja.

- Umetnite utikač u utičnicu, primetit ćete da će se indikator spremnosti uključiti, što znači da se aparat za vafle počeo zagrijavati.
- Ostavite aparat za vafle da se prethodno zagreje dok se indikator spremnosti ne ugasi. To znači da su ploče za kuhanje dosegle ispravnu temperaturu za kuhanje.
- Za najbolje rezultate, ploče za kuhanje prije upotrebe lagano poprskaite sprejom za kuhanje. To će pomoći pri uklanjanju krafni nakon kuhanja.
- Podelite smesu u rupe, kao prema receptima uz pomoć vrča i žlice ili platnene vrećice za šlag.

Napomena:

Nemojte koristiti plastične vrećice za jednokratnu upotrebu jer se mogu rastopiti ako dođu u dodir s pločama za kuhanje.

- Lagano zatvorite poklopac pazeći da se zasun zaključa. Nemojte jako udariti poklopcem prema dolje, jer bi to moglo uzrokovati istjecanje smese s ploča za kuhanje.
- Ostavite da se kuha otprilike 3-5 minuta ili dok ne dobije zlatnu boju.
- Za uklanjanje krafni uvek upotribite plastičnu ili drvenu lopaticu. Nikada nemojte koristiti oštre predmete ili metal jer ćete tako oštetiti neprijanjajuću ploču za kuhanje.



ČIŠĆENJE I NJEGA

- Uvek isključite napajanje i izvucite utikač nakon i prije čišćenja.
- Ploče za kuhanje su obložene neprijanjajućom površinom za kuhanje, stoga je potrebno malo čišćenja. Jednostavno obrišite ploče za kuhanje vlažnom krpom.
- Ne uranjajte aparat za vafle u vodu ili drugu tekućinu.
- Nemojte koristiti abrazione podloge za ribanje, prah ili sredstva za čišćenje.
- Ne stavljajte u mašinu za posuđe.
- Prije sljedeće upotrebe lagano podmažite ploče za kuhanje radi lakšeg vađenja kuhanih krafni.

SKLADIŠTENJE

- Prije skladištenja uvek isključite aparat za vafle iz utičnice.
- Prije skladištenja uvek proverite je li aparat za vafle hladan i suh.
- Kako biste smanjili skladišni prostor u kuhinji, aparat za vafle možete pohraniti okomito.

TEHNIČNI PODATKI

Napon: 220-240V~50/60Hz

Ukupna snaga: 1000W

Odlaganje



Ova oznaka ukazuje na to da se ovaj proizvod ne smije odlagati s ostalim kućanskim otpadom u cijeloj EU. Kako biste sprečili moguću štetu po okoliš ili ljudsko zdravlje zbog nekontroliranog odlaganja otpada, odgovorno ga reciklirajte kako biste promicali održivu ponovnu upotrebu materijalnih resursa. Da biste vratili rabljeni uređaj, koristite sustave za vraćanje i prikupljanje ili se obratite prodavaču u kojem je proizvod kupljen. Ovaj proizvod mogu odneti na reciklažu sigurnu za okoliš.

GARANCIJA (MNE)

Davalac garancije i ovlašćeni serviser Vitapur d.o.o., Sv Petra Cetinjskog 130, 81000 Podgorica, Crna Gora, obavezuje se da će proizvod raditi besprekorno tokom garantnog perioda. Tokom garantnog roka, koji započinje isporukom proizvoda, uklonićemo sve nedostatke i kvarove na proizvodu koji bi se pojavili tokom upotrebe proizvoda, pod uslovom da se proizvod koristi u skladu sa njegovom namjenom i da proizvod nisu servisirale osobe koje nisu ovlašćene od strane izdavaoca garancije, te da su prilikom korišćenja uređaja upotrebljavani originalni rezervni dijelovi.

Prava potrošača

Ako roba za koju je izdata garancija ne odgovara specifikacijama ili nema svojstva navedena u garantnom listu ili reklamnoj poruci, potrošač može najprije zahtijevati otklanjanje nedostataka. Ukoliko se nedostaci ne otklone u roku od ukupno 30 dana (rok za rješavanje reklamacije) od dana kada je proizvođač ili ovlašćeni servis primio zahtjev kupca za otklanjanje nedostataka, davalac garancije i ovlašćeni servis će e besplatno zamijeniti robu istom, novom i bespr ijekornom. Period od 30 dana može se produžiti za najkraće potrebno vrijeme potrebno za završetak popravke ili zamjene, ali ne duže od 15 dana. Pri određivanju produženog roka uzimaju se u obzir priroda i složenost robe, priroda i ozbiljnost neispravnosti, kao i trud potreban za završetak popravke ili z amjene. Davalac garancije i ovlašćeni servis će e obavijestiti potrošača o broju dana za produženje i o razlozima produženja prije isteka originalnog roka od 30 dana.

Ako davalac garancije i ovlašćeni servis ne uspiju popraviti ili zamijeniti robu novom u zadatom roku, potrošač može zatražiti povraćaj cjelokupnog iznosa od proizvođača ili može zatražiti proporcionalno smanjenje kupoprodajne cijene. Ako potrošač zahtijeva proporcionalno smanjenje cijene, smanjenje će e biti srazmjerno smanjenju vrijednosti robe koju je potrošač primio, u odnosu na vrijednost koju bi roba imala da je ispravna.

Bez obzira na navedeno, potrošač može zatražiti povraćaj plaćenog iznosa od davaoca garancije i ovlašćenog servisa ako se neispravnost pojavi u roku kraćem od 30 dana od isporuke robe.

Za zamijenjenu robu ili zamijenjeni bitni dio robe novim, davalac garancije i ovlašćeni servis izdaće novi garantni list. Troškove materijala, rezervnih dijelova, rada i transporta koji proizilaze iz popravke kvarova ili zamjene robe novom snose davalac garancije i ovlašćeni servis.

Prava potrošača koja se mogu ostvariti na osnovu garantnog lista prestaju nakon dvije godine od dana njihovog korišćenja. Obavezna garancija takođe važi i ako za robu za koju je potrebna garancija nije izdat garantni list ili ako nije isporučena potrošaču.

Potrošač ima zakonsko pravo besplatno podnijeti garancijske zahtjeve protiv prodavca u slučaju neispravnosti robe.

Važenje

Garancija ne pokriva:

1. mehanička oštećenja i kvarove usljed nestručne upotrebe i održavanja;
2. nedostatke uzrokovane višom silom;
3. potrošni materijal.

Garancija važi u zemlji u kojoj je obavljena kupovina i može se ostvariti na mjestu kupovine ili kod ovlašćenog uvoznika za to tržište, kako je navedeno na deklaraciji proizvoda na pakovanju. Račun za proizvod je obavezan prilog prilikom ostvarivanja prava na garanciju.

Garancija ne isključuje prava potrošača koja proizilaze iz odgovornosti prodavca za nesaobraznost robe.

Garantni rok je 24 mjeseca. Uslugu pruža uvoznik za svako specifično tržište.

Garantni postupak

Potrošač ostvaruje pravo na garanciju na prodajnom mjestu gdje je roba kupljena ili na drugom prodajnom mjestu prodavca u istoj državi u kojoj je obavljena kupovina. Potrošač na prodajnom mjestu potpisuje obrazac za prigovor i predaje ga prodavcu. Davalac garancije kontaktiraće potrošača u roku od 8 dana od prijema prigovora.

Potrošač se može informisati o svojim pravima i postupku ostvarivanja garancije kontaktiranjem korisničke podrške putem e-maila na info@vitapur.me ili pozivom na broj 067/00-26-10.

Održavanje nakon garancije, servis i rezervni dijelovi

Period za obezbjeđivanje servisa, održavanja i rezervnih dijelova je 3 godine od isteka garantnog roka.

Naziv proizvoda: _____

Datum isporuke: _____

WAFFLE-MAKER UDHËZIMI Model: K-902

Ju lutemi lexoni me kujdes këto udhëzime dhe ruajini për referencë në të ardhmen.

MASA MBROJTËSE TË RËNDËSISHME

LEXONI TË GJITHA UDHËZIMET

- Sigurohuni që tensioni në prizën tuaj të jetë i njëjtë me tensionin e treguar në etiketën e vlerësimit të pajisjes.
- Gjithmonë fikeni rrymën në buton para se të futni ose hiqni një spinë. Hiqeni duke kapur spinën - mos e tërhiqni kordonin.
- Fikeni rrymën dhe hiqeni prizën kur pajisja nuk është në përdorim dhe para pastrimit.
- Mos e përdorni pajisjen tuaj me një kordon zgjatues nëse ky kordon nuk është kontrolluar dhe testuar nga një teknik i kualifikuar ose person i shërbimit.
- Mbikëqyrja e ngushtë është e nevojshme kur pajisja juaj përdoret nga fëmijë ose persona të dobët.
- Fëmijët e vegjël duhet të mbikëqyren për t'u siguruar që ata të mos luajnë me pajisjen.
- Asnjëherë mos e lini pajisjen pa mbikëqyrje gjatë përdorimit.
- Mos përdorni një pajisje për ndonjë qëllim tjetër përveç përdorimit të synuar.
- Mos e vendosni një pajisje mbi ose pranë një flake gazi të nxehtë, elementi elektrik ose ndonjë pajisje tjetër.
- Mos lejoni që kordoni i rrymës së një pajisjeje të varet mbi buzë të tryezës ose stolit ose të prekni ndonjë sipërfaqe të nxehtë.
- Mos përdorni asnjë pajisje me një dëmtim që ka funksionuar keq ose është dëmtuar në çfarëdo mënyre. Për të shmangur rrezikun e një goditjeje elektrike, kurrë mos u përipiqi të riparoni vetë Waffle Maker. Çojeni në një stacion të autorizuar shërbimi për ekzaminim dhe riparim.
- Mos e përdorni jashtë ose për qëllime komerciale.
- Shkëputeni njësinë kur të përfundoni përdorimin.
- Mos e zhytni pajisjen në ujë ose ndonjë lëng tjetër.

PARA PËRDORIMIT TË PARË

Hiqni të gjitha materialet e paketimit.

Pastroni pllakat e pjekjes me një leckë ose sfungjer të lagur.

Lyejini pak pllakat e pjekjes me pak vaj gatimi.

Kini kujdes që të parandaloni rrjedhjen e ujit në pajisje.

PJESËT IDENTIFIKUESE

Para se të përdorni Waffle Maker tuaj për herë të parë, duhet të njiheni me të gjitha pjesët.

Lexoni me kujdes të gjitha udhëzimet dhe masat mbrojtëse.

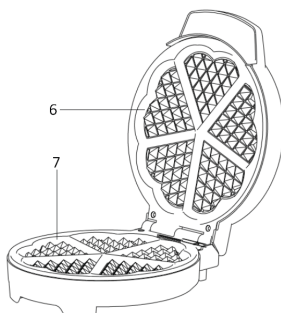
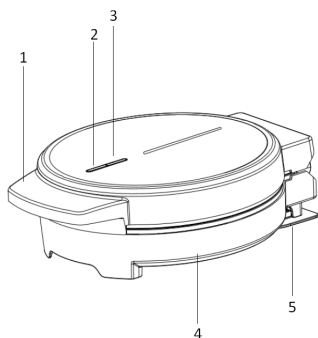

1. Strehimi Lartë
2. Indicator Ndez
3. Indikator Gati
4. Strehimi Poshtë
5. Mbulesa e Energjisë
6. Pllaka Lartë
7. Pllaka Poshtë

PËRDORIMI I WAFFLE MAKER TUAJ

Para se të përdorni pajisjen për herë të parë, hiqni çdo material promovues dhe paketim dhe kontrolloni që pllakat e gatimit të jenë të pastra dhe pa pluhur. Nëse është e nevojshme, fshijeni me një leckë të lagur. Për rezultate më të mira, derdhni një lugë çaji vaj vegjetal në pllakat jo ngjitëse. Përhapeni me një peshqir kuzhine absorbues dhe fshini çdo vaj të tepërt.

Kur Waffle Maker i juaj nxehet për herë të parë, mund të lëshojë tym ose erë të lehtë. Kjo është normale me shumë pajisje ngrohëse. Kjo nuk ndikon në sigurinë e pajisjes tuaj.

- Vendosni spinën në prizë, do të vini re se treguesi gati do të vazhdojë, duke treguar se krijuesi i Waffle ka filluar të nxehet paraprakisht.
- Lejoni Waffle Maker tuaj të nxehet paraprakisht derisa treguesi gati të fiket. Kjo tregon se pllakat e gatimit kanë arritur temperaturën e duhur për gatim.
- Për rezultate më të mira, spërkatni lehtë pllakat e gatimit me një llak vaj gatimi para përdorimit. Kjo do të ndihmojë në heqjen e pjesëve pas gatimit.
- Ndani përzierjen në vrimat e tiganit sipas recetave duke përdorur një enë dhe lugë ose qese tubash prej pëlhure.

Shënim: Mos përdorni qese plastike të disponueshme për tuba pasi ato mund të shkrihen nëse bien në kontakt me pllaka të nxehta.

- Mbyllni butësisht kapakun, duke siguruar që shulja të fiksohet në vend. Mos e përplasni buzën poshtë pasi mund të shkaktojë që përzierja të rrjedhë nga pllakat e gatimit.
- Lëreni të gatuhet për rreth 3-5 minuta ose derisa të marrë ngjyrë të artë.
- Për të hequr pjesët e mbetura, përdorni gjithmonë një shpatull plastike ose druri. Asnjëherë mos përdorni një objekt ose metal të mprehtë, pasi kjo do të dëmtojë sipërfaqen jo ngjitëse të pllakave të gatimit.



PASTRIMI DHE KUJDESI

- Fikni gjithmonë rrymën dhe hiqni spinën pas dhe para pastrimit.
- Pllakat e gatimit janë të veshura me sipërfaqe gatimi jo ngjitëse, prandaj kërkohet pak pastrim. Thjesht fshijini pllakat e gatimit me një leckë të lagur.
- Mos e zhytni Waffle Maker në ujë ose lëng tjetër.
- Mos përdorni shtresa pastruese gërryese, pluhura ose pastrues.
- Mos e vendosni në pjatlarëse.
- Para përdorimit të radhës, lyejini lehtë pllakat e gatimit për heqjen e lehtë të biskotave të gatuar.

RUAJTJA

- Gjithmonë shkëputeni Waffle Maker para ruajtjes.
- Gjithmonë sigurohuni që Waffle Maker është i ftohtë dhe i thatë para fillit.
- Për të minimizuar hapësirën e ruajtjes në kuzhinën tuaj, Waffle Maker mund të ruhet vertikalisht

TË DHËNAT TEKNIKE

Voltazhë: 220-240V~50/60Hz

Energjia Totale: 1000W

Asgjësimi



Kjo shenjë tregon se ky produkt nuk duhet të hidhet me mbeturinat e tjera shtëpiake në të gjithë BE -në. Për të parandaluar dëmtimin e mundshëm të mjedisit ose shëndetit të njeriut nga hedhja e pakontrolluar e mbeturinave, riciklojeni atë me përgjegjësi për të promovuar ripërdorimin e qëndrueshëm të burimeve materiale. Për të kthyer pajisjen tuaj të përdorur, ju lutemi përdorni sistemet e kthimit dhe grumbullimit ose kontaktoni shitësin ku është blerë produkti. Ata mund të marrin këtë produkt për riciklim të sigurt mjedisor.

CERTIFIKAT GARANCIE

(Në përputhje me Direktivën e BE 2019/771)

1. Informacioni i shitësit

Emri i kompanisë: _____

Adresa: _____

Numri i regjistrimit (CUI): _____

Kontakti: _____

Email: _____

Telefoni: _____

2. Informacioni i produktit

Emri i produktit: _____

Modeli / Kodi: _____

Numri serial: _____

Numri i faturës / porosisë: _____

Data e blerjes: ____ / ____ / ____

3. Periudha e garancisë

Produkti mbulohet nga një garanci ligjore e përputhshmërisë prej 24 muajsh, e vlefshme nga data e dorëzimit.

Nëse produkti riparohet nën garanci, periudha e garancisë zgjatet për kohën që produkti qëndron në qendrën e shërbimit.

4. Çfarë mbulon garancia

Garancia mbulon defekte në:

- prodhim,
- materiale,
- funksionalitet,
- probleme përputhshmërie ekzistuese në momentin e dorëzimit.

Në rast mospërputhjeje, konsumatori ka të drejtë të kërkojë:

- Riparimin e produktit;
- Zëvendësimin e produktit;
- Uljen e çmimit;
- Zgjidhjen e kontratës (rimbursim), nëse riparimi ose zëvendësimi nuk është i mundur ose nuk kryhet brenda një kohe të arsyeshme ose shkakton shqetësime të konsiderueshme.

Kjo garanci nuk kufizon të drejtat ligjore të konsumatorit që rrjedhin nga:

- Direktivë e BE 2019/771
- Ligjet kombëtare për mbrojtjen e konsumatorit
- Të drejtat që lidhen me mospërputhjen e mallrave

Në rast mospërputhjeje midis kësaj garancie dhe legjislacionit lokal, zbatohen të drejtat më të favorshme për konsumatorin në vendin e blerjes.

Nëse konsumatori ka pyetje për afatet e riparimit ose zëvendësimit, ose për çdo të drejtë tjetër nga ligjet kombëtare për mbrojtjen e konsumatorit, ai mund të kontaktojë shitësin ose departamentin e mbështetjes së klientit të prodhuesit. Kontaktet janë në nenet 8 dhe 9 të këtij certifikati.

5. Çfarë NUK mbulon garancia

Garancia nuk mbulon:

- dëme të shkaktuara nga përdorimi i papërshtatshëm,
- goditje mekanike, rënie, aksidente,
- riparime ose modifikime të paautorizuara,
- konsum normal,
- përdorim jashtë kërkesave të prodhuesit,
- ngjarje force majeure

6. Si të kërkontë shërbim garancie

Konsumatori mund të kërkojë shërbim garancie:

- drejtpërdrejt nga shitësi,
 - nga çdo qendër shërbimi e autorizuar e listuar më poshtë, - duke kontaktuar shitësin online.
- Dëshmia e blerjes mund të ofrohet në çdo formë (faturë, ekstrakt bankar, email, etj.).

7. Procesi i riparimit / zëvendësimit

- Shitësi duhet të riparojë ose zëvendësojë produktin brenda një periudhe të arsyeshme.

- Nëse riparimi është i pamundur, produkti duhet të zëvendësohet ose të rimbursohet.

- Transporti i artikujve të mëdhenj/të rëndë duhet të organizohet nga shitësi.

8. Qendra e autorizuar e shërbimit

Emri i kompanisë së shërbimit: AD VITA d.o.o.

Adresa: Tovarniška cesta 7b, SI-3210 Slovenske Konjice

Email: info.si@vitapur.com

Telefoni: +386 (0) 3 292 79 90

9. Nënshkrimi i shitësit

Përfaqësuesi i shitësit: _____

Nënshkrimi: _____

Data: ____ / ____ / ____

APARAT DE FĂCUT VAFE

INSTRUCȚIUNI

Model: K-902

Citiți cu atenție aceste instrucțiuni și păstrați-le pentru referințe viitoare.

MĂSURI DE SIGURANȚĂ IMPORTANTE

CITIȚI TOATE INSTRUCȚIUNILE

- Asigurați-vă că tensiunea din priză este aceeași cu tensiunea indicată pe eticheta de evaluare a aparatului.
- Opriți întotdeauna alimentarea la priză înainte de a introduce sau scoate o priză. Îndepărtați apucând ștecherul - nu trageți de cablu.
- Opriți alimentarea și scoateți ștecherul atunci când aparatul nu este utilizat și înainte de curățare.
- Nu utilizați aparatul cu un cablu prelungitor decât dacă acest cablu a fost verificat și testat de un tehnician calificat sau de o persoană din service.
- Este necesară o supraveghere atentă atunci când aparatul dvs. este utilizat de copii sau persoane infirme.
- Copiii mici trebuie supravegheați pentru a se asigura că nu se joacă cu aparatul.
- Nu lăsați niciodată aparatul nesupravegheat în timp ce îl folosiți.
- Nu utilizați aparatul în alte scopuri decât cele destinate acestuia.
- Nu amplasați un aparat pe sau lângă o flacără cu gaz fierbinte, un element electric sau un alt aparat.
- Nu lăsați cablul de alimentare al unui aparat să atârne peste marginea mesei sau a blatului sau să atingă orice suprafață fierbinte.
- Nu folosiți niciun aparat cu un defect care a funcționat defectuos sau a fost deteriorat în vreun fel. Pentru a evita riscul de electrocutare, nu încercați niciodată să reparați singur aparatul de făcut vafe. Luați-l la o stație de service autorizată pentru examinare și reparații.
- Nu utilizați aparatul în aer liber sau în scopuri comerciale.
- Deconectați aparatul la terminarea utilizării.
- Nu scufundați aparatul în apă sau în orice alt lichid.

ÎNAINTE DE PRIMA UTILIZARE

Îndepărtați toate materialele de ambalare.

Curățați plăcile de copt cu o cârpă umedă sau un burete.

Ungeți ușor plăcile de copt cu puțin ulei de gătit.

Aveți grijă să preveniți scurgerea apei în aparat.

IDENTIFICAREA PIESELOR

Înainte de a utiliza aparatul de făcut vafe pentru prima dată, ar trebui să vă familiarizați cu toate piesele. Citiți cu atenție toate instrucțiunile și măsurile de protecție.

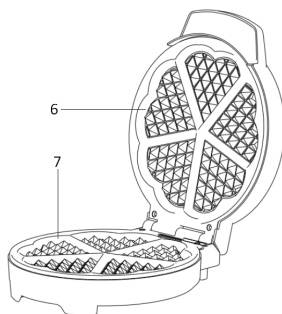
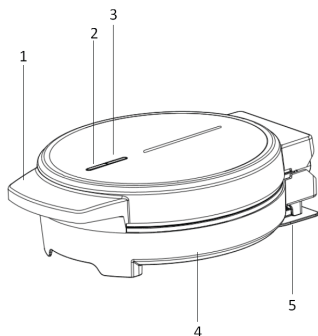

1. Carcasă superioară
2. Indicator de putere
3. Indicator gata
4. Carcasă inferioară
5. Capac de alimentare
6. Placă superioară
7. Placă de jos

UTILIZAREA APARATULUI DE FĂCUT VAFE

Înainte de a utiliza aparatul pentru prima dată, dați la o parte orice materiale promoționale și materiale de ambalare și verificați dacă plăcile de gătit sunt curate și fără praf. Dacă este necesar, ștergeți cu o cârpă umedă. Pentru cele mai bune rezultate, se toarnă o linguriță de ulei vegetal pe farfuriile antiaderente. Întindeți cu un prosop de bucătărie absorbant și ștergeți orice exces de ulei.

Când aparatul de făcut vafe este încălzit pentru prima dată, acesta poate emite fum sau miros ușor. Acest lucru este normal cu multe aparate de încălzire. Acest lucru nu afectează siguranța aparatului dvs.

- Introduceți ștecherul în priză, veți observa că indicatorul gata va porni, indicând faptul că aparatul de făcut vafe a început preîncălzirea.
- Lăsați aparatul de făcut vafe să se preîncălzească până când indicatorul gata se stinge. Aceasta indică faptul că plăcile de gătit au atins temperatura corectă pentru gătit.
- Pentru cele mai bune rezultate, pulverizați ușor plăcile de gătit cu un spray de ulei de gătit înainte de utilizare. Acest lucru va ajuta la îndepărtarea vafelor după gătit.
- Împărțiți amestecul în găuri pentru tigaie, conform rețetelor, folosind un vas și o lingură sau o pungă pentru țevi.

Notă: Nu utilizați pungi de plastic de unică folosință, deoarece acestea se pot topi dacă intră în contact cu plăci fierbinți.

- Închideți ușor capacul, asigurându-vă că încuietorea se blochează în poziție. Nu trântiți buza în jos, deoarece poate provoca scurgerea amestecului de pe plăcile de gătit.
- Lăsați să gătească aproximativ 3-5 minute sau până devine aurie.
- Pentru a îndepărta vafele, folosiți întotdeauna o spatulă din plastic sau lemn. Nu folosiți niciodată un obiect ascuțit sau metal, deoarece acest lucru va deteriora suprafața antiaderentă a plăcilor de gătit.

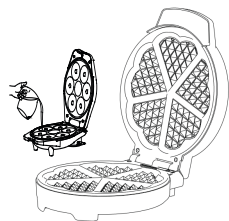

CURĂȚARE ȘI ÎNGRIJIRE

- Oprii întotdeauna alimentarea și scoateți ștecherul după și înainte de curățare.
- Plăcile de gătit sunt acoperite cu suprafață de gătit antiaderentă, de aceea este necesară o curățare mică. Ștergeți plăcile de gătit cu o cârpă umedă.
- Nu scufundați aparatul de făcut vafe în apă sau alte lichide.
- Nu utilizați tampoane abrazive, pulberi sau detergenți.
- Nu puneți în mașina de spălat vase.
- Înainte de următoarea utilizare, ungeți ușor plăcile de gătit pentru a îndepărta ușor vafele fierte.

DEPOZITARE

- Deconectați întotdeauna aparatul de făcut vafe înainte de depozitare.
- Asigurați-vă întotdeauna că aparatul de făcut vafe este rece și uscat înainte.
- Pentru a minimiza spațiul de depozitare în bucătăria dvs, aparatul de făcut vafe poate fi depozitat pe verticală.

TEHNIȚNI PODATKI

Voltaj: 220-240V~50/60Hz

Putere totală: 1000W

Aruncare



Acest semn indică faptul că acest produs nu trebuie aruncat împreună cu alte deșeuri menajere pe teritoriul UE. Pentru a preveni posibilele daune aduse mediului sau sănătății umane prin aruncarea necontrolată a deșeurilor, reciclați-l în mod responsabil pentru a promova reutilizarea durabilă a resurselor materiale. Pentru a returna dispozitivul uzat, vă rugăm să utilizați sistemele de returnare și colectare sau să contactați comerciantul cu amănuntul de unde ați achiziționat produsul. Aceștia pot prelua acest produs pentru o reciclare sigură pentru mediu.

CERTIFICAT DE GARANȚIE

(Conform Directivei UE 2019/771 și OUG 140/2021)

1. Informații despre vânzător

Nume companie: _____

Adresă: _____

Număr de înregistrare (CUI): _____

Contact: _____

Email: _____

Telefon: _____

2. Informații despre produs

Denumirea produsului: _____

Model / Cod: _____

Număr de serie: _____

Număr factură / comandă: _____

Data achiziției: ____ / ____ / ____

3. Perioada de garanție

Produsul beneficiază de o garanție legală de conformitate de 24 de luni, valabilă de la data livrării. Dacă produsul este reparat în perioada de garanție, durata garanției se prelungește cu perioada în care produsul se află în centrul de service.

4. Ce acoperă garanția

Această garanție acoperă defecte de:

- fabricație,
- materiale,
- funcționalitate,
- probleme de conformitate existente la momentul livrării.

În caz de neconformitate, consumatorul are dreptul să solicite:

- repararea produsului;
- înlocuirea produsului;
- reducerea prețului;
- rezoluțiunea contractului (rambursare), dacă repararea sau înlocuirea nu sunt posibile, nu sunt realizate într-un termen rezonabil sau provoacă un inconvenient semnificativ.

Această garanție nu limitează drepturile legale ale consumatorului prevăzute de O.U.G. 140/2021 și alte acte normative privind protecția consumatorului.

5. Ce NU acoperă garanția

Garanția nu acoperă:

- daune cauzate de utilizare necorespunzătoare,
- șocuri mecanice, căderi, accidente,
- reparații sau modificări neautorizate,
- uzura normală,
- utilizarea în afara cerințelor producătorului,
- evenimente de forță majoră.

6. Cum se solicită serviciul de garanție

Consumatorul poate solicita serviciul de garanție:

- direct de la vânzător,
- de la orice centru de service autorizat listat mai jos,
- prin contactarea vânzătorului online.

Dovada achiziției poate fi prezentată prin orice mijloc (factură, extras bancar, email etc.).

7. Procesul de reparare / înlocuire

- Vânzătorul trebuie să repare sau să înlocuiască produsul în termen de 15 zile calendaristice.

- Dacă repararea este imposibilă, produsul trebuie înlocuit sau rambursat.

- Transportul produselor voluminoase/grele trebuie asigurat de către vânzător.

8. Centru de service autorizat

Nume companie service: AD VITA d.o.o.

Adresă: Tovarniška cesta 7b, SI-3210 Slovenske Konjice

Email: info.si@vitapur.com

Telefon: +386 (0) 3 292 79 90

9. Semnătura vânzătorului

Reprezentant vânzător: _____

Semnătură: _____

Data: ____ / ____ / ____

VAFLIŲ KEPTUVĖ

INSTRUKCIJA

Model: K-902

Atidžiai perskaitykite šias instrukcijas ir pasilikite jas ateičiai.

SVARBIOS APSAUGOS PRIEMONĖS

PERSKAITYKITE VISAS INSTRUKCIJAS

- Įsitinkite, kad jūsų maitinimo lizdo įtampa yra tokia pati, kaip nurodyta prietaiso etiketėje.
- Prieš įkišdami ar ištraukdami kištuką, visada išjunkite maitinimą iš elektros lizdo. Išimkite suimdami už kištuko - netraukite už laido.
- Išjunkite maitinimą ir ištraukite kištuką, kai prietaisas nenaudojamas ir prieš jį valant.
- Nenaudokite savo prietaiso su ilginamuju laidu, nebent šį laidą patikrino ir išbandė kvalifikuotas technikas ar techninės priežiūros darbuotojas.
- Atidžiai prižiūrėkite, kai jūsų prietaisu naudojasi vaikai ar negalią turintys asmenys.
- Maži vaikai turi būti prižiūrimi, kad jie nežaistų su prietaisu.
- Niekada nepalikite prietaiso be priežiūros.
- Nenaudokite prietaiso jokiems kitiems tikslams, nei numatyta.
- Nestatykite prietaiso ant karštų dujų liepsnos, elektros elementų ar kitų prietaisų arba šalia jų.
- Neleiskite prietaiso maitinimo laidui kabėti virš stalo ar stalviršio krašto taip pat neleiskite laidui liesti karštų paviršių.
- Nenaudokite jokių prietaisų, kurių veikimas yra sutrikęs arba jie buvo sugadinti koku nors būdu. Kad išvengtumėte elektros smūgio pavojaus, niekada nebandykite pataisyti vaflinės patys. Nuneškite ją į įgaliotą servisą apžiūrai ir remontui.
- Nenaudokite lauke ar komerciniams tikslams.
- Baigę naudoti, prietaisą išjunkite.
- Nemerkite prietaiso į vandenį ar kitą skystį.

PRIEŠ PIRMĄ NAUDOJIMĄ

Nuimkite visas pakavimo medžiagas.

Kepimo plokštes nuvalykite drėgna šluoste arba kempine.

Kepimo plokštes šiek tiek sutepkite kepimo aliejumi.

Būkite atsargūs, kad į prietaisą nepatektų vandens.

DALIŲ IDENTIFIKAVIMAS

Prieš pirmą kartą naudodami vaflinę, turite susipažinti su visomis jos dalimis. Atidžiai perskaitykite visas instrukcijas ir apsaugos priemones.

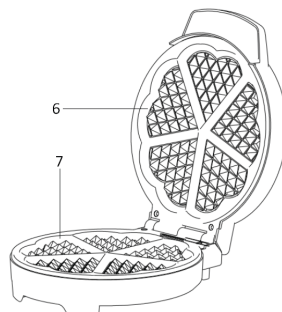
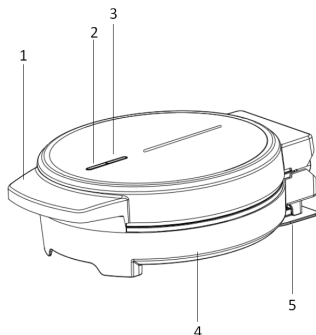

1. Viršutinis korpusas
2. Maitinimo indikatorius
3. Pasirengimo kepti indikatorius
4. Apatinis korpusas
5. Maitinimo dangtelis
6. Viršutinė plokštė
7. Apatinė plokštė

VAFLIŲ KEPTUVĖS NAUDOJIMAS

Prieš naudodami prietaisą pirmą kartą, nuimkite visas reklamines ir pakavimo medžiagas ir patikrinkite, ar kepimo plokštės yra švarios ir be dulkių. Jei reikia, nuvalykite drėgnu skudurėliu. Norėdami gauti geriausių rezultatų, ant nelipnių plokščių užpilkite šaukštelį augalinio aliejaus. Ištepkite sugeriančiu virtuviniu rankšluosčiu ir nuvalykite aliejaus perteklių.

Pirmą kartą įkaitinus vafliinę, ji gali skleisti šiek tiek dūmų ar kvapo. Tai normalu naudojant daugelį šylančių prietaisų. Tai neturi įtakos jūsų prietaiso saugumui.

- Įkišus kištuką į elektros lizdą, pastebėsite, kad užsidegs pasirengimo kepti indikatorius, rodantis, kad vaflių keptuvė pradėjo šilti.
 - Leiskite prietaisui iš anksto įkaisti, kol užges pasirengimo kepti indikatorius. Tai rodo, kad kepimo plokštės pasiekė tinkamą kepimui temperatūrą.
 - Norėdami gauti geriausių rezultatų, prieš naudodami kepimo plokštes lengvai apipurškite kepimo aliejumi. Po kepimo tai padės pašalinti liekančias daleles.
 - Padalykite mišinį į keptuvę pagal receptą, naudodami šotėlį ir šaukštą arba audinio maišelį.
- Pastaba: nenaudokite vienkartinį plastikinių maišelių, nes jie gali ištirpti, jei prisiliestų prie karštų plokščių.
- Švelniai uždarykite dangtį ir įsitikinkite, kad skląstis buvo užfiksuotas. Nespauskite atbrailos žemyn, nes tešlos mišinys gali išbėgti per kraštus.
 - Kepkite maždaug 3–5 minutes arba iki auksinės spalvos.
 - Norėdami pašalinti prikepusius likučius, visada naudokite plastikinę arba medinę mentelę. Niekada nenaudokite aštrių daiktų ar metalo, nes tai sugadins nelimpančius kepimo plokščių paviršius.



VALYMAS IR PRIEŽIŪRA

- Po valymo ir prieš valymą visada išjunkite maitinimą ir ištraukite kištuką.
- Kepimo plokštės yra padengtos nelimpančiu kepimo paviršiumi, todėl reikia mažiau valyti. Tiesiog nuvalykite kepimo plokštes drėgnu skudurėliu.
- Nemerkitė vaflių kepimo aparato į vandenį ar kitą skystį.
- Nenaudokite abrazyvinių šveitimo pagalvėlių, miltelių ar valiklių.
- Neplaukite indaplovėje.
- Prieš kitą naudojimą lengvai sutepkite kepimo plokšteles, kad būtų lengviau pašalinti prikepusias daleles.

LAIKYMAS

- Prieš padėdami vafliinę po naudojimo į vietą, visada atjunkite ją nuo elektros tinklo.
- Visada įsitikinkite, kad vaflių keptuvė yra atvėsusi ir sausa prieš padedant į laikymo vietą.
- Kad virtuvėje užimtų mažiau vietos, vaflių keptuvę galima laikyti vertikaliai.

TĖ DHĖNAT TEKNIKE

Įtampa: 220-240V~50/60Hz

Bendra galia: 1000W

Atliekų šalinimas



Šis ženklas rodo, kad šio gaminio negalima išmesti su kitomis buitinėmis atliekomis visoje ES. Kad nekontroliuojamas atliekų šalinimas neleistų pakenkti aplinkai ar žmonių sveikatai, jas perdirkite atsakingai, kad būtų skatinamas tvarus materialinių išteklių pakartotinis naudojimas. Norėdami grąžinti naudotą prietaisą, naudokite grąžinimo ir surinkimo sistemas arba susisiekite su pardavėju, iš kurio buvo įsigytas produktas. Jie gali perduoti šį produktą aplinkai saugiam perdirbimui.

GARANTIJOS SERTIFIKATAS

(Atitinka ES Direktyvą 2019/771)

1. Pardavėjo informacija

Įmonės pavadinimas: _____

Adresas: _____

Registracijos numeris (CUI): _____

Kontaktai: _____

El. paštas: _____

Telefonas: _____

2. Produkto informacija

Produkto pavadinimas: _____

Modelis / Kodas: _____

Serijos numeris: _____

Sąskaitos / Užsakymo numeris: _____

Pirkimo data: ____ / ____ / ____

3. Garantijos laikotarpis

Produktui taikoma 24 mėnesių teisinė atitikties garantija, galiojanti nuo pristatymo datos.

Jei produktas suremontuojamas pagal garantiją, garantijos laikotarpis pratęsiamas laikotarpiu, kurį produktas praleidžia serviso centre.

4. Ką garantija apima

Garantija apima defektus:

- gamybos,
- medžiagų,
- funkcionalumo,
- atitikties problemas, egzistuojančias pristatymo metu.

Esant neatitikčiams, vartotojas turi teisę reikalauti:

- Produkto remonto;
- Produkto pakeitimo;
- Kainos sumažinimo;
- Sutarties nutraukimo (pinigų grąžinimo), jei remontas ar pakeitimas neįmanomas arba neatliekamas per pagrįstą laiką ar sukelia didelių nepatogumų.

Garantija neriboja vartotojo įstatyminių teisių, kylančių iš:

- ES Direktyvos 2019/771
- Nacionalinių vartotojų apsaugos įstatymų
- Teisių, susijusių su prekių neatitikimu

Jei yra neatitikimų tarp šios garantijos ir vietos teisės aktų, taikomos vartotojui palankesnės teisės pirkimo šalyje.

Jei vartotojui kyla klausimų dėl remonto ar pakeitimo terminų ar kitų teisių pagal nacionalinius vartotojų apsaugos įstatymus, jis gali kreiptis į pardavėją arba gamintojo klientų aptarnavimo skyrių. Kontaktinė informacija pateikta 8 ir 9 straipsniuose.

5. Ką garantija NEapima

Garantija neapima:

- žalos, padarytos netinkamu naudojimu,
- mechaninių smūgių, kritimų, nelaimingų atsitikimų,
- neautorizuotų remontų ar modifikacijų,
- įprasto nusidėvėjimo,
- naudojimo ne pagal gamintojo reikalavimus,
- force majeure įvykių

6. Kaip kreiptis dėl garantinio aptarnavimo

Vartotojas gali kreiptis dėl garantinio aptarnavimo:

- tiesiogiai pas pardavėją,
 - bet kuriame autorizuotame serviso centre, nurodytame žemiau,
 - susisiekdamas su pardavėju internetu.
- Pirkimo įrodymas gali būti pateiktas bet koku būdu (sąskaita, banko išrašas, el. laiškas ir kt.).

7. Remonto / pakeitimo procesas

- Pardavėjas privalo suremontuoti arba pakeisti produktą per pagrįstą laikotarpį.
- Jei remontas neįmanomas, produktas turi būti pakeistas arba grąžintas.
- Didelių/sunkių daiktų transportą privalo organizuoti pardavėjas.

8. Autorizuotas serviso centras

Serviso įmonės pavadinimas: AD VITA d.o.o.

Adresas: Tovarniška cesta 7b, SI-3210 Slovenske Konjice

El. paštas: info.si@vitapur.com

Telefonas: +386 (0) 3 292 79 90

9. Pardavėjo parašas

Pardavėjo atstovas: _____

Parašas: _____

Data: ____ / ____ / ____

PIASTRA PER WAFFLE ISTRUZIONI Modello: K-902

Leggere attentamente queste istruzioni e conservare per riferimenti futuri.

INFORMAZIONI IMPORTANTI

LEGGERE TUTTE LE ISTRUZIONI

- Assicurarsi che il voltaggio della presa elettrica sia pari a quello indicato sull'etichetta dell'elettrodomestico.
- Spegnerne sempre il dispositivo, prima di inserire o rimuovere la spina. Rimuovere dalla presa afferrando la spina, non tirando il cavo.
- Spegnerne e rimuovere la spina, quando l'apparecchio non viene utilizzato e prima di pulirlo.
- Non utilizzare l'elettrodomestico con una prolunga, salvo che questa non sia stata controllata e testata da un tecnico qualificato o responsabile dell'assistenza.
- È necessario supervisionare attentamente l'apparecchio, quando viene utilizzato da bambini o persone disabili.
- I bambini piccoli vanno sempre supervisionati per assicurarsi che non giochino con l'apparecchio.
- Mai lasciare un elettrodomestico incustodito mentre è in uso.
- Non utilizzare l'apparecchio per scopi diversi da quelli previsti dal suo utilizzo.
- Non posizionare l'apparecchio sopra o vicino a fiamme, elementi elettrici o altri apparecchi.
- Non lasciare che il cavo di alimentazione dell'elettrodomestico sia penzolante oltre il bordo di tavolo o del piano di lavoro o che tocchi superfici calde.
- Non azionare l'elettrodomestico se malfunzionante o se è stato danneggiato. Per evitare il rischio di scosse elettriche, non cercare mai di riparare la Piastra per Waffle da soli. Portala a un centro di assistenza autorizzato per analizzare e riparare la causa del mal funzionamento.
- Non utilizzare all'aperto o per scopi commerciali.
- Scollegare l'unità una volta terminato l'utilizzo.
- Non immergere l'apparecchio in acqua o in qualsiasi altro liquido.

PRIMA DEL PRIMO UTILIZZO

- Rimuovere tutti i materiali utilizzati per l'imballaggio.
- Pulire le piastre con un panno umido o una spugna. Ungere leggermente le piastre con un po' di olio da cucina. Evitare che l'acqua penetri nell'apparecchio.

PARTI DELL'APPARECCHIO

Prima di utilizzare la Piastra per Cialde per la prima volta, è opportuno conoscerla in tutte le sue parti. Leggere tutte le istruzioni e le avvertenze con attenzione. un drošības pasākumus.

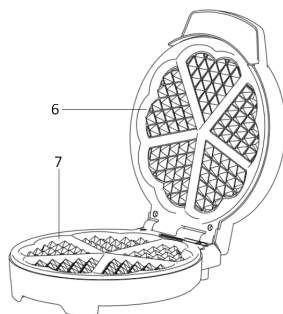
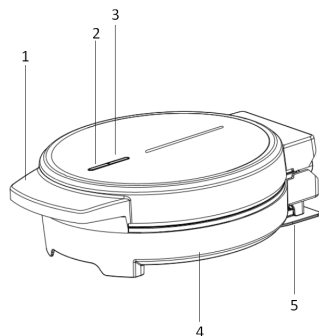

1. Alloggiamento Superiore
2. Indicatore di Funzione
3. Spia
4. Alloggiamento Inferiore
5. Coperchio di Alimentazione
6. Piastra Superiore
7. Piastra Inferiore

UTILIZZO DELLA PIASTRA PER WAFFLE

Prima di utilizzare l'apparecchio per la prima volta, rimuovere tutti i materiali promozionali e di imballaggio e controllare che le piastre siano pulite e prive di polvere. Se necessario, procedere a pulirle con un panno umido. Al fine di ottenere risultati migliori, versare un cucchiaino di olio vegetale sulle piastre antiaderenti. Spalmare con un panno da cucina assorbente e rimuovere l'olio in eccesso.

Quando la piastra per waffle viene riscaldata per la prima volta, questa potrebbe emettere del fumo o emanare un leggero odore. Questo è normale e comune a molti apparecchi elettrici. Tutto ciò non influisce sulla sicurezza dell'apparecchio.

- Inserendo la spina nella presa di corrente, la spia si accenderà, indicando che la Piastra per waffle ha iniziato il preriscaldamento.

-Lasciare che la piastra per waffle si preriscaldi fino a quando la spia si spegne. Questo indica che le piastre hanno raggiunto la temperatura ottimale per la cottura.

-Per ottenere risultati migliori, prima di utilizzare le piastre, inumidire leggermente usando uno spray di olio da cucina. Questo faciliterà la rimozione del waffle dopo la cottura.

-Suddividere il composto preparato nei buchi della teglia, come indicato nelle ricette, utilizzando una tazza e un cucchiaino o una sac à poche.

Attenzione: non utilizzare sacchetti di plastica usa e getta, perché potrebbero sciogliersi entrando in contatto con le piastre calde.

-Chiudere delicatamente il coperchio, assicurandosi che il fermo si blocchi in posizione. Non sbattere il coperchio perché potrebbe causare la fuoriuscita del preparato dalle piastre.

- Lasciare cuocere per circa 3-5 minuti o fino a quando il composto non diventa dorato.

- Per rimuovere i waffle, usare sempre una spatola di plastica o di legno. Non usare mai un oggetto appuntito o di metallo, perché potrebbe danneggiare la superficie antiaderente delle piastre.



PULIZIA E MANUTENZIONE

• Spegnere sempre tramite l'interruttore e rimuovere la spina dopo e prima della pulizia.

• Le piastre sono rivestite con una superficie di cottura antiaderente, quindi la pulizia necessaria è minima. Procedere alla pulizia delle piastre semplicemente usando un panno umido.

• Non immergere la Piastra per Waffle in acqua o altri liquidi.

• Non usare spugne abrasive, polveri o detersivi.

• Non lavare in lavastoviglie.

• Prima dell'uso, ungere leggermente le piastre per facilitare la rimozione dei waffle cotti.

CONSERVAZIONE

• Staccare sempre dalla corrente l'elettrodomestico prima di riporlo.

• Assicurarsi sempre che la Piastra per Waffle sia pulita e asciutta, prima di riporla.

• Per minimizzare lo spazio occupato, la Piastra per Waffle può essere posizionata verticalmente.

DATI TECNICI

Voltaggio: 220-240V~50/60Hz

Potenza Totale: 1000W



Questo marchio indica che questo prodotto non deve essere smaltito con altri rifiuti domestici nel territorio dell'UE. Per prevenire possibili danni all'ambiente o alla salute umana, derivanti dallo smaltimento incontrollato dei rifiuti, riciclare responsabilmente per favorire il riutilizzo sostenibile delle risorse materiali. Per riconsegnare il dispositivo usato, utilizzare i sistemi di recupero e raccolta o contattare il rivenditore, dove il prodotto è stato acquistato. Questi possono ritirare il prodotto per riciclarlo in modo sicuro per l'ambiente.

CERTIFICATO DI GARANZIA

(Conforme alla Direttiva UE 2019/771)

1. Informazioni sul venditore

Nome dell'azienda: _____

Indirizzo: _____

Numero di registrazione (CUI): _____

Contatto: _____

Email: _____

Telefono: _____

2. Informazioni sul prodotto

Nome del prodotto: _____

Modello / Codice: _____

Numero di serie: _____

Numero fattura / ordine: _____

Data di acquisto: ____ / ____ / ____

3. Periodo di garanzia

Il prodotto è coperto da una garanzia legale di conformità di 24 mesi, valida dalla data di consegna.

Se il prodotto viene riparato in garanzia, il periodo di garanzia è esteso per la durata della permanenza del prodotto presso il centro di assistenza.

4. Cosa copre la garanzia

La garanzia copre difetti di:

- fabbricazione,
- materiali,
- funzionalità,
- problemi di conformità esistenti al momento della consegna.

In caso di non conformità, il consumatore ha diritto a richiedere:

- Riparazione del prodotto;
- Sostituzione del prodotto;
- Riduzione del prezzo;
- Risoluzione del contratto (rimborso), se la riparazione o la sostituzione non è possibile o non viene effettuata entro un termine ragionevole o causa notevoli inconvenienti.

La garanzia non limita i diritti legali del consumatore derivanti da:

- Direttiva UE 2019/771
 - Leggi nazionali sulla protezione dei consumatori
 - Diritti relativi alla mancanza di conformità dei beni
- In caso di discrepanza tra questa garanzia e la legislazione locale, si applicano i diritti più favorevoli al consumatore previsti nel paese di acquisto.

Per domande sui tempi di riparazione o sostituzione, o su altri diritti derivanti dalle leggi nazionali sulla protezione dei consumatori, il consumatore può contattare il venditore o il servizio clienti del produttore. Le informazioni di contatto sono riportate negli articoli 8 e 9 di questo certificato.

5. Cosa la garanzia NON copre

La garanzia non copre:

- danni causati da uso improprio,
- urti meccanici, cadute, incidenti,
- riparazioni o modifiche non autorizzate,

- normale usura,
- uso al di fuori dei requisiti del produttore,
- eventi di forza maggiore

6. Come richiedere assistenza in garanzia

Il consumatore può richiedere assistenza in garanzia:

- direttamente dal venditore,
- presso qualsiasi centro di assistenza autorizzato elencato di seguito,
- contattando il venditore online.

La prova d'acquisto può essere fornita con qualsiasi mezzo (fattura, estratto conto bancario, email, ecc.).

7. Processo di riparazione / sostituzione

- Il venditore deve riparare o sostituire il prodotto entro un periodo ragionevole.
- Se la riparazione è impossibile, il prodotto deve essere sostituito o rimborsato.
- Il trasporto di articoli ingombranti/pesanti deve essere organizzato dal venditore.

8. Centro di assistenza autorizzato

Nome della società di assistenza: AD VITA d.o.o.

Indirizzo: Tovarniška cesta 7b, SI-3210 Slovenske Konjice

Email: info.si@vitapur.com

Telefono: +386 (0) 3 292 79 90

9. Firma del venditore

Rappresentante del venditore:

Firma: _____

Data: ____ / ____ / ____

NÁVOD NA PREVÁDZKU VAFLOVAČA Model: K-902

Prosím, pozorne si prečítajte tento návod na použitie a uschovajte ho na budúce použitie.

DÔLEŽITÉ BEZPEČNOSTNÉ POKYNY

PREČÍTAJTE SI VŠETKY POKYNY

- Uistite sa, že napätie vo vašej zásuvke je rovnaké ako napätie uvedené na výkonovom štítku zariadenia.
- Pred zapojením alebo vypojením zástrčky vždy vypnite prívod prúdu. Zariadenie vypojte z elektrickej zásuvky ťahaním za zástrčku, nie za kábel.
- Keď sa zariadenie nepoužíva a pred jeho čistením vypnite prívod prúdu a odpojte zástrčku.
- Zariadenie nepoužívajte v kombinácii s predlžovacím káblom, pokiaľ nebol kábel skontrolovaný a otestovaný kvalifikovaným technikom alebo servisným personálom.
- Keď je zariadenie používané deťmi alebo zraniteľnými osobami, vyžaduje sa prísny dozor.
- Malé deti by mali byť pod dohľadom, aby sa zaistilo, že sa nebudú so zariadením hrať.
- Počas prevádzky nenechávajte zariadenie bez dozoru.
- Zariadenie nepoužívajte na iný než stanovený účel.
- Zariadenie neumiestňujte na alebo do blízkosti horúceho plynového plameňa, elektrických prvkov alebo iných zariadení.
- Nenechajte napájací kábel zariadenia previsať cez hranu stola alebo pracovnej dosky ani sa nedotýkajte horúcich povrchov.
- Neprevádzkujte zariadenie, ktoré má poškodený kábel alebo zástrčku, alebo keď dôjde k poruche zariadenia alebo akémukoľvek jeho poškodeniu. Aby ste predišli riziku zranenia elektrickým prúdom, nikdy sa nesnažte vaflovač opraviť svojpomocne. Odneste ho do autorizovaného servisu na kontrolu a opravu.
- Zariadenie nepoužívajte vo vonkajších priestoroch alebo na komerčné účely.
- Po dokončení používania jednotku odpojte zo zdroja napájania.
- Zariadenie neponárajte do vody alebo iných tekutín.

PRED PRVÝM POUŽITÍM

Odstráňte všetok obalový materiál.

Vyčistite variace platne navlhčenou utierkou alebo špongiou. Variace platne potrite malým množstvom potravinárskeho oleja. Zaistite, aby do zariadenia nevnikla voda.

IDENTIFIKÁCIA DIELOV

Pred prvým použitím vaflovača by ste sa mali oboznámiť so všetkými jeho dielmi. Pozorne si prečítajte všetky všeobecné a bezpečnostné pokyny.

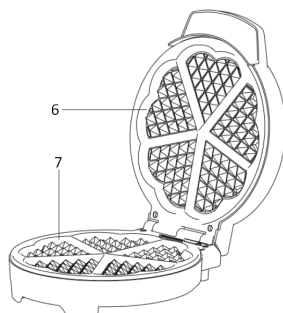
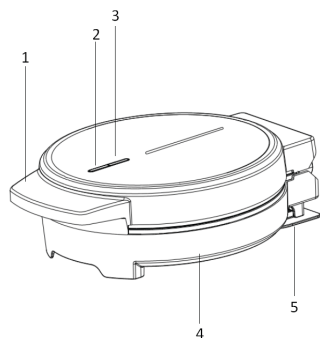

1. Horný kryt
2. Indikátor výkonu
3. Indikátor pripravenosti
4. Spodný kryt
5. Kryt napájania
6. Horná platňa
7. Dolná platňa

POUŽITIE VAFLOVAČA

Pred prvým použitím vaflovača odstráňte všetky propagačné a obalové materiály a skontrolujte, či sú variace platne čisté a nezaprásené. Ak je to potrebné, utrite ich navlhčenou utierkou. Pre najlepšie výsledky nalejte na nepriľnavé platne čajovú lyžičku rastlinného oleja. Rozotrite ho nasiakavou kuchynskou utierkou a utrite prebytočný olej.

Pri prvom zohriatí môže vaflovač produkovať malé množstvo dymu alebo zápach. Je to normálne pri mnohých ohrievacích zariadeniach. Neovplyvňuje to bezpečnosť vášho zariadenia.

- Zapojte zástrčku do elektrickej zásuvky. Indikátor pripravenosti sa rozsvieti, čo značí, že vaflovač sa začal ohrievať.
 - Dovoľte vaflovaču predhriať sa, kým sa indikátor pripravenosti nevyhne. Znamená to, že variace platne dosiahli správnu teplotu na varenie.
 - Pre najlepšie výsledky jemne postriekajte variace platne potravinárskym olejom pred použitím. Uľahčí to odstraňovanie pripálených kúskov po varení.
 - Rozdeľte cesto do otvorov podľa receptu pomocou misy a lyžice alebo cukrárenského vrecka.
- Poznámka: Nepoužívajte jednorazové cukrárenské vrecká, pretože sa môžu rozpustiť, ak sa dostanú do kontaktu s horúcimi platňami.
- Jemne zavrite veko, aby ste zabezpečili, že západka zapadne na miesto. Nebúchajte vekom, pretože to môže spôsobiť, že cesto vytečie z variacích platiní.
 - Nechajte cesto variť sa približne 3-5 minút alebo dozlata.
 - Na odstránenie pripálených kúskov vždy použite plastovú alebo drevenú špachtľu. Nikdy nepoužívajte ostré alebo kovové predmety, pretože môžu poškodiť nepriľnavý povrch variacích platiní.



ČISTENIE A UDRZBA

- Po a pred čistením zariadenie vždy vypnite a vypojte zo zásuvky.
- Variace platne sú pokryté nepriľnavým variacim povrchom, a preto si nevyžadujú rozsiahle čistenie.
- Jednoducho utrite variace platne navlhčenou utierkou.
- Vaflovač neponárajte do vody ani iných tekutín.
- Nepoužívajte abrazívne špongie, prášky ani čistiace prostriedky.
- Neumývajte v umývačke riadu.
- Pred ďalším použitím mierne potrite variace platne tukom pre ľahké odstránenie pripečených kúskov.

SKLADOVANIE

- Vaflovač pred skladovaním vypojte zo zásuvky.
- Pred skladovaním sa vždy uistite, že vaflovač je chladný a suchý.
- Na minimalizovanie použitého priestoru v kuchyni je možné vaflovač skladovať vertikálne.

TECHNICKÉ ÚDAJE

Napätie: 220-240V~50/60Hz

Celkový výkon: 1000 W



Toto označenie indikuje, že tento produkt by nemal byť v EÚ likvidovaný s ostatným odpadom z domácnosti. Na zabránenie potenciálnej ujme na životnom prostredí alebo ľudskom zdraví v dôsledku nekontrolovanej likvidácie odpadu, zodpovedne recyklujte, aby ste podporili udržateľné opätovné použitie materiálnych zdrojov. Na vrátenie použitého zariadenia použite, prosím, vratné a zberné systémy. Môžu tento produkt dopraviť na miesta recyklácie bezpečnej pre životné prostredie.

ZÁRUČNÝ LIST

(V súlade so smernicou EÚ 2019/771)

1. Informácie o predajcovi

Názov spoločnosti: _____

Adresa: _____

Registračné číslo (CUI): _____

Kontakt: _____

Email: _____

Telefón: _____

2. Informácie o produkte

Názov produktu: _____

Model / Kód: _____

Sériové číslo: _____

Číslo faktúry / objednávky: _____

Dátum nákupu: ____ / ____ / ____

3. Záručná doba

Produkt je krytý zákonnou zárukou zhody po dobu 24 mesiacov, platnou od dátumu dodania.

Ak je produkt opravený v rámci záruky, záručná doba sa predlžuje o čas, počas ktorého sa produkt nachádza v servisnom stredisku.

4. Čo záruka pokrýva

Táto záruka pokrýva vady:

- výroby,
- materiálov,
- funkčnosti,
- problémy zhody existujúce v čase dodania.

V prípade nezhody má spotrebiteľ právo požadovať:

- Opravu produktu;
- Výmenu produktu;
- Zníženie ceny;
- Ukončenie zmluvy (vrátenie peňazí), ak oprava alebo výmena nie je možná alebo nie je vykonaná v primeranom čase alebo spôsobuje značné nepríjemnosti.

Táto záruka neobmedzuje zákonné práva spotrebiteľa vyplývajúce z:

- Smernice EÚ 2019/771
- Národných zákonov na ochranu spotrebiteľa
- Práv týkajúcich sa nezhody tovaru

V prípade rozporu medzi touto zárukou a miestnou legislatívou sa uplatnia priaznivejšie práva spotrebiteľa v krajine nákupu.

Ak má spotrebiteľ otázky týkajúce sa lehoty opravy alebo výmeny alebo iných práv vyplývajúcich z národných zákonov na ochranu spotrebiteľa, môže kontaktovať predajcu alebo oddelenie zákaznickej podpory výrobcu. Kontaktné údaje sú uvedené v článkoch 8 a 9 tohto záručného listu.

5. Čo záruka NEPOKRÝVA

Záruka nepokrýva:

- poškodenia spôsobené nesprávnym používaním,
- mechanické nárazy, pády, nehody,
- neoprávnené opravy alebo úpravy,
- bežné opotrebovanie,
- používanie mimo požiadaviek výrobcu,

- udalosti vyššej moci

6. Ako požiadať o záručný servis

Spotrebiteľ môže požiadať o záručný servis:

- priamo od predajcu,
 - v ktoromkoľvek autorizovanom servisnom stredisku uvedenom nižšie,
 - kontaktovaním predajcu online.
- Dôkaz o kúpe môže byť poskytnutý akýmkoľvek spôsobom (faktúra, bankový výpis, email, atď.).

7. Proces opravy / výmeny

- Predajca musí produkt opraviť alebo vymeniť v primeranej lehote.
- Ak je oprava nemožná, produkt musí byť vymenený alebo vrátený.
- Prepravu objemných/ťažkých výrobkov musí zabezpečiť predajca.

8. Autorizované servisné stredisko

Názov servisnej spoločnosti: AD VITA d.o.o.

Adresa: Tovarniška cesta 7b, SI-3210 Slovenske Konjice

Email: info.si@vitapur.com

Telefón: +386 (0) 3 292 79 90

9. Podpis predajcu

Zástupca predajcu: _____

Podpis: _____

Dátum: ____ / ____ / ____

INSTRUKCJA OBSŁUGI GOFROWNICY Model: K-902

Przeczytaj uważnie niniejszą instrukcję i zachowaj ją na przyszłość.

WAŻNE INFORMACJE DOT. BEZPIECZEŃSTWA

PRZECZYTAJ UWAŻNIE WSZYSTKIE PONIŻSZE INSTRUKCJE

- Upewnij się, że napięcie w gniazdku jest takie samo, jak napięcie podane na tabliczce znamionowej urządzenia.
- Zawsze wyłączaj zasilanie w gniazdku elektrycznym przed włożeniem lub wyjęciem wtyczki. Chwytaj za wtyczkę – nie ciągnij za przewód.
- Wyłącz zasilanie i wyjmij wtyczkę z gniazdku, gdy urządzenie nie jest używane oraz przed jego czyszczeniem.
- Nie używaj urządzenia z przedłużaczem, chyba że ten przewód został sprawdzony i przetestowany przez wykwalifikowanego technika lub pracownika serwisu.
- Ścisły nadzór jest konieczny, gdy urządzenie jest używane przez dzieci lub osoby niepełnosprawne.
- Nadzoruj małe dzieci, aby nie bawiły się urządzeniem.
- Nigdy nie pozostawiaj włączonego urządzenia bez nadzoru.
- Nie używaj urządzenia do innych celów niż te sprecyzowane w ramach jego przeznaczenia.
- Nie umieszczaj urządzenia na lub w pobliżu gorącego płomienia gazowego, elementu elektrycznego lub innego urządzenia.
- Nie pozwól, aby przewód zasilający urządzenia zwisał z krawędzi stołu lub blatu kuchennego lub dotykał gorących powierzchni.
- Nie używaj żadnego urządzenia, które jest uszkodzone, działa nieprawidłowo lub zostało uszkodzone w jakikolwiek sposób. Aby uniknąć ryzyka porażenia prądem, nigdy nie próbuj samodzielnie naprawiać gofrownicy. Zanieś ją do autoryzowanego serwisu w celu sprawdzenia i naprawy.
- Nie używaj na zewnątrz ani do celów komercyjnych.
- Odłącz urządzenie po zakończeniu użytkowania.
- Nie zanurzaj urządzenia w wodzie ani innym płynie.

PRZED PIERWSZYM UŻYCIEM

Usuń wszystkie materiały opakowaniowe.

Wyczyść płyty do pieczenia wilgotną ściereczką lub gąbką. Lekko nasmaruj płyty do pieczenia odrobiną oleju jadalnego. Należy uważać, aby do urządzenia nie dostała się woda.

IDENTYFIKACJA CZĘŚCI

Przed pierwszym użyciem gofrownicy należy zapoznać się ze wszystkimi częściami. Przeczytaj uważnie wszystkie instrukcje i informacje dotyczące bezpieczeństwa.

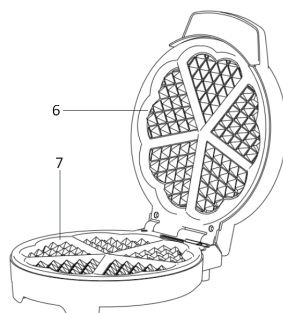
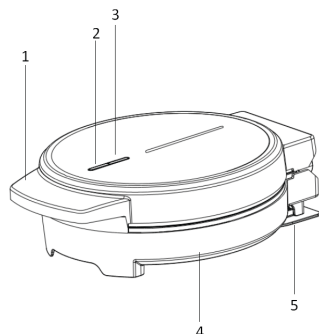

1. Górna obudowa
2. Wskaźnik zasilania
3. Wskaźnik gotowości
4. Dolna obudowa
5. Pokrywa zasilania
6. Górna płyta
7. Dolna płyta

KORZYSTANIE Z GOFROWNICY

Przed pierwszym użyciem urządzenia zdejmij wszelkie materiały reklamowe i opakowaniowe oraz sprawdź, czy płyty do pieczenia są czyste i niezakurzone. W razie potrzeby przetrzyj je wilgotną ściereczką. Aby uzyskać najlepsze rezultaty, wlej łyżeczkę oleju na nieprzywierające płyty. Rozprowadź chłonnym ręcznikiem kuchennym i zetrzyj nadmiar oleju.

Gdy gofrownica jest podgrzewana po raz pierwszy, może wydzielać lekki dym lub zapach. Jest to normalne w przypadku wielu urządzeń grzewczych. Nie ma to wpływu na bezpieczeństwo korzystania z urządzenia.

- Podłącz wtyczkę do gniazdka elektrycznego, zauważysz wtedy, że wskaźnik gotowości zapali się, wskazując, że gofrownica zaczęła się nagrzewać.
- Pozwól, aby gofrownica nagrzała się, aż zgaśnie wskaźnik gotowości. Oznacza to, że płyty do pieczenia osiągnęły odpowiednią temperaturę.
- Aby uzyskać najlepsze rezultaty, przed użyciem lekko spryskaj płyty do pieczenia olejem kuchennym w sprayu. Pomoże to wyjąć żywność po upieczeniu.
- Rozłóż mieszaninę do wgłębień zgodnie ze swoim przepisem, używając łyżki lub rękawa kuchennego.
- Uwaga: Nie używaj jednorazowych plastikowych rękawów kuchennych, ponieważ mogą się one stopić, jeśli zetkną się z gorącymi płytami.
- Delikatnie zamknij pokrywę, upewniając się, że zatrzask zablokował się na swoim miejscu. Nie zatrzaskuj pokrywy, ponieważ może to spowodować wypłynięcie mieszanki z płyt do pieczenia.
- Piecz przez około 3-5 minut lub do uzyskania złotego koloru.
- Do wyjmowania żywności zawsze używaj plastikowej lub drewnianej szpatułki. Nigdy nie używaj ostrych przedmiotów ani metalowych przedmiotów, ponieważ mogą one uszkodzić nieprzywierającą powierzchnię płyt do pieczenia.

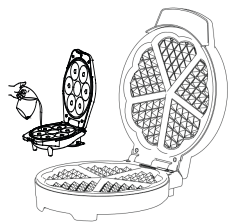

CZYSZCZENIE I PIELĘGNACJA

- Zawsze wyłączaj zasilanie i wyjmuj wtyczkę z gniazdka po i przed czyszczeniem.
- Płyty do pieczenia są pokryte nieprzywierającą powierzchnią, dlatego ich czyszczenie nie sprawia wiele trudu. Wystarczy przetrzeć je wilgotną ściereczką.
- Nie zanurzaj gofrownicy w wodzie lub innym płynie.
- Nie używaj szorstkich gąbek, proszków ani środków czyszczących.
- Nie wkładaj do zmywarki.
- Przed następnym użyciem lekko natłuść płyty, aby ułatwić wyjmowanie gotowego pożywienia.

PRZECHOWYWANIE

- Zawsze odłączaj gofrownicę z gniazdka przed jej przechowywaniem.
- Zawsze upewnij się, że gofrownica jest chłodna i sucha.
- Aby zminimalizować przestrzeń do przechowywania w kuchni, gofrownicę można przechowywać w pozycji pionowej.

DANE TECHNICZNE

Napięcie: 220-240V~50/60Hz

Całkowita moc: 1000W



To oznaczenie wskazuje, że tego produktu nie należy wyrzucać wraz z innymi odpadami domowymi w całość UE. Aby zapobiec możliwym szkodom dla środowiska lub zdrowia ludzkiego w wyniku niekontrolowanego usuwania odpadów, poddawaj je odpowiedzialnemu recyklingowi, aby promować zrównoważone ponowne wykorzystanie zasobów materialnych. Aby zwrócić używane urządzenie, użyj systemu zwrotu i zbiórki. Produkt ten może zostać poddany recyklingowi bezpiecznemu dla środowiska.

CERTYFIKAT GWARANCYJNY

(Zgodny z Dyrektywą UE 2019/771)

1. Informacje o Sprzedawcy

Nazwa firmy: _____

Adres: _____

Numer rejestracyjny (CUI): _____

Kontakt: _____

E-mail: _____

Telefon: _____

2. Informacje o Produkcie

Nazwa produktu: _____

Model / Kod: _____

Numer seryjny: _____

Numer faktury / zamówienia: _____

Data zakupu: ____ / ____ / ____

3. Okres Gwarancji

Produkt objęty jest ustawową gwarancją zgodności przez okres 24 miesiące, liczony od dnia dostawy. Jeśli produkt zostanie naprawiony w ramach gwarancji, okres gwarancji zostaje przedłużony o czas, w którym produkt przebywał w serwisie.

4. Zakres Gwarancji

Gwarancja obejmuje wady dotyczące:

- produkcji,
- materiałów,
- funkcjonalności,
- niezgodności istniejących w chwili dostawy.

W przypadku niezgodności konsument ma prawo żądać:

- naprawy produktu,
- wymiany produktu,
- obniżenia ceny,
- odstąpienia od umowy (zwrotu pieniędzy), jeśli naprawa lub wymiana nie są możliwe, nie zostały wykonane w rozsądnym czasie lub powodują istotne niedogodności.

Gwarancja nie ogranicza ustawowych praw konsumenta wynikających z:

- Dyrektywy UE 2019/771,
- krajowych przepisów o ochronie konsumenta,
- praw związanych z brakiem zgodności towarów.

W przypadku rozbieżności między niniejszą gwarancją a lokalnym ustawodawstwem, zastosowanie mają korzystniejsze dla konsumenta przepisy obowiązujące w kraju zakupu.

W razie pytań dotyczących czasu naprawy lub wymiany, bądź innych praw wynikających z krajowych przepisów o ochronie konsumenta, konsument może skontaktować się ze Sprzedawcą lub działem obsługi klienta producenta. Dane kontaktowe znajdują się w artykułach 8 i 9 niniejszego certyfikatu gwarancyjnego.

5. Czego Gwarancja NIE Obejmuje

Gwarancja nie obejmuje:

- uszkodzeń spowodowanych niewłaściwym użytkowaniem,
- wstrząsów mechanicznych, upadków, wypadków,
- nieautoryzowanych napraw lub modyfikacji,

- normalnego zużycia,
- użytkowania niezgodnego z wymaganiami producenta,
- zdarzeń siły wyższej.

6. Jak Skorzystać z Gwarancji

Konsument może zgłosić reklamację:

- bezpośrednio u sprzedawcy,
 - w dowolnym autoryzowanym serwisie wymienionym poniżej,
 - kontaktując się ze sprzedawcą online.
- Dowód zakupu może być przedstawiony w dowolnej formie (faktura, wyciąg bankowy, e-mail itp.).

7. Proces Naprawy / Wymiany

- Sprzedawca musi naprawić lub wymienić produkt w ciągu 15 dni kalendarzowych.
- Jeśli naprawa jest niemożliwa, produkt musi zostać wymieniony lub zwrócony.
- Transport dużych/ciężkich przedmiotów musi być zorganizowany przez sprzedawcę.

8. Autoryzowany Serwis

Nazwa firmy serwisowej: AD VITA d.o.o. Adres: Tovarniška cesta 7b, SI-3210-Slovenske Konjice E-mail: info.si@vitapur.com Telefon: +386 (0) 3 292 79 90

9. Podpis Sprzedawcy

Przedstawiciel sprzedawcy: _____

Podpis: _____

Data: ____ / ____ / ____

АПАРАТ ЗА ВАФЛИ УПАТСТВО Модел: К-902

Ве молиме прочитајте ги овие упатства внимателно и задржете ги за идна референца.

ВАЖНИ ЗАШТИТНИ МЕРКИ

ПРОЧИТАЈТЕ ГИ СИТЕ УПАТСТВА

- Проверете дали напонот во вашиот штекер е ист како напонот наведен на етикетата за рејтинг на апаратот.
- Секогаш исклучувајте го напојувањето од штекерот пред да ставите или извадите приклучок. Извадете го фаќајќи го приклучокот – не влечете го кабелот.
- Исклучете го напојувањето и извадете го приклучокот кога апаратот не е во употреба и пред чистење.
- Не го користете вашиот уред со продолжен кабел освен ако овој кабел не е проверен и тестиран од страна на квалификуван техничар или сервисер.
- Внимателен надзор е неопходен кога вашиот апарат го користат деца или изнемоштени лица.
- Малите деца треба да се надгледуваат за да се осигура дека не си играат со апаратот.
- Никогаш не го оставајте апаратот без надзор додека го користите.
- Не го користете апаратот за друга намена освен за наменетата употреба.
- Не го ставајте апаратот на или во близина на загреан пламен од гас, електричен елемент или кој било друг уред.
- Не дозволувајте кабелот за напојување на апаратот да виси над работ на масата или клупата или да допира жешки површини.
- Не ракувајте со ниеден апарат што има оштетувања или неисправности или пак бил оштетен на кој било начин. Со цел да одбегнете електричен удар, никогаш не го поправајте сами Апаратот за Вафли. Однесете го на овластен сервис за преглед и поправка.
- Не го користете на отворено или за комерцијални цели.
- Исклучете го апаратот кога ќе завршите со користење.
- Не го потопувајте апаратот во вода или друга течност.

ПРЕД ПРВАТА УПОТРЕБА

Отстранете ги сите материјали за пакување.

Исчистете ги плочите за печење со влажна крпа или сунѓер. Малку намачкајте ги плочите за печење со малку масло за јадење. Внимавајте да не тече вода во апаратот.

ИДЕНТИФИКАЦИЈА НА ДЕЛОВИ

Пред да го користите вашиот Апарат за Вафли за прв пат, треба да се запознаете со сите делови. Внимателно прочитајте ги сите упатства и Заштитни Мерки.

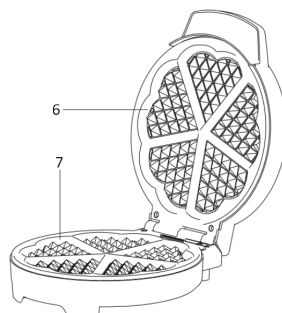
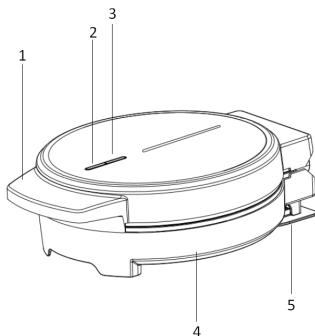

1. Горно Куќиште
2. Индикатор за Моќност
3. Индикатор за Подготвеност
4. Долно Куќиште
5. Капак за Напојување
6. Горна Плоча
7. Долна Плоча

КОРИСТЕЊЕ НА ВАШИОТ АПАРАТ ЗА ВАФЛИ

Пред да го користите апаратот за прв пат, излупете ги сите промотивни материјали и материјали за пакување, и проверете дали плочите за готвење се чисти и без прашина. Доколку е потребно, избришете го со влажна крпа. За најдобри резултати, истурете една лажичка растително масло на нелепливите плочи. Премачкајте со вливачка кујнска крпа и избришете го вишокот масло.

Кога вашиот Апарат за Вафли ќе се загрее за прв пат, може да испушта благ чад или мирис. Ова е нормално со многу уреди за греење. Ова не влијае на безбедноста на вашиот апарат.

- Приклучете го приклучокот во штекерот, ќе забележите дека индикаторот за подготвеност ќе се вклучи, што означува дека Апаратот за Вафли започнал да се загрева.
 - Оставете го вашиот Апарат за Вафли да се загрее додека не се изгасне апаратот за подготвеност. Ова означува дека плочите за готвење ја достигнале точната температура за готвење.
 - За најдобри резултати, лесно испрскајте ги плочите за готвење со спреј за масло за јадење пред да ги користите. Ова ќе помогне во отстранувањето на крофните по готвењето.
 - Поделете ја смесата во отворите на тавата според рецептот со користење на црпалка & лажича или шприц од ткаенина.
- Забелешка: Не користете пластичен шприцеви бидејќи можат да се растопат доколку дојдат во контакт со жешките плочи.
- Нежно затворете го капакот, уверувајќи се дека бравата се заклучува на своето место. Не трескајте го капакот бидејќи тоа може да предизвика смесата да истече од плочите за готвење.
 - Оставете да се готви околу 3-5 минути или додека не порумени.
 - За да ги отстраните крофните, секогаш користете пластична или дрвена шпатула. Никогаш не користете остар предмет или метал, бидејќи тоа ќе ја оштети нелепливата површина на плочите за готвење.



ЧИСТЕЊЕ И ГРИЖА

- Секогаш исклучувајте го напојувањето и извадете го приклучокот пред и после чистење.
- Плочите за готвење се обложени со нелеплива површина за готвење, затоа е потребно малку чистење. Едноставно избришете ги плочите за готвење со влажна крпа.
- Не го потопувајте Апаратот за Вафли во вода или друга течност.
- Не користете абразивни сунѓери, прашоци или средства за чистење.
- Не го ставајте во машина за миене садови.
- Пред следната употреба, малку подмачкајте ги плочите за готвење за лесно отстранување на подготвените крофни.

СКЛАДИРАЊЕ

- Секогаш исклучувајте го Апаратот за Вафли пред складирањето.
- Секогаш проверувајте дали Апаратот за Вафли е ладен и сув пред да се складира.
- За да се минимизира просторот за складирање во вашата кујна, Апаратот за Вафли може да се складира вертикално.

ТЕХНИЧКИ ПОДАТОЦИ

Напон: 220-240V~50/60Hz

Вкупна Моќност: 1000W



Оваа ознака покажува дека овој производ не треба да се фрла со друг отпад од домаќинството низ ЕУ. За да спречите можна штета на животната средина или на човековото здравје од неконтролирано депонирање отпад, рециклирајте го одговорно за да промовирате одржлива повторна употреба на материјалните ресурси. За да го вратите користениот апарат, користете ги системите за враќање и наплата. Тие можат да го земат овој производ за еколошки безбедно рециклирање.

ГАРАНТЕН СЕРТИФИКАТ

(Во согласност со ЕУ Директива 2019/771)

1. Информации за продавачот

Име на компанија: _____

Адреса: _____

Регистрациски број (CUI): _____

Контакт: _____

Е-пошта: _____

Телефон: _____

2. Информации за производот

Име на производ: _____

Модел / Код: _____

Серијски број: _____

Фактура / Број на нарачка: _____

Датум на купување: ____ / ____ / ____

3. Период на гаранција

Производот е покриен со законска гаранција за усогласеност од 24 месеци, важечка од датумот на испорака.

Доколку производот се поправи под гаранција, периодот на гаранција се продолжува за времето додека производот се наоѓа во сервисниот центар.

4. Што покрива гаранцијата

Гаранцијата покрива дефекти во:

- производство,
- материјали,
- функционалност,
- проблеми со усогласеност постоечки во моментот на испорака.

Во случај на неусогласеност, потрошувачот има право да побара:

- Поправка на производот;
- Замена на производот;
- Намалување на цената;
- Расткинување на договорот (поврат на средства), доколку поправката или замената не е возможна или не е извршена во разумен рок или предизвикува значителни непријатности.

Оваа гаранција не ги ограничува законските права на потрошувачот кои произлегуваат од:

- ЕУ Директива 2019/771
- Национални закони за заштита на потрошувачите
- Права поврзани со неусогласеност на стоката

Во случај на несогласување меѓу оваа гаранција и локалното законодавство, се применуваат поповолните права за потрошувачот во земјата на купување.

Доколку потрошувачот има прашања во врска со роковите за поправка или замена, или за други права од националните закони за заштита на потрошувачите, може да се обрати кај продавачот или кај одделот за корисничка поддршка на производителот. Контакт информациите се наведени во член 8 и 9 од овој сертификат.

5. Што НЕ покрива гаранцијата

Гаранцијата не покрива:

- оштетувања предизвикани од неправилна употреба,
- механички удари, падови, несреќи,
- неовластени поправки или модификации,
- нормално абење,
- употреба надвор од барањата на производителот,
- настани од виша сила

6. Како да се побара гаранциски сервис

Потрошувачот може да побара гаранциски сервис:

- директно од продавачот,
- од било кој овластен сервисен центар наведен подолу,
- со контакт со продавачот онлајн.

Доказ за купување може да се обезбеди на било кој начин (фактура, банкарски извод, е-пошта итн.).

7. Процес на поправка / замена

- Продавачот мора да го поправи или замени производот во разумен рок.
- Доколку поправката е невозможна, производот мора да биде заменет или вратен.
- Транспортот на гломазни/тешки предмети мора да биде организиран од продавачот.

8. Овластен сервисен центар

Име на сервисна компанија: AD VITA d.o.o.

Адреса: Tovarniška cesta 7b, SI-3210 Slovenske Konjice

Е-пошта: info.si@vitapur.com

Телефон: +386 (0) 3 292 79 90

9. Потпис на продавачот

Претставник на продавачот: _____

Потпис: _____

Датум: ____ / ____ / ____

INSTRUKCE PRO VAFLOVAČ Model: K-902

Přečtěte si pozorně tento návod a uschovejte si jej pro budoucí použití.

DŮLEŽITÉ BEZPEČNOSTNÍ POKYNY

PŘEČTĚTE SI VEŠKERÉ POKYNY

- Ujistěte se, že je ve vaší zásuvce stejné napětí, jaké je uvedeno na typovém štítku spotřebiče.
- Před zasunutím nebo vyjmutím zástrčky vždy vypněte přívod proudu do zásuvky. Zástrčku vyjměte jejím uchopením – netahejte za kabel.
- Vypněte napájení a vyjměte zástrčku, pokud spotřebič právě není v provozu, a před jeho čištěním.
- Nepoužívejte spotřebič s prodlužovací šňůrou, pokud tato šňůra nebyla prověřena a vyzkoušena odborníkem, kvalifikovaným technikem nebo servisním pracovníkem.
- Pokud váš spotřebič používají děti nebo zdravotně postižené osoby, je nezbytný pečlivý dohled.
- Aby si se spotřebičem nehrály malé děti, je třeba na ně pečlivě dohlížet.
- Nikdy nenechávejte spotřebič během používání bez dozoru.
- Nepoužívejte spotřebič k jiným účelům, než pro které je určen.
- Nepokládejte spotřebič na horký plynový plamen, do blízkosti elektrických prvků nebo jiného spotřebiče.
- Nenechávejte napájecí kabel spotřebiče viset přes okraj stolu nebo desky stolu a zajistěte, aby se nedotýkal žádných horkých povrchů.
- Nepoužívejte žádný spotřebič s jakoukoliv poruchou nebo jiným druhem poškození. Abyste předešli riziku úrazu elektrickým proudem, nikdy se nepokoušejte vaflovač sami opravovat. Odnesťe jej do autorizovaného servisu k přezkoušení a opravě.
- Vaflovač nepoužívejte ve venkovním prostředí ani pro komerční účely.
- Po ukončení používání odpojte přístroj ze zásuvky.
- Neponořujte přístroj do vody nebo jiné tekutiny.

PŘED PRVNÍM POUŽITÍM

Odstraňte všechny obalové materiály.

Pečicí desky očistěte vlhkým hadříkem nebo houbou. Pečicí desky lehce potřete trochou oleje na pečení. Dbejte na to, aby se do spotřebiče nedostala voda.

IDENTIFIKACE SOUČÁSTÍ

Před prvním použitím vaflovače byste se měli seznámit se všemi jeho částmi. Pečlivě si přečtěte všechny pokyny a bezpečnostní opatření.

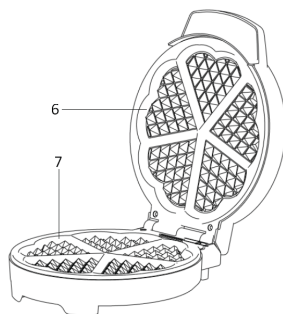
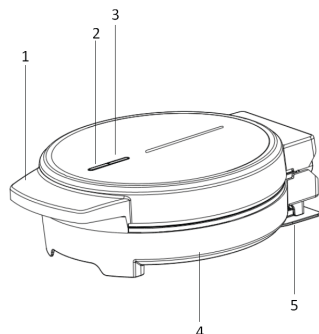

1. Horní kryt
2. Indikátor napájení
3. Indikátor připravenosti
4. Spodní kryt
5. Kryt napájení
6. Horní deska
7. Spodní deska

POUŽÍVÁNÍ VAFLOVAČE

Před prvním použitím spotřebiče sloupněte všechny propagační materiály a odstraňte veškeré obalové materiály a zkontrolujte, zda jsou varné desky čisté a bez usazeného prachu. V případě potřeby je otřete vlhkým hadříkem. Pro dosažení nejlepších výsledků polijte nepřilnavé plotýnky lžičkou rostlinného oleje. Rozetřete je savou kuchyňskou utěrkou a setřete přebytečný olej.

Při prvním zahřátí vaflovače se může objevit mírný kouř nebo zápach. To je normální u mnoha různých přístrojů určených k ohřevu. Nemá to vliv na bezpečný provoz vašeho spotřebiče.

- Po zapojení kolíkové zástrčky do zásuvky se rozsvítí indikátor stavu pohotovosti, což znamená, že se vaflovač začal předehřívat.
- Nechte vaflovač předehřát, dokud indikátor připravenosti nezasne. To znamená, že varné desky dosáhly správné teploty pro přípravu.
- Pro dosažení nejlepších výsledků varné desky před použitím lehce postříkejte olejem ve spreji. To usnadní vyjmutí vafli po upečení.
- Směs rovnoměrně rozlijte po pečicí desce dle receptu s použitím konvičky, lžice nebo látkového zdobícího sáčku.
- Poznámka: Nepoužívejte jednorázové plastové pipetovací sáčky, protože se mohou roztavit, pokud přijdou do styku s horkými plotýnkami.
- Opatrně zavřete víko a zajištěte, aby západka zaskočila na své místo. Víko nepřibouchávejte, protože by mohlo dojít k úniku směsi z varných desek.
- Nechte péct přibližně 3 až 5 minut nebo dozlatova.
- K vyjmutí vafli vždy použijte plastovou nebo dřevěnou špachtli. Nikdy nepoužívejte ostré nebo kovové předměty, protože by mohlo dojít k poškození nepřilnavého povrchu varných desek.

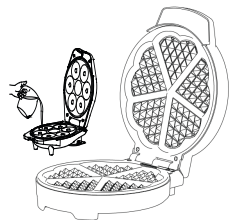

ČIŠTĚNÍ A ÚDRŽBA

- Po čištění a před ním vždy vypněte napájení a vytáhněte zástrčku ze zásuvky.
- Varné desky jsou potaženy nepřilnavým povrchem, proto stačí provádět čištění jen v malé míře. Jednoduše varné desky otřete vlhkým hadříkem.
- Vaflovač neponořujte do vody ani jiné tekutiny.
- Nepoužívejte abrazivní drátěnky, prášky ani čisticí prostředky.
- Nevkládejte do myčky nádobí.
- Před dalším použitím lehce namažte varné desky olejem pro snadné vyjímání upečených vafli.

SKLADOVÁNÍ

- Před uskladněním vaflovač vždy odpojte ze zásuvky.
- Před uskladněním se vždy ujistěte, že je vaflovač vychladlý a suchý.
- Abyste minimalizovali prostor pro skladování v kuchyni, můžete vaflovač skladovat ve svislé poloze.

TECHNICKÉ ÚDAJE

Napětí: 220-240V ~ 50/60Hz

Celkový výkon: 1000W



Toto označení znamená, že tento výrobek by neměl být likvidován společně s ostatními odpady z domácností v celé EU. Abyste předešli možným škodám na životním prostředí nebo lidském zdraví v důsledku nekontrolované likvidace odpadu, recyklujte jej zodpovědně a podpořte tak trvale udržitelné opětovné využívání materiálových zdrojů. Pro vrácení použitého zařízení využijte systémů zpětného vrácení a sběru. Ty mohou tento výrobek odvézt k ekologicky bezpečné recyklaci.

ZÁRUČNÍ LIST

(V souladu se směrnicí EU 2019/771)

1. Informace o prodejci

Název společnosti: _____

Adresa: _____

Registrační číslo (CUI): _____

Kontakt: _____

E-mail: _____

Telefon: _____

2. Informace o produktu

Název produktu: _____

Model / Kód: _____

Sériové číslo: _____

Číslo faktury / objednávky: _____

Datum nákupu: ____ / ____ / ____

3. Záruční doba

Produkt je krytý zákonnou zárukou shody po dobu 24 měsíců, platnou od data dodání.

Pokud je produkt opraven v rámci záruky, záruční doba se prodlužuje o dobu, kdy je produkt v servisním středisku.

4. Co záruka pokrývá

Záruka pokrývá vady:

- výroby,
- materiálů,
- funkčnosti,
- problémy shody existující při dodání.

V případě nesouladu má spotřebitel právo požadovat:

- Opravu produktu;
- Výměnu produktu;
- Snížení ceny;
- Ukončení smlouvy (vrácení peněz), pokud oprava nebo výměna není možná nebo není provedena v přiměřené době nebo způsobuje značné obtíže.

Tato záruka neomezuje zákonná práva spotřebitele vyplývající z:

- Směrnice EU 2019/771
- Národních zákonů na ochranu spotřebitele
- Práv týkajících se nesouladu zboží

V případě rozporu mezi touto zárukou a místní legislativou se uplatní pro spotřebitele příznivější práva v zemi nákupu.

Pokud má spotřebitel dotazy ohledně lhůty pro opravu nebo výměnu nebo jiných práv vyplývajících z národních zákonů na ochranu spotřebitele, může kontaktovat prodejce nebo zákaznickou podporu výrobce. Kontaktní údaje jsou uvedeny v článcích 8 a 9 tohoto záručního listu.

5. Co záruka NEPOKRÝVÁ

Záruka nepokrývá:

- poškození způsobené nesprávným používáním,
- mechanické nárazy, pády, nehody,
- neoprávněné opravy nebo úpravy,
- běžné opotřebení,
- používání mimo požadavky výrobce,
- události vyšší moci

6. Jak požádat o záruční servis

Spotřebitel může požádat o záruční servis:

- přímo u prodejce,
 - v jakémkoli autorizovaném servisním středisku uvedeném níže,
 - kontaktováním prodejce online.
- Důkaz o koupi může být poskytnut jakýmkoli způsobem (faktura, bankovní výpis, e-mail atd.).

7. Proces opravy / výměny

- Prodejce musí produkt opravit nebo vyměnit v přiměřené době.

- Pokud je oprava nemožná, produkt musí být vyměněn nebo vrácen.

- Přepravu objemných/těžkých výrobků musí zajistit prodejce.

8. Autorizované servisní středisko

Název servisní společnosti: AD VITA d.o.o.

Adresa: Tovarniška cesta 7b, SI-3210 Slovenske Konjice

E-mail: info.si@vitapur.com

Telefon: +386 (0) 3 292 79 90

9. Podpis prodejce

Zástupce prodejce: _____

Podpis: _____

Datum: ____ / ____ / ____

GOFRISÜTŐ HASZNÁLATI UTASÍTÁS

Model: K-902

Kérjük olvassa el figyelmesen a használati utasítást és őrizze meg, hogy később is tudjon tájékozódni belőle.

FONTOS BIZTONSÁGI SZEMPONTOK

OLVASSA EL AZ ÖSSZES INSTRUKCIÓT

- Győződjön meg róla, hogy a konnektor feszültsége megegyezik a készülék adattábláján feltüntetett feszültséggel.
- Mindig kapcsolja ki, mielőtt a dugót konnektorba bedugja vagy onnan kihúzza. A dugónál fogva húzza ki, ne a vezetékénél fogva.
- Ha a készülék nincs használatban, illetve tisztítás előtt kapcsolja ki és húzza ki a konnektorból.
- Ne használja a készüléket hosszabbítóval, kivéve ha a hosszabbítót szakember ellenőrizte és tesztelte.
- Szigorú felügyelet szükséges olyankor, ha a készüléket gyermek vagy képességeiben korlátozott személy használja.
- Ügyelni kell rá, hogy kisgyerekek ne játszhassanak a készülékkel.
- Használat közben soha ne hagyja a készüléket felügyelet nélkül.
- A készüléket kizárólag rendeltetésének megfelelően használja.
- Ne tegye a készüléket gázláng, elektromos fűtőelem vagy más készülék közelébe, illetve rá.
- Ne hagyja, hogy a vezeték asztal vagy pult pereménél lelógjon vagy forró felülethez hozzáérjen.
- Ne használja a készüléket, ha az bármilyen módon sérült vagy hibásan működik. Az áramütés veszélyét elkerülendő soha ne kísérelje meg a gofrisütő házilagos javítását. Bevizsgálásra és javításra vigye hivatalos szervizbe.
- Ne használja szabadban, illetve kereskedelmi célokra.
- A használat végétével húzza ki a készüléket a konnektorból.
- Ne mártsa a készüléket vízbe vagy más folyadékba.

AZ ELSŐ HASZNÁLAT ELŐTT

Távolítsa el az összes csomagolóanyagot.

A sütőfelületeket tisztítsa meg nedves törlőkendővel vagy szivaccsal. Kenje meg a sütőlapokat egy kis étolajjal. Ügyeljen rá, hogy víz ne jusson a készülékbe.

A TERMÉK RÉSZEINEK ISMERTETÉSE

A gofrisütő első használata előtt ismerje meg annak egyes részeit. A teljes használati utasítást és összes biztonsági szempontot olvassa el figyelmesen.

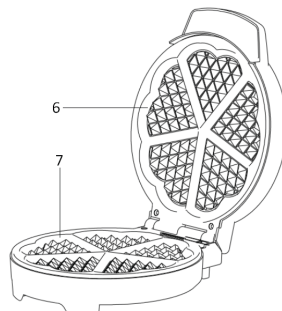
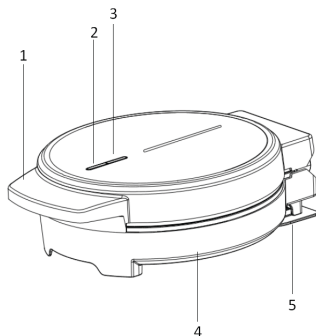

1. Felső burkolat
2. Bekapcsolt állapot jelzője
3. Készenlét jelzője
4. Alsó burkolat
5. Vezetékvédő burkolat
6. Felső sütőlap
- Alsó sütőlap

A GOFRISÜTŐ HASZNÁLATA

A készülék első használata előtt szedjen le róla minden promóciós és csomagolóanyagot, továbbá ellenőrizze, hogy a sütőlapok tiszták és pommentesek-e. Szükség esetén törölje át nedves törölkendővel. Az optimális sütési eredmény érdekében öntsön egy teáskanálnyi étolajat a tapadásmentes bevonatú sütőfelületekre, oszlassa szét rajtuk konyharuhával vagy törőpapírral, a felesleges olajat pedig törölje le.

A gofrisütőből az első felmelegítéskor enyhe füst vagy szag jöhet. Ez normális jelenség számos sütő-fűtő berendezés esetében, és a készülék biztonságos működésére nincs hatással.

- Dugja be a dugót a konnektorba; ekkor a készenléti jelzőfény felgyullad, ami jelzi, hogy a gofrisütő megkezdte az előmelegítést.
- Várja ki a gofrisütő előmelegedését, amelynek végeztével a készenléti jelzőfény kialszik. Ez jelzi azt, hogy a sütőlapok elérték a sütéshez megfelelő hőmérsékletet.
- Az optimális eredmény érdekében permetezzen a sütőlapokra egy kis étolajat használat előtt. Ez megkönnyíti a gofri kiszedését, miután megsült.
- A recept szerint oszlassa el a keveréket a lapon egy kancsó, kanál vagy szövet habzsák használatával.
- Megjegyzés: Ne használjon eldobható műanyag habzsákot, mert az megolvadhat, ha hozzáér a forró sütőfelülethez.
- Finoman zárja le a fedelét és ügyeljen rá, hogy a retesz a helyén rögzüljön. Ne csapja le a fedelet, mert így a keverék lefuthat a sütőlapról.
- Hagyja sülni kb. 3-5 percig, vagy amíg aranybarnára nem sül.
- A gofri kiszedéséhez mindig műanyag vagy fa kiszedőlapátot használjon. Soha ne használjon éles vagy fémből készült eszközt, mert ezek kárt tehetnek a sütőlapok tapadásmentes bevonatú felületében.

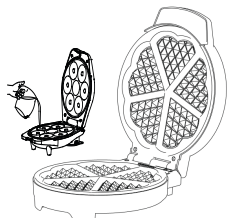

TISZTÍTÁS ÉS ÁPOLÁS

- Használat után és tisztítás előtt mindig kapcsolja ki a készüléket és húzza ki a konnektorból.
- A sütőlapok tapadásmentes bevonattal vannak ellátva, így nem igényelnek nagyobb tisztítást. Egyszerűen törölje át a sütőlapokat nedves törölkendővel.
- A gofrisütőt ne merítse vízbe vagy más folyadékba.
- Ne használjon súroló hatású szivacsot, port vagy tisztítószert.
- Ne tegye mosogatógépbe.
- A következő használat előtt kenje meg kissé étolajjal a sütőlapokat, hogy a megsült gofri könnyebben ki tudja szedni.

TÁROLÁS

- Elpakolás előtt mindig húzza ki a gofrisütőt a konnektorból.
- Elpakolás előtt mindig győződjön meg róla, hogy a gofrisütő hideg és száraz-e.
- Helytakarékosági célból a gofrisütő tárolható függőlegesen is.

MŰSZAKI ADATOK

Feszültség: 220-240V~50/60Hz

Teljesítmény: 1000W



Éz a jelölés arra utal, hogy e terméket az EU-ban nem szabad a kommunális hulladékba kidobni. A környezet vagy az emberi egészség károsításának elkerülése érdekében ne a válogatatlan szemétkébe dobja, hanem felelős módon újrahasznosítható hulladékként adja le, ezzel is elősegítve az anyagi erőforrások fenntartható többszöri felhasználását. A használt készüléket a megfelelő hulladékleadási rendszer keretein belül adja le, ahol a környezetre nézve biztonságos módon történő újrahasznosítás céljára veszik át.

GARANCIALEVÉL

(Megfelel az EU 2019/771 irányelvnek)

1. Eladó adatai

Cégnév: _____
Cím: _____
Regisztrációs szám (CU): _____
Kapcsolat: _____
E-mail: _____
Telefon: _____

2. Termékinformációk

Termék neve: _____
Modell / Kód: _____
Sorozatszám: _____
Számla / Rendelési szám: _____
Vásárlás dátuma: ____ / ____ / ____

3. Jótállási idő

A termékre 24 hónapos törvényes megfelelőségi garancia vonatkozik, amely a szállítás dátumától érvényes.

Ha a terméket garanciális javításra küldik, a jótállási idő meghosszabbodik azzal az idővel, amíg a termék a szervizben van.

4. Mit fedez a garancia

A garancia az alábbi hibákra terjed ki:

- gyártási,
- anyaghibák,
- funkcionálitás,
- megfelelőségi problémák, amelyek a szállításkor fennálltak.

Nem megfelelőség esetén a fogyasztó jogosult:

- A termék javítására;
- A termék cseréjére;
- Árleszállításra;
- A szerződés felmondására (visszatérítés), ha a javítás vagy csere nem lehetséges, nem történik meg ésszerű időn belül, vagy jelentős kényelmetlenséget okoz.

A garancia nem korlátozza a fogyasztó törvényes jogait, amelyek az alábbiakból erednek:

- EU 2019/771 irányelv
- Nemzeti fogyasztóvédelmi törvények
- A termékek nem megfelelőségével kapcsolatos jogok
- Eltérés esetén a fogyasztó számára kedvezőbb jogok érvényesek a vásárlás országában.

A fogyasztó kérdéseivel a javítási vagy csereidővel kapcsolatban, illetve más fogyasztóvédelmi jogokkal kapcsolatban fordulhat az eladóhoz vagy a gyártó ügyfélszolgálatához. Elérhetőségek a 8. és 9. pontban találhatóak.

5. Mit NEM fedez a garancia

A garancia nem terjed ki:

- nem rendeltetészerű használatból eredő károkra,
- mechanikai sérülésekre, esésekre, balesetekre,
- nem engedélyezett javításokra vagy módosításokra,
- normál elhasználódásra,
- a gyártó előírásainak nem megfelelő használatra,
- vis maior eseményekre

6. Hogyan igényelhető a garancia

A fogyasztó igényelheti a garanciát:

- közvetlenül az eladótól,
- bármelyik alább felsorolt hivatalos szervizközpontban,
- az eladó online elérhetőségén keresztül.

A vásárlás igazolása bármilyen formában történhet (számla, banki kivonat, e-mail stb.).

7. Javítás / csere folyamata

- Az eladónak ésszerű időn belül javítania vagy cserélnie kell a terméket.
- Ha a javítás lehetetlen, a terméket ki kell cserélni vagy visszatéríteni.
- Nagyméretű/nehez termékek szállítását az eladónak kell biztosítania.

8. Hivatalos szervizközpont

Szervizcég neve: AD VITA d.o.o.
Cím: Tovarniška cesta 7b, SI-3210 Slovenske Konjice
E-mail: info.si@vitapur.com
Telefon: +386 (0) 3 292 79 90

9. Eladó aláírása

Eladó képviselője: _____

Aláírás: _____

Dátum: ____ / ____ / ____

ГОФРЕТНИК ИНСТРУКЦИИ Модел: К-902

Молим да прочетете тези инструкции внимателно и да ги съхранявате за бъдещи справки.

ВАЖНИ СЪВЕТИ ЗА БЕЗОПАСНОСТ

ПРОЧЕТЕТЕ ВСИЧКИ ИНСТРУКЦИИ

- Уверете се, че волтажът на вашия контакт е същия като волтажа отбелязан на табелката с технически данни на уреда.
- Винаги изключвайте захранването от контакта преди да поставите или извадите щепсела. Изваждайте, издърпвайки за щепсела - не дърпайте кабела.
- Изключете захранването и извадете щепсела, когато уредът не е в употреба и преди почистване.
- Не използвайте уреда си с кабел за удължаване, освен ако този кабел не е бил проверен и тестван от квалифициран техник или от лице от сервиза.
- Необходим е строг надзор, когато уредът ви се използва от деца или лица с увреждания.
- Малките деца трябва да са под надзор за да се гарантира, че те не си играят с уреда.
- Никога не оставяйте уреда без наблюдение, докато е в употреба.
- Не използвайте уреда за цели, различни от предвидената употреба.
- Не поставяйте уреда в близост до горещ газосъдържащ пламък, електрически елементи или други уреди.
- Не оставяйте кабела на уреда да виси във въздуха или от ръба на маса или горна част на пейка, както и да се докосва до горещо повърхности.
- Не експлоатирайте по никакъв начин уред, който не работи по правилен начин или в неизправност, или е бил повреден по някакъв начин. За да избегнете риска от токов уред, никога не се опитвайте сами да ремонтирате гофретника. Занесете го в оторизиран сервиз за преглед и ремонт.
- Не го използвайте навън за комерсиални цели.
- Изключвайте го, когато приключите с употребата.
- Не потапяйте уреда във вода или друга течност.

ПЪРВАТА УПОТРЕБА

Премахнете всички опаковъчни материали.

Почистете плочите за печене с влажен парцал или гъба.

Намажете леко плочите за печене с малко растителна мазнина за готвене.

Погрижете се да предотвратите влизането на вода в уреда.

ИДЕНТИФИКАЦИЯ НА ЧАСТИТЕ

Преди да използвате гофретника си за пръв път, трябва да се запознаете с всички негови части.

Прочетете внимателно всички инструкции и съвети за безопасност..

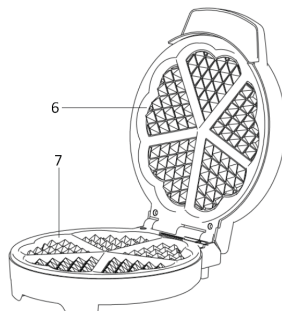
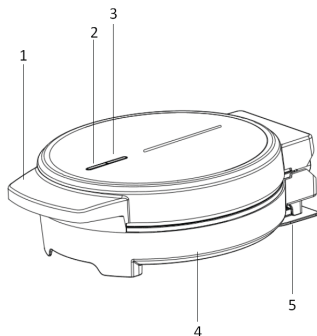

1. Горен корпус
2. Индикатор за мощност
3. Индикатор за готовност
4. Долен корпус
5. Покритие на захранването
6. Горна плоча
7. Долна плоча

УПОТРЕБА НА ВАШИЯ ГОФРЕТНИК

Преди да използвате уреда за пръв път, отлепете всички рекламни и опаковъчни материали, проверете дали плочите за готвене са чисти и по тях няма прах. Ако е необходимо, забършете ги с влажна кърпа. За по добър краен резултат, излейте една чаена лъжичка растително масло върху плочите с незалепащо покритие. Разнесете го с попиваща кухненска кърпа и избършете излишната мазнина.

Когато вашия гофретник се загрее за пръв път, може да се отдели лек дим или мирис. Това е нормално при повечето загряващи уреди. Това няма да засегне безопасността на уреда ви.

• Включете щифтовия щепсел в контакта, ще забележите, че индикаторът за готовност ще се включи, сигнализирайки, че гофретникът е започнал да се загрява предварително.

• Оставете гофретника да се загрее предварително, докато индикаторът за готовност се изключи. Това е сигнал, че плочите за готвене са достигнали правилната температура за готвене.

• За по-добри резултати, леко напръскайте плочите за готвене с мазнина за готвене преди употреба. Това ще помогне за премахването на гофретата след нейното приготвяне.

• Разпределете сместа в отворите на тигана както е по рецепта, като използвате каничка и лъжичка или платнен шприц.

Бележка: не използвайте еднократни пластмасови шприцове, тъй като тези може да се разтопят, като влязат в контакт с горещите плочи.

• Нежно затворете капака, гарантирайки си, че ключалките са на мястото си. Не блъскайте силно капака, тъй като това може да доведе до изтичане на сместа от плочите за готвене.

• Оставете да се изпече за около 3-5 минути или докато придобие златист цвят.

За премахването на гофретата, винаги използвайте пластмасова или дървена шпатула. Никога не използвайте остри или метални предмети, тъй като това ще нарани незалепащото покритие или плочите за готвене.



ПОЧИСТВАНЕ И ГРИЖА

• Винаги изключвайте електричеството и изваждайте щепсела след и преди почистване.

• Плочите са покрити с незалепащо покритие при готвене, следователно е необходимо само леко почистване. Просто избършете плочите за готвене с влажен парцал.

• Не потапяйте гофретника във вода или друга течност.

• Не използвайте абразивни шкурки, прахове или почистващи препарати.

• Не го поставяйте в съдомиялно.

• Преди следващата употреба, леко намастените плочите за готвене за по лесно премахване на изпечените гофрети.

СЪХРАНЕНИЕ

• Винаги изключвайте гофретника преди съхранение.

• Уверете се, че гофретникът е истинал преди да го почистите.

• За да си спестите пространство в кухнята, можете да го съхранявате вертикално..

ТЕНИЧЕСКИ ДАННИ

Волтаж: 220-240V~50/60Hz

Обща мощност: 1000W



Този знак указва, че този продукт не трябва да се изхвърля с други домакински отпадъци в целия ЕС. За да се предотврати възможна вреда на околната среда или на човешкото здраве от неконтролираното изхвърляне на отпадъци, трябва да се рециклира разумно, за да се насърчи устойчивата повторна употреба на материалните ресурси. За да върнете използваното от вас устройство, молим да използвате системите за връщане и събиране. По този начин, този продукт може да бъде взет за екологично безопасно рециклиране.

ГАРАНЦИОНЕН СЕРТИФИКАТ

(В съответствие с Директива на ЕС 2019/771)

1. Информация за продавача

Име на фирмата: _____

Адрес: _____

Регистрационен номер (CUI): _____

Контакт: _____

Имейл: _____

Телефон: _____

2. Информация за продукта

Име на продукта: _____

Модел / Код: _____

Сериен номер: _____

Фактура / Номер на поръчка: _____

Дата на покупка: ____ / ____ / ____

3. Гаранционен срок

Продуктът е покрит от законова гаранция за съответствие от 24 месеца, валидна от датата на доставката.

Ако продуктът бъде ремонтиран по гаранция, срокът на гаранцията се удължава с времето, през което продуктът е в сервизния център.

4. Какво покрива гаранцията

Гаранцията покрива дефекти в:

- производството,
- материалите,
- функционалността,
- проблеми със съответствието, съществуващи към момента на доставката.

В случай на несъответствие потребителят има право да поиска:

- Ремонт на продукта;
- Замяна на продукта;
- Намаляване на цената;
- Прекратяване на договора (възстановяване на сумата), ако ремонтът или замяната не са възможни или не се извършат в разумен срок или причиняват значителни неудобства.

Гаранцията не ограничава законовите права на потребителя, произтичащи от:

- Директива на ЕС 2019/771
- Национални закони за защита на потребителите
- Права, свързани с несъответствие на стоките

При несъответствие между тази гаранция и местното законодателство се прилагат по-благоприятните права за потребителя в страната на покупка.

При въпроси относно сроковете за ремонт или замяна, или други права съгласно националното законодателство за защита на потребителите, потребителят може да се свърже с продавача или отдела за обслужване на клиенти на производителя. Контактите са в членове 8 и 9 на този сертификат.

5. Какво НЕ покрива гаранцията

Гаранцията не покрива:

- повреди, причинени от неправилна употреба,
- механични удари, падания, инциденти,
- неоторизирани ремонти или модификации,
- нормално износване,
- употреба извън изискванията на производителя,
- форсмажорни събития

6. Как да заявите гаранционно обслужване

Потребителят може да заяви гаранционно обслужване:

- директно от продавача,
- от всеки оторизиран сервизен център, посочен по-долу,
- чрез онлайн контакт с продавача.

Доказателство за покупка може да бъде предоставено по всякакъв начин (фактура, банково извлечение, имейл и др.).

7. Процес на ремонт / замяна

- Продавачът трябва да ремонтира или замени продукта в разумен срок.

- Ако ремонтът е невъзможен, продуктът трябва да бъде заменен или възстановен.

- Транспортът на обемни/тежки артикули трябва да бъде организиран от продавача.

8. Оторизиран сервизен център

Име на сервизната компания: AD VITA d.o.o.

Адрес: Tovarniška cesta 7b, SI-3210 Slovenske Konjice

Имейл: info.si@vitapur.com

Телефон: +386 (0) 3 292 79 90

9. Подпис на продавача

Представител _____ на _____ продавача:

Подпис: _____

Дата: ____ / ____ / ____



