

**ROSMARINO**<sup>®</sup>  
YOUR FRIEND IN THE KITCHEN

# **Stand Mixer**

## **Rosmarino Infinity PRO**

SM- 1518



**Instruction Manual**





**Technical Data**

Model: SM-1518

Rated voltage: 220-240V~ 50-60Hz

Power consumption: 1400W

Protection class: II

**General Safety Instructions**

Read the operating instructions carefully before putting the appliance into operation and keep the instructions including the warranty, the receipt and, if possible, the box with the internal packing. If you give this device to other people, please also pass on the operating instructions.

The appliance is designed exclusively for private use and for the envisaged purpose. This appliance is not fit for commercial use. Do not use it outdoors (except if it is designed to be used outdoors). Keep it away from sources of heat, direct sunlight, humidity (never dip it into any liquid) and sharp edges. Do not use the appliance with wet hands. If the appliance is humid or wet, unplug it immediately.

When cleaning or putting it away, switch off the appliance and always pull out the plug from the socket (pull on the plug, not the cable) if the appliance is not being used and remove the attached accessories.

Do not operate the machine without supervision. If you should leave the workplace, always switch the machine off or remove the plug from the socket (pull the plug itself, not the lead).

Check the appliance and the cable for damage on a regular basis. Do not use the appliance if it is damaged.

Do not try to repair the appliance on your own. Always contact an authorized technician. To avoid the exposure to danger, always have a faulty cable be replaced only by the manufacturer, by our customer service or by a qualified person and with a cable of the same type.

Use only original spare parts. Pay careful attention to the following "Special Safety Instructions".

**Children and Frail Individuals**

To ensure your children's safety, please keep all packaging (plastic bags, boxes, polystyrene etc.) out of their reach.

Caution! Do not allow small children to play with the foil as there is a danger of suffocation! This appliance shall not be used by children. Keep the appliance and its cord out of reach of children.

This device is not a toy. Children shall not play with the appliance.

Appliances can be used by persons with reduced physical, sensory or mental capabilities or lack of experience

and knowledge if they have been given supervision or instruction concerning use of the appliance in a safe way

and if they understand the hazards involved.

**Special safety Instructions for this Machine**

Always disconnect the appliance from the supply if it is left unattended and before assembling, disassembling or cleaning.

Switch off the appliance and disconnect from supply before changing accessories or approaching parts that move in use.

Do not use appliance for other than intended purpose.

Caution: To avoid a hazard due to inadvertent resetting of the thermal cut-out, this appliance must not be supplied through an external switching device, such as a timer, or connected to a circuit that is regularly

switched on and off by the utility.

Only operate this machine under supervision.

Do not interfere with any safety switches.

Do not insert anything into the rotating hooks while the machine is working.

Place the machine on a smooth, flat, and stable working surface.

Do not insert the mains plug of the machine into the power socket without having installed all the necessary accessories.

## Overview of the Components

### Using the Mixing Bowl

- In order to lift the arm, clockwise rotation the Rise knob (2). The arm will now move upwards. (FIG1)
  - Place the pot cover into its body. (FIG2)
  - Place the mixing bowl into its holding device (Step1) and turn the bowl clockwise until it locks into place (Step 2). (FIG3)
  - Mount the required utensil (Dough hook or Beater or Whisk) by inserting the top into the output shaft, and turn anti-clockwise until it locks into place. (FIG4&FIG5)
  - Now fill in your ingredients.
- Do not overfill the machine - the maximum quantity of ingredients is 1.5kg.
- Lower the arm using the rise knob (2). (FIG6)
  - Insert the mains plug into a properly installed 220-240V 50/60 Hz safety power socket.

- 1 Output shaft
- 2 Rise knob
- 3 Speed knob
- 4 Power Cord
- 5 Mixing bowl
- 6 Dough hook
- 7 Beater
- 8 Whisk
- 9 Pot cover

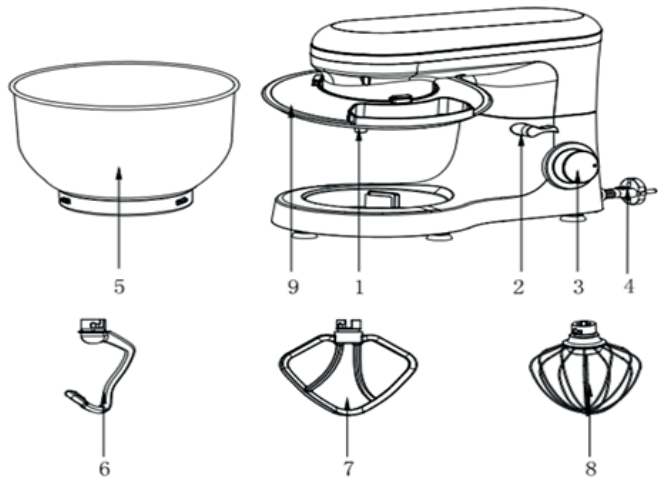

- Switch the machine using the speed knob to a speed between 1 and 6 (corresponding to the mixture).
- For pulse operation (kneading at short intervals), turn the switch to the “PULSE” position. The switch must be held in this position according to the desired interval length. When the switch is released, it returns automatically to the “O” position.
- After kneading/stirring turn the speed knob (3) back to the “O” position as soon as the mixture has formed a ball. Then remove the mains plug.
- Push the rise knob (2) downwards and the arm will be raised.
- The mixture can now be released with the help of a spatula and removed from the mixing bowl.
- The mixing bowl can now be removed.
- Clean the parts as described under “Cleaning”.



FIG1



FIG2



FIG3



FIG4





FIG5



FIG6

## Adjusting the Levels and Using the Dough Hook for not more than 1.5kg of Mixture

Use	Picture	Levels	Time (Min)	Maximum	Operation method
<b>Dough hook</b>		1-3	<b>3-5</b>	1000g flour and 538g water	1 speed run for 30s, the 2-speed run for 30s, and then the 3-speed run for 2 min to 4 min to form a cluster.
<b>Beater</b>		2-4	<b>3-5</b>	660g flour and 840g water	2 speed runs for 20s, the 4-speed run for more than 2min40s
<b>Whisk</b>		6	<b>3-10</b>	3 egg whites (Minimum)	Open 6 speed to run 3min above.

<b>Troubleshooting</b>		
NO.	Troubles	Solution
<b>1</b>	The machine doesn't work	<ul style="list-style-type: none"> <li>•Check if the plug is in good contact with the socket.</li> <li>•Check if the rise button spring back in place.</li> <li>•Check if the machine works continuously more than 6-10 minutes and wait until the motor cool down.</li> </ul>
<b>2</b>	Noise in the mixing bowl when working (the accessory scraped the bowl)	<ul style="list-style-type: none"> <li>•Check if the mixing bowl is properly installed.</li> <li>•Check if the accessory installed properly on machine.</li> </ul>
<b>3</b>	The pot cover doesn't fit the mixing bowl properly	<ul style="list-style-type: none"> <li>•Check if the pot cover placed on the machine properly.</li> <li>•Check if the mixing bowl installed properly on machine and locked correctly.</li> </ul>
<b>4</b>	The machine doesn't work on certain speed	<ul style="list-style-type: none"> <li>•Check if the mark on speed knob correspond to the speed silkscreen on housing.</li> <li>•Rotate speed knob to 0, and re-check if the machine works.</li> </ul>
<b>5</b>	Movements when the machine working	<ul style="list-style-type: none"> <li>•Check if the anti-slip feet fall off.</li> <li>•Check if the machine is placed on a smooth and flat tabletop.</li> </ul>
<b>6</b>	The rise button didn't spring back in place after installing the mixing bowl and pot cover	<ul style="list-style-type: none"> <li>•Check if the pot cover placed on the machine properly.</li> <li>•Check if the mixing bowl is properly installed.</li> </ul>

### **Cleaning**

Before cleaning remove the mains lead from the socket.

Never immerse the housing with motor in water!

Do not use any sharp or abrasive detergents.

### **Motor Housing**

Only a damp rinsing cloth should be used to clean the outside of the housing.

### **Mixing Bowl, Mixing Equipment**

#### **CAUTION:**

- The components are not suitable for cleaning in a dishwasher. If exposed to heat or caustic cleaners, they might become misshapen or discolored.
- Components that have come into contact with food can be cleaned in soapy water.
- Allow the parts to dry thoroughly before reassembling the device.
- Please apply a small quantity of vegetable oil likely to the screens after they have dried.

### **Disposal**



#### **Do not dispose device in normal domestic waste.**

Dispose of the device over a registered waste disposal firm or through your communal waste disposal facility.

Observe the currently valid regulations. In case of doubt, consult your waste disposal facility.

# WARRANTY CERTIFICATE

(Compliant with EU Directive 2019/771)

## 1. Seller Information

Company name: \_\_\_\_\_

Address: \_\_\_\_\_

Registration number (CU): \_\_\_\_\_

Contact: \_\_\_\_\_

Email: \_\_\_\_\_

Phone: \_\_\_\_\_

## 2. Product Information

Product name: \_\_\_\_\_

Model / Code: \_\_\_\_\_

Serial number: \_\_\_\_\_

Invoice / Order number: \_\_\_\_\_

Date of purchase: \_\_\_\_ / \_\_\_\_ / \_\_\_\_

## 3. Warranty Period

The product is covered by a legal conformity warranty of 24 months, valid from the date of delivery.

If the product is repaired under warranty, the warranty period is extended by the duration the product remains in the service center.

## 4. What the Warranty Covers

This warranty covers defects in:

- manufacturing,
- materials,
- functionality,
- conformity issues existing at the time of delivery.

In case of non-conformity, the consumer has the right to request:

- Repair of the product;
- Replacement of the product;
- Price reduction;
- Termination of the contract (refund), if repair or replacement is not possible or not completed within a reasonable time or causes significant inconvenience.

This warranty does not limit the consumer's statutory rights arising from:

- EU Directive 2019/771
- National consumer protection laws
- Rights related to the lack of conformity of goods

In the event of any discrepancy between this warranty and local legislation, the more favorable consumer rights provided in the country of purchase shall apply.

If the consumer has any question regarding the repair or replacement timeframe, or about any other rights from national consumer protection laws, they may contact the Seller or the manufacturer's customer support department for further information. Contact info are in article 8 and 9 of this warranty certificate.

## 5. What the Warranty Does NOT Cover

The warranty does not cover:

- damage caused by improper use,
- mechanical shocks, drops, accidents,
- unauthorized repairs or modifications,
- normal wear and tear,
- use outside manufacturer requirements,
- force majeure events

## 6. How to Request Warranty Service

The consumer may request warranty service:

- directly from the seller,
- from any authorized service center listed below,
- by contacting the seller online.

Proof of purchase may be provided by any means (invoice, bank statement, email, etc.).

## 7. Repair / Replacement Process

- The seller must repair or replace the product within 15 calendar days.
- If repair is impossible, the product must be replaced or refunded.
- Transport of bulky/heavy items must be arranged by the seller.

## 8. Authorized Service Center

Service company name: AD VITA d.o.o.

Address: Tovarniška cesta 7b, SI-3210-Slovenske Konjice

Email: info.sj@vitapur.com

Phone: +386 (0) 3 292 79 90

## 9. Seller Signature

Seller representative: \_\_\_\_\_

Signature: \_\_\_\_\_

Date: \_\_\_\_ / \_\_\_\_ / \_\_\_\_

**Tehnični podatki**

Model: SM-1518

Nazivna napetost: 220-240V- 50-60Hz

Poraba energije: 1400W

Razred zaščite: II

**Splošna varnostna navodila**

Pred začetkom uporabe naprave skrbno preberite navodila za uporabo in jih shranite, vključno z garancijo, potrdilom o prejemu in, če je mogoče, škatlo z notranjo embalažo. Če napravo predate drugim osebam, jim posredujte tudi navodila za uporabo.

Naprava je zasnovana izključno za zasebno uporabo in za predvideni namen. Ta naprava ni primerna za komercialno uporabo. Ne uporabljajte je na prostem (razen če je namenjena za uporabo na prostem). Napravo hranite stran od virov toplote, neposredne sončne svetlobe, vlage (nikoli je ne potopite v tekočino) in ostrih robov. Naprave ne uporabljajte z mokrimi rokami. Če je naprava vlažna ali mokra, jo takoj izključite iz električnega omrežja.

Pri čiščenju ali shranjevanju izklopite napravo in vedno izvlecite vtič iz vtičnice (potegnite za vtič, ne za kabel), ter odstranite priloženo dodatno opremo, če naprave ne uporabljate.

Naprave ne uporabljajte brez nadzora. Če morate zapustiti delovni prostor, napravo vedno izklopite ali izvlecite vtič iz vtičnice (potegnite za sam vtič, ne za kabel).

Redno preverjajte, ali sta naprava in kabel poškodovana. Če je naprava poškodovana, je ne uporabljajte. Naprave ne poskušajte popraviti sami. Vedno se obrnite na pooblaščenega serviserja. Da bi se izognili izpostavljenosti nevarnosti, okvarjen kabel vedno zamenjajte le pri proizvajalcu, naši službi za pomoč strankam ali pri usposobljeni osebi in s kablom istega tipa. Uporabljajte samo originalne nadomestne dele.

Pozorno upoštevajte naslednja "Posebna varnostna navodila".

**Otroci in slabotne osebe**

Da bi zagotovili varnost svojih otrok, naj bo vsa embalaža (plastične vrečke, škatle, polistiren itd.) izven njihovega dosega.

**Pozor!** Majhnim otrokom ne dovolite, da se igrajo s folijo, saj obstaja **nevarnost zadužitve!**

Te naprave ne smejo uporabljati otroci. Napravo in priključni kabel hranite zunaj dosega otrok. Ta naprava ni igrača. Otroci se z napravo ne smejo igrati. Napravo lahko uporabljajo osebe z zmanjšanimi fizičnimi, senzoričnimi ali duševnimi sposobnostmi ali s pomanjkanjem izkušenj in znanja, če so pod nadzorom ali so bile poučene o uporabi naprave na varen način in če razumejo s tem povezane nevarnosti.

**Posebna varnostna navodila za to napravo**

Vedno izključite napravo iz električnega omrežja, če jo pustite brez nadzora, in pred sestavljanjem, razstavljanjem ali čiščenjem. Izklopite napravo in jo odklopite od napajanja, preden zamenjate pribor ali se bližate delom, ki se med uporabo premikajo. Naprave ne uporabljajte za druge namene, kot je predvideno.

**POZOR:** Da bi se izognili nevarnosti zaradi nenamerne ponastavitve toplotnega odklopa, ta naprava ne sme biti napajana prek zunanje stikalne naprave, kot je časovnik, ali priključena na tokokrog, ki ga redno vklaplja in izklaplja komunalna služba. To napravo uporabljajte le pod nadzorom. Ne posegajte v varnostna stikala. Med delovanjem stroja ne vstavljajte ničesar v vrteče se ure. Napravo postavite na gladko, ravno in stabilno delovno površino. Ne vstavljajte napajalnega vtikača stroja v električno vtičnico, ne da bi predhodno namestili vso potrebno dodatno opremo.

## Pregled sestavnih delov

### Glavni sestavni deli in standardna oprema:

- 1 Izhodna gred
- 2 Gumb za dvig
- 3 Gumb za hitrost
- 4 Napajalni kabel
- 5 Posoda za mešanje
- 6 Kavelj za testo
- 7 Nastavek za mešanje
- 8 Metlica za stepanje
- 9 Pokrov za lonec

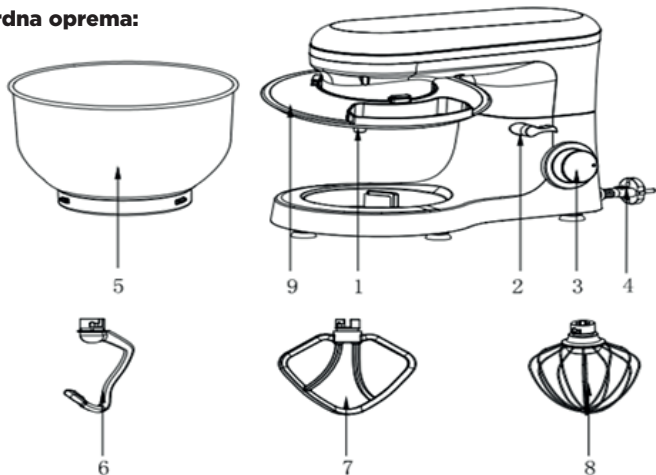

### Uporaba mešalne posode

- Če želite dvigniti ročico, dvignite ročaj s kovinsko kroglo (2). Roka se bo zdaj premaknila navzgor. (FIG1)
- Pokrov posode vstavite v njeno telo. (FIG2)
- Postavite posodo za mešanje v njeno držalo (Korak 1) in jo obračajte v smeri urinega kazalca, dokler se ne zaskoči na mestu (Korak 2). (FIG3)
- Namestite zeleno posodo (Pripomoček za testo ali metlico ali stepalnik) tako, da vstavite vrh v izhodno gred, in ga zavrtite proti smeri urinega kazalca, dokler se ne zaskoči na mestu. (FIG4&FIG5)
- Dodajte sestavine.
- Naprave ne napolnite preveč - največja količina sestavin je 1,5 kg.
- Z uporabo kovinske kroglice za dvig ročaja (2) spustite roko. (FIG6)
- Omrežni vtič vstavite v ustrezno nameščeno varnostno vtičnico AC220-240V 50-60Hz.
- S pomočjo gumba za nastavev hitrosti preklopite stroj na hitrost med 1 in 6 (ki ustreza mešanici).
- Za pulzno delovanje (gnetenje v kratkih intervalih) obrnite stikalo v položaj "PULSE". Stikalo je treba držati v tem položaju glede na zeleno dolžino intervala. Ko stikalo sprostite, se samodejno vrne v položaj "0".
- Po gnetenju/mešanju obrnite gumb za nastavev hitrosti (3) nazaj v položaj "0", takoj ko zmes oblikuje kroglo. Nato izvlecite vtič iz električnega omrežja.
- Dvignite kovinsko kroglo ročaja (2) navzdol in roka se bo dvignila.
- Mešalnik lahko zdaj s pomočjo lopatice sprostite in jo odstranite iz mešalne posode.
- Posodo za mešanje lahko zdaj odstranite.
- Očistite dele, kot je opisano v poglavju "Čiščenje".



FIG1



FIG2



FIG3



FIG4





FIG5



FIG6

## Nastavitev stopenj in uporaba nastavka za testo za največ 1,5 kg mešanice

Uporaba	Slika	Stopnje	Čas(Min)	Maksimum	Koraki delovanja
<b>Nastavek za testo</b>		1-3	<b>3-5</b>	1000g moke in 538g vode	1-hitrostni način vožnje 30 sekund, 2-hitrostni način vožnje 30 sekund in nato 3-hitrostni način za 2 min do 4 min, da se oblikuje skupek.
<b>Mešalnik</b>		2-4	<b>3-5</b>	660g moke in 840g vode	2-hitrostni način za 20 s, 4-hitrostni način za več kot 2 min 40 s.
<b>Metlica</b>		6	<b>3-10</b>	3 beljaki (minimalno)	Nastavite hitrost 5 ali 6 za zagon 3min.

Troubleshooting		
NO.	Troubles	Solution
<b>1</b>	Naprava ne deluje	-Preverite, ali se vtič dobro dotika vtičnice. -Preverite, ali je gumb za dvig vzmeti na svojem mestu. -Preverite, ali naprava deluje neprekinjeno več kot 6-10 minut, in počakajte, da se motor ohladi.
<b>2</b>	Hrup v posodi za mešanje med delom (pribor je poškodoval posodo)	-Preverite, ali je posoda za mešanje pravilno nameščena. -Preverite, ali je dodatna oprema pravilno nameščena na napravo.
<b>3</b>	Pokrov posode se ne prilega pravilno posodi za mešanje	-Preverite, ali je pokrov posode pravilno nameščen na napravo. -Preverite, ali je posoda za mešanje pravilno nameščena na napravo in pravilno zaklenjena.
<b>4</b>	Naprava ne deluje pri določeni hitrosti	-Preverite, ali se oznaka na gumbu za nastavitev hitrosti ujema z oznako hitrosti na ohišju. -Obrnite gumb za nastavitev hitrosti na 0 in ponovno preverite, ali naprava deluje.
<b>5</b>	Gibi med delovanjem stroja	-Preverite, ali protizdrsne nogice odpadajo. -Preverite, ali je naprava postavljena na gladko in ravno mizno ploščo.
<b>6</b>	Po namestitvi posode za mešanje in pokrova lonca se gumb za dvig ni vrnil na svoje mesto	-Preverite, ali je pokrov posode pravilno nameščen na napravo. -Preverite, ali je posoda za mešanje pravilno nameščena.

## Čiščenje

Pred čiščenjem izvlecite omrežni kabel iz vtičnice.  
Ohišja z motorjem nikoli ne potopite v vodo!  
Ne uporabljajte ostrih ali abrazivnih čistilnih sredstev.

## Ohišje motorja

Za čiščenje zunanosti ohišja lahko uporabite le vlažno krpo za izpiranje.

## Posoda za mešanje, oprema za mešanje

### POZOR:

- Sestavni deli niso primerni za čiščenje v pomivalnem stroju. Če so izpostavljeni vročini ali jedkim čistilom, se lahko izkrivijo ali razbarvajo.
- Sestavne dele, ki so prišli v stik s hrano, lahko očistite z milnico.
- Preden napravo ponovno sestavite, počakajte, da se deli temeljito posušijo.
- Ko se gumbi posušijo, jih verjetno namažite z majhno količino rastlinskega olja.

## Odlaganje odpadka



### **Naprave ne odlagajte med običajne gospodinske odpadke.**

Napravo oddajte registriranemu podjetju za odstranjevanje odpadkov ali v komunalni zbiralnici odpadkov.

Upoštevajte trenutno veljavne predpise. V primeru dvoma se posvetujte s podjetjem za odstranjevanje odpadkov.

# GARANCIJA

Dajalec garancije in pooblaščen serviser AD Vita d.o.o., Tovarniška 7b, 3210 Slovenske Konjice, Slovenija, prevzema obveznost, da bo izdelek v garancijskem roku brezhibno deloval. V garancijskem roku, ki začne teči z izročitvijo izdelka, bomo odstranili vse pomanjkljivosti in okvare na izdelku, ki bi nastale pri normalni rabi izdelka, pod pogojem, da v izdelek niso posegale osebe, ki nimajo pooblastila izdajatelja garancijskega lista in da so bili uporabljeni originalni rezervni deli.

## Pravice potrošnika

Če blago, za katero je izdana garancija, ne izpolnjuje specifikacij ali nima lastnosti, navedenih v garancijskem listu ali oglaševalskem sporočilu, lahko potrošnik najprej zahteva odpravo napak. Če napake niso odpravljene v skupno 30 dneh (rok rešitve reklamacije) od dneva, ko je proizvajalec ali pooblaščen servis od potrošnika prejel zahtevo za odpravo napak, bo dajalec garancije in pooblaščen serviser potrošniku brezplačno zamenjal blago z enakim, novim in brezhibnim blagom. Rok 30 dni se lahko podaljša za najkrajši čas, ki je potreben za dokončanje popravila ali zamenjave, vendar za največ 15 dni. Pri določitvi podaljšane roka se upoštevajo narava in kompleksnost blaga, narava in resnost neskladnosti ter napor, ki je potreben za dokončanje popravila ali zamenjave. O številu dni za podaljšanje roka in razlogih za njegovo podaljšanje dajalec garancije in pooblaščen serviser obvesti potrošnika pred potekom prvotnega 30 dnevne roka.

Če dajalec garancije in pooblaščen serviser v roku ne popravi ali ne zamenja blaga z novim, lahko potrošnik zahteva vračilo celotne kupnine od proizvajalca ali zahteva sorazmerno znižanje kupnine. Če potrošnik zahteva sorazmerno znižanje kupnine, je znižanje kupnine sorazmerno zmanjšanju vrednosti blaga, ki ga je potrošnik prejel, v primerjavi z vrednostjo, ki bi jo imelo blago, če bi bilo skladno.

Ne glede na zgoraj navedeno lahko potrošnik zahteva vračilo plačanega zneska od dajalca garancije in pooblaščenega serviserja, če se neskladnost pojavi v manj kot 30 dneh od dobave blaga.

Za zamenjano blago ali zamenjan bistveni del blaga z novim dajalec garancije in pooblaščen serviser izda nov garancijski list.

Če dajalec garancije ali pooblaščen serviser potrošniku ne zagotovi nadomestnega blaga v začasno uporabo, ima potrošnik pravico uveljavljati škodo, ki jo je utrpel, ker blaga ni mogel uporabljati od trenutka, ko je zahteval popravilo ali zamenjavo, do njune izvršitve.

Stroške za material, nadomestne dele, delo, prenos in prevoz izdelkov, ki nastanejo pri odpravljanju okvar oziroma nadomestitvi blaga z novim, nosi dajalec garancije in pooblaščen serviser.

Pravice potrošnika, ki jih lahko uveljavlja na podlagi garancijskega lista, prenehajo po preteku dveh let od dneva, ko jih je uveljavljal.

Obvezna garancija velja tudi, če za blago, za katero je izdaja garancije obvezna, garancijski list ni bil izdan ali potrošniku ni bil izročen.

Potrošnik ima zakonsko pravico, da zoper prodajalca v primeru neskladnosti blaga brezplačno uveljavlja jamčevalne zahtevke. Garancija ne izključuje pravic potrošnika, ki izhajajo iz obveznega jamstva za skladnost blaga.

## Veljavnost

### Garancija ne krije:

1. mehanskih poškodb in napak zaradi nepravilne uporabe in vzdrževanja;
2. okvar nastalih zaradi višje sile;
3. potrošnega materiala.96

Garancija velja na območju države, v kateri je bil opravljen nakup in se uveljavlja na mestu, kjer je bil opravljen nakup ali pri pooblaščenem uvozniku za ta trg, ki je naveden v deklaraciji izdelka na embalaži. Račun za izdelek je obvezna priloga garancije ob njenem uveljavljanju.

Garancija ne izključuje pravic potrošnika, ki izhajajo iz odgovornosti prodajalca za napake na blagu. Potrošnik ima zakonsko pravico, da zoper prodajalca v primeru neskladnosti blaga brezplačno uveljavlja jamčevalne zahtevke.

Garancijski rok znaša 24 mesecev. Za servisne storitve je zadolžen uvoznik za posamezno tržišče.

## Postopek uveljavljanja garancije

Potrošnik garancijo uveljavlja na prodajnem mestu, kjer je blago kupil ali na drugem prodajnem mestu prodajalca na istem ozemlju države, kjer je opravil nakup. Potrošnik na prodajnem mestu podpiše obrazec za reklamacijo in ga izroči prodajalcu. Dajalec garancije ga bo po prejemu reklamacije kontaktiral v roku 5 delovnih dni.

Potrošnik se lahko o pravicah in postopku uveljavljanja garancije seznanja na način, da se obrne na službo podpore strankam po elektronski pošti [info@vitapur.si](mailto:info@vitapur.si) ali po telefonski številki 03 292 79 90.

Zagotavljanje vzdrževanja, servisiranja, nadomestnih delov po poteku garancijskega roka

Čas zagotovljenega servisiranja, vzdrževanja in zagotavljanja nadomestnih delov je 3 leta od poteka garancijskega roka.

Ime izdelka: \_\_\_\_\_

Datum izročitve blaga: \_\_\_\_\_

## Technische Daten

Modell: SM-1518

Leistungsaufnahme: 220-240V- 50-60Hz

Nennspannung: 1400W

Schutzklasse II

## Allgemeine Sicherheitshinweise

Lesen Sie die Bedienungsanleitung vor der Inbetriebnahme des Gerätes sorgfältig durch und bewahren Sie die Anleitung einschließlich des Garantiescheines, der Quittung und möglichst auch des Kartons mit der inneren Verpackung auf. Wenn Sie dieses Gerät an andere Personen weitergeben, geben Sie bitte auch die Bedienungsanleitung weiter.

- Das Gerät ist ausschließlich für den privaten Gebrauch und für den vorgesehenen Zweck bestimmt. Dieses Gerät ist nicht für den gewerblichen Gebrauch geeignet. Benutzen Sie es nicht im Freien (es sei denn, es ist für die Verwendung im Freien vorgesehen). Halten Sie es von Wärmequellen, direkter Sonneneinstrahlung, Feuchtigkeit (niemals in Flüssigkeiten eintauchen) und scharfen Kanten fern. Benutzen Sie das Gerät nicht mit nassen Händen. Wenn das Gerät feucht oder nass ist, ziehen Sie sofort den Netzstecker.
- Schalten Sie das Gerät aus, wenn Sie es reinigen oder wegräumen, und ziehen Sie immer den Stecker aus der Steckdose (ziehen Sie am Stecker, nicht am Kabel), wenn das Gerät nicht benutzt wird, und entfernen Sie das beigelegte Zubehör.
- Bedienen Sie das Gerät nicht ohne Aufsicht. Wenn Sie den Arbeitsplatz verlassen, schalten Sie das Gerät immer aus oder ziehen Sie den Stecker aus der Steckdose (ziehen Sie am Stecker selbst, nicht am Kabel).
- Überprüfen Sie das Gerät und das Kabel regelmäßig auf Beschädigungen. Benutzen Sie das Gerät nicht, wenn es beschädigt ist. Versuchen Sie nicht, das Gerät selbst zu reparieren. Wenden Sie sich immer an einen autorisierten Techniker. Um eine Gefährdung zu vermeiden, lassen Sie ein defektes Kabel immer nur vom Hersteller, von unserem Kundendienst oder von einer qualifizierten Person und durch ein Kabel des gleichen Typs ersetzen.
- Verwenden Sie nur Original-Ersatzteile.
- Beachten Sie unbedingt die folgenden "Besonderen Sicherheitshinweise".

## Kinder und gebrechliche Personen

- Um die Sicherheit Ihrer Kinder zu gewährleisten, bewahren Sie bitte alle Verpackungen (Plastiktüten, Schachteln, Styropor usw.) außerhalb ihrer Reichweite auf.
- **Vorsicht!** Lassen Sie kleine Kinder nicht mit der Folie spielen, es besteht **Erstickungsgefahr!**
- Dieses Gerät darf nicht von Kindern benutzt werden. Bewahren Sie das Gerät und sein Kabel außerhalb der Reichweite von Kindern auf. Dieses Gerät ist kein Spielzeug. Kinder dürfen nicht mit dem Gerät spielen.
- Das Gerät kann von Personen mit eingeschränkten körperlichen, sensorischen oder geistigen Fähigkeiten oder mangelnder Erfahrung und Kenntnis benutzt werden, wenn sie beaufsichtigt oder in die sichere Verwendung des Geräts eingewiesen wurden und wenn sie die damit verbundenen Gefahren verstehen. Um die Sicherheit Ihrer Kinder zu gewährleisten, bewahren Sie bitte alle Verpackungen (Plastiktüten, Schachteln, Styropor usw.) außerhalb ihrer Reichweite auf.

## Besondere Sicherheitshinweise für diese Maschine

- Trennen Sie das Gerät immer von der Stromversorgung, wenn es unbeaufsichtigt gelassen wird und bevor Sie es zusammenbauen, zerlegen oder reinigen.
- Schalten Sie das Gerät aus und trennen Sie es von der Stromversorgung, bevor Sie Zubehörteile austauschen oder sich Teilen nähern, die sich während des Gebrauchs bewegen.
- Verwenden Sie das Gerät nicht für einen anderen als den vorgesehenen Zweck.
- **ACHTUNG:** Um eine Gefährdung durch versehentliches Zurücksetzen des Wärmeschutzschalters zu vermeiden, darf dieses Gerät nicht über ein externes Schaltgerät, wie z. B. eine Zeitschaltuhr, versorgt oder an einen Stromkreis angeschlossen werden, der

regelmäßig, vom Netzbetreiber ein- und ausgeschaltet wird.

- Betreiben Sie dieses Gerät nur unter Aufsicht.
- Greifen Sie nicht in den Sicherheitsschalter ein.
- Stecken Sie keine Gegenstände in die rotierenden Haken, während das Gerät im Betrieb ist.
- Stellen Sie das Gerät auf eine glatte, ebene und stabile Arbeitsfläche.
- Stecken Sie den Netzstecker der Maschine erst in die Steckdose, wenn Sie alle erforderlichen Zubehörteile installiert haben.

## Überblick der Komponenten

### Hauptkomponenten und Standardzubehör

- 1 Abtriebswelle
- 2 Drehknopf
- 3 Geschwindigkeitsregler
- 4 Netzkabel
- 5 Rührschüssel
- 6 Teighaken
- 7 Rührbesen
- 8 Schneebesens
- 9 Topfdeckel

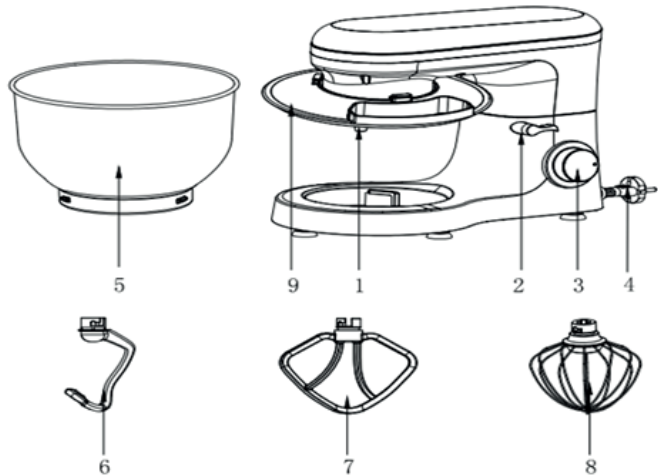

### Die Rührschüssel verwenden

- Um den Arm anzuheben, drehen Sie den Drehknopf Rise (2) im Uhrzeigersinn. Der Arm wird nun nach oben bewegt. (Bild1)
- Setzen Sie den Topfdeckel in sein Gehäuse. (Bild2)
- Setzen Sie die Rührschüssel in ihre Halterung (Schritt1) und drehen Sie die Schüssel im Uhrzeigersinn, bis sie einrastet (Schritt 2). (BILD3)
- Montieren Sie das gewünschte Utensil (Teighaken oder Rührbesen oder Schneebesens), indem Sie das Oberteil in die Abtriebswelle einsetzen, und gegen den Uhrzeigersinn drehen, bis er einrastet. (Bild4&Bild5)
- Füllen Sie nun Ihre Zutaten ein.
- Überfüllen Sie die Maschine nicht - die maximale Menge an Zutaten beträgt 1,5 kg.
- Senken Sie den Arm mit Hilfe des Drehknopfs(2). (Bild6)
- Stecken Sie den Netzstecker in eine ordnungsgemäß installierte AC220-240V 50-60Hz Schutzkontaktsteckdose.

- Schalten Sie die Maschine mit dem Geschwindigkeitsregler auf eine Geschwindigkeit zwischen 1 und 6 (entsprechend der Mischung).
- Für den Puls-Betrieb (Kneten in kurzen Intervallen) stellen Sie den Schalter auf die Position "PULSE". Der Schalter muss entsprechend der gewünschten Intervalllänge in dieser Stellung gehalten werden. Wenn der Schalter losgelassen wird, kehrt er automatisch in die Position "0" zurück.
- Nach dem Kneten/Rühren den Geschwindigkeitsregler (3) wieder in die Stellung "0" drehen, sobald die Mischung eine Ballform erreicht hat. Ziehen Sie dann den Netzstecker.
- Drücken Sie den Drehknopf (2) nach unten und der Arm wird angehoben.
- Die Mischung kann nun mit Hilfe eines Spatels gelöst und aus der Rührschüssel entfernt werden.
- Die Rührschüssel kann nun abgenommen werden.
- Reinigen Sie die Teile wie unter "Reinigung" beschrieben.



FIG1



FIG2



FIG3



FIG4





FIG5



FIG6

## Einstellen der Stufen und Verwendung des Teighakens für nicht mehr als 1,5 kg Teigmenge

Verwendung	Bild	Stufen	Zeit (Min)	Maximum	Bedienungsanleitung
<b>Teighaken</b>		1-3	<b>3-5</b>	1000g Mehl und 538g Wasser	1 Geschwindigkeit 30s lang laufen lassen, die 2 Geschwindigkeit 30s lang laufen lassen und dann die 3 Geschwindigkeit 2 min bis 4 min lang laufen lassen, um ein Cluster zu bilden.
<b>Rührbesen</b>		2-4	<b>3-5</b>	660g flour and 840g water	2 Geschwindigkeit für 20s, laufen lassen der 4-Gang-Lauf für mehr als 2min40s
<b>Schneebesen</b>		6	<b>3-10</b>	3 Eiweiß (Minimum)	Öffnen Sie 6 Geschwindigkeit um 3min und über zu laufen.

Problemlösung		
NO.	Probleme	Lösung
<b>1</b>	Das Gerät funktioniert nicht	-Prüfen Sie, ob der Stecker richtig in der Steckdose sitzt. -Prüfen Sie, ob der Drehknopf wieder einrastet. -Prüfen Sie, ob das Gerät länger als 6-10 Minuten ununterbrochen arbeitet und warten Sie, bis der Motor abgekühlt ist.
<b>2</b>	Geräusche in Rührschüssel beim Arbeiten (das Zubehör kratzt in der Schüssel)	-Prüfen Sie, ob die Rührschüssel richtig eingesetzt ist. -Prüfen Sie, ob das Zubehör richtig auf dem Gerät installiert ist.
<b>3</b>	Der Topfdeckel passt nicht richtig auf die Rührschüssel	-Prüfen Sie, ob der Topfdeckel richtig auf dem Gerät angebracht ist. -Prüfen Sie, ob die Rührschüssel richtig auf dem Gerät installiert und korrekt verriegelt ist.
<b>4</b>	Das Gerät arbeitet nicht mit einer bestimmten Geschwindigkeit.	-Prüfen Sie, ob die Markierung auf dem Geschwindigkeitsregler mit dem Geschwindigkeits-Siebdruck auf dem Gehäuse übereinstimmt. -Drehen Sie den Geschwindigkeitsregler auf 0, und prüfen Sie erneut, ob die Maschine funktioniert.
<b>5</b>	Bewegungen, wenn die Maschine läuft.	-Prüfen Sie, ob die Antirutschfüße abfallen. -Prüfen Sie, ob das Gerät auf einer glatten und ebenen Tischplatte steht.
<b>6</b>	Der Drehknopf ist nach dem Einsetzen der Rührschüssel und des Topfdeckels nicht wieder eingerastet.	-Prüfen Sie, ob der Topfdeckel richtig auf dem Gerät sitzt. -Prüfen Sie, ob die Rührschüssel richtig eingesetzt ist.

## **Reinigung**

Ziehen Sie vor der Reinigung das Netzkabel aus der Steckdose.  
Tauchen Sie das Gehäuse mit Motor niemals in Wasser ein!  
Verwenden Sie keine scharfen oder scheuernden Reinigungsmittel.

## **Motorgehäuse**

Reinigen Sie die Außenseite des Gehäuses nur mit einem feuchten Spültuch.

## **Rührschüssel, Rührzubehör**

### **VORSICHT:**

- Die Komponenten sind nicht für die Reinigung in der Spülmaschine geeignet. Wenn sie Hitze oder ätzenden Reinigungsmitteln ausgesetzt werden, können sie sich verformen oder verfärben.
- Komponenten, die mit Lebensmitteln in Berührung gekommen sind, können in Seifenlauge gereinigt werden.
- Lassen Sie die Teile gründlich trocknen, bevor Sie das Gerät wieder zusammenbauen.
- Bitte tragen Sie eine kleine Menge Pflanzenöl auf die Siebe auf, nachdem sie getrocknet ist.

## **Beseitigung**



### **Werfen Sie das Gerät nicht in den normalen Hausmüll.**

Geben Sie das Gerät über ein zugelassenes Abfallunternehmen oder über Ihre kommunale Entsorgungsstelle ab.

Beachten Sie die jeweils gültigen Vorschriften. Im Zweifelsfall wenden Sie sich an Ihre Entsorgungsanlage.

# GARANTIEZERTIFIKAT

(Gemäß EU-Richtlinie 2019/771)

## 1. Verkäuferinformationen

Firmenname: \_\_\_\_\_  
Adresse: \_\_\_\_\_  
Registrierungsnummer (CUI): \_\_\_\_\_  
Kontakt: \_\_\_\_\_  
E-Mail: \_\_\_\_\_  
Telefon: \_\_\_\_\_

## 2. Produktinformationen

Produktname: \_\_\_\_\_  
Modell / Code: \_\_\_\_\_  
Seriennummer: \_\_\_\_\_  
Rechnungs- / Bestellnummer: \_\_\_\_\_  
Kaufdatum: \_\_\_\_ / \_\_\_\_ / \_\_\_\_

## 3. Garantiezeitraum

Das Produkt ist durch eine gesetzliche Konformitätsgarantie von 24 Monaten ab Lieferdatum abgedeckt.

Wird das Produkt im Rahmen der Garantie repariert, verlängert sich die Garantiezeit um die Dauer des Aufenthalts im Servicezentrum.

## 4. Was die Garantie abdeckt

Die Garantie deckt Mängel in:

- Herstellung,
- Materialien,
- Funktionalität,
- Konformitätsprobleme, die zum Zeitpunkt der Lieferung bestanden.

Im Falle der Nichtkonformität hat der Verbraucher das Recht, Folgendes zu verlangen:

- Reparatur des Produkts;
- Ersatz des Produkts;
- Preisminderung;
- Vertragsauflösung (Rückerstattung), wenn Reparatur oder Ersatz nicht möglich ist oder nicht innerhalb einer angemessenen Frist erfolgt oder erhebliche Unannehmlichkeiten verursacht.

Diese Garantie beschränkt nicht die gesetzlichen Rechte des Verbrauchers aus:

- EU-Richtlinie 2019/771
- Nationalen Verbraucherschutzgesetzen
- Rechten im Zusammenhang mit der Nichtkonformität von Waren

Bei Abweichungen zwischen dieser Garantie und der lokalen Gesetzgebung gelten die für den Verbraucher günstigeren Rechte im Kaufland.

Bei Fragen zu Reparatur- oder Ersatzfristen oder zu anderen Rechten aus nationalen Verbraucherschutzgesetzen kann der Verbraucher den Verkäufer oder den Kundendienst des Herstellers kontaktieren. Die Kontaktdaten sind in den Artikeln 8 und 9 dieses Zertifikats aufgeführt.

## 5. Was die Garantie NICHT abdeckt

Die Garantie deckt nicht:

- Schäden durch unsachgemäße Verwendung,
- mechanische Stöße, Stürze, Unfälle,
- nicht autorisierte Reparaturen oder Änderungen,
- normalen Verschleiß,
- Nutzung außerhalb der Herstelleranforderungen,
- höhere Gewalt

## 6. Wie man Garantieservice anfordert

Der Verbraucher kann Garantieservice anfordern:

- direkt beim Verkäufer,
- bei jedem unten aufgeführten autorisierten Servicezentrum,
- durch Online-Kontakt mit dem Verkäufer.

Der Kaufnachweis kann auf jede Weise erbracht werden (Rechnung, Kontoauszug, E-Mail usw.).

## 7. Reparatur- / Ersatzprozess

- Der Verkäufer muss das Produkt innerhalb einer angemessenen Frist reparieren oder ersetzen.
- Ist eine Reparatur unmöglich, muss das Produkt ersetzt oder erstattet werden.
- Der Transport sperriger/schwerer Artikel muss vom Verkäufer organisiert werden.

## 8. Autorisiertes Servicezentrum

Name des Serviceunternehmens: AD VITA d.o.o.  
Adresse: Tovarniška cesta 7b, SI-3210 Slovenske Konjice  
E-Mail: info.si@vitapur.com  
Telefon: +386 (0) 3 292 79 90

## 9. Unterschrift des Verkäufers

Vertreter des Verkäufers: \_\_\_\_\_  
Unterschrift: \_\_\_\_\_  
Datum: \_\_\_\_ / \_\_\_\_ / \_\_\_\_

# HR-BIH Samostojeći Mikser Rosmarino Infinity PRO

## Tehnički podaci

Model: SM-1518

Nominalni napon: 220-240V- 50-60Hz

Potrošnja energije: 1400W

Klasa zaštite: II

## Opće upute sigurnosti

Prije puštanja uređaja u rad pažljivo pročitajte upute za uporabu i čuvajte upute uključujući jamstvo, račun i, ako je moguće, kutiju s unutarnjim pakiranjem. Ako ovaj uređaj date drugim osobama, prosljedite i upute za uporabu.

Aparat je namijenjen isključivo za privatnu uporabu i za predviđenu namjenu. Ovaj uređaj nije prikladan za komercijalnu uporabu. Nemojte ga koristiti na otvorenom (osim ako je dizajniran za korištenje na otvorenom). Držite ga podalje od izvora topline, izravne sunčeve svjetlosti, vlage (nikada ga ne umačite u tekućinu) i oštrih rubova. Nemojte koristiti uređaj mokrim rukama. Ako je uređaj vlažan ili mokar, odmah ga isključite iz struje.

Kada ga čistite ili odlažete, isključite uređaj i uvijek izvucite utikač iz utičnice (povucite utikač, a ne kabel) ako se uređaj ne koristi i uklonite priloženi pribor.

Nemojte koristiti stroj bez nadzora. Ako trebate napustiti radno mjesto, uvijek isključite stroj ili izvucite utikač iz utičnice (povucite sam utikač, a ne kabel).

Redovito provjeravajte oštećenje uređaja i kabela. Nemojte koristiti uređaj ako je oštećen. Ne pokušavajte sami popraviti uređaj. Uvijek kontaktirajte ovlaštenog tehničara. Kako biste izbjegli izlaganje opasnosti, uvijek neka neispravan kabel zamijeni samo proizvođač, naša služba za korisnike ili kvalificirana osoba i kabelom istog tipa.

Koristite samo originalne rezervne dijelove.

Obratite pozornost na sljedeće "Posebne sigurnosne upute".

## Djeca i slabe osobe

Kako biste osigurali sigurnost vaše djece, svu ambalažu (plastične vrećice, kutije, polistiren itd.) držite izvan njihova dohvata.

**Oprez!** Nemojte dopustiti maloj djeci da se igraju s folijom jer postoji **opasnost od gušenja!**

Ovaj uređaj ne smiju koristiti djeca. Držite uređaj i njegov kabel izvan dohvata djece.

Ovaj uređaj nije igračka. Djeca se ne smiju igrati s uređajem.

Aparate mogu koristiti osobe sa smanjenim fizičkim, osjetilnim ili mentalnim sposobnostima ili s nedostatkom iskustva i znanje ako su dobili nadzor ili upute u vezi s korištenjem uređaja na siguran način i ako razumiju uključene opasnosti.

## Posebne sigurnosne upute za ovaj stroj

• Uvijek isključite uređaj iz napajanja ako je ostavljen bez nadzora i prije sastavljanja, rastavljanja ili čišćenja.

• Isključite uređaj i isključite ga iz napajanja pre menjanja pribora ili približavanja delovima koji se umeću prilikom uporabe.

• Nemojte koristiti stroj za drugu namjenu osim predviđene.

• **OPREZ:** Kako bi se izbjegla opasnost zbog nenamjernog resetiranja toplinskog isključivanja, ovaj uređaj ne smije se napajati preko vanjskog sklopnog uređaja, kao što je mjerač vremena, niti biti spojen na strujni krug koji se redovito uključuje i isključuje od strane komunalne usluge.

• Rukujte ovim strojem samo pod nadzorom.

• Nemojte ometati nikakve sigurnosne prekidače.

• Nemojte ništa umetati u rotirajuće kuke dok stroj radi.

• Postavite stroj na glatku, ravnu i stabilnu radnu površinu.

• Nemojte umetati mrežni utikač uređaja u utičnicu bez instaliranja svih potrebnih dodataka.

## Pregled sastavnih dijelova

### Glavne komponente i standardni pribor:

- 1 Izlazno vratilo
- 2 Gumb za podizanje
- 3 Gumb za brzinu
- 4 Kabel za napajanje
- 5 Zdjela za miješanje
- 6 Kuka za tijesto
- 7 Miješalica
- 8 Mutilica
- 9 Poklopac

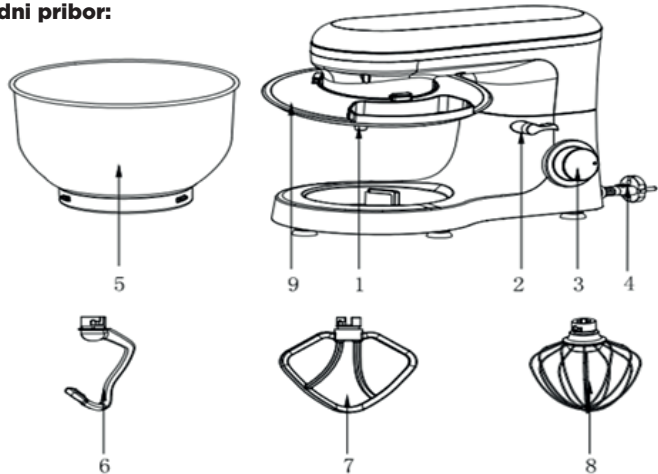

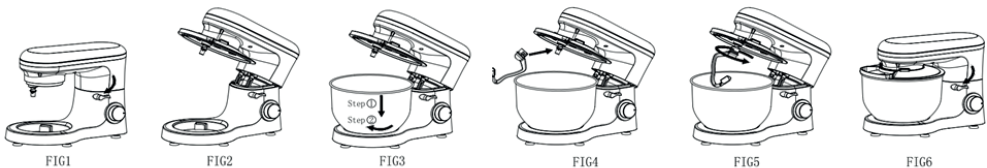

### Uporaba posude za miješanje

- Kako biste podigli ruku, okrenite gumb za podizanje (2) u smjeru kazaljke na satu. Ruka će se sada pomaknuti prema gore. (SL. 1)
- Stavite poklopac lonca u njegovo tijelo. (SLIKA 2)
- Stavite zdjelu za miješanje u uređaj za držanje (korak 1) i okrenite posudu u smjeru kazaljke na satu dok ne sjedne na mjesto (korak 2). (SLIKA 3)
- Montirajte potreban pribor (kuka za tijesto ili miješalica ili miješalica) umetanjem vrha u izlaznu osovinu, i okrenite u smjeru suprotnom od kazaljke na satu dok ne sjedne na svoje mjesto. (SLIKA 4 i SLIKA 5)
- Sada popunite svoje sastojke.
- Nemojte prepuniti aparat - maksimalna količina sastojaka je 1,5 kg.
- Spustite ruku pomoću gumba za podizanje (2). (SLIKA 6)
- Utaknite mrežni utikač u ispravno instaliranu sigurnosnu utičnicu od 220-240V 50/60 Hz.
- Prebacite stroj pomoću gumba za brzinu na brzinu između 1 i 6 (odgovarajući smjesi).
- Za pulsni rad (gnječenje u kratkim intervalima), okrenite prekidač u položaj "PULSE". Prekidač se mora držati u tom položaju prema željenoj duljini intervala. Kada se prekidač otpusti, automatski se vraća u položaj "0".
- Nakon gnječenja/miješanja okrenite gumb za brzinu (3) natrag u položaj "0" čim se smjesa formira u kuglu. Zatim izvadite mrežni utikač.
- Gurnite gumb za podizanje (2) prema dolje i ruka će se podići.
- Smjesu se sada može otpustiti uz pomoć lopatice i izvaditi iz posude za miješanje.
- Posuda za miješanje sada se može ukloniti.
- Očistite dijelove kako je opisano pod "Čišćenje".



## Podlašavanje razina i korištenje kuke za tijesto za ne više od 1,5 kg smjese

Uporaba	Slika	Razina	Vrijeme (Min)	Maksimalni	Radni koraci
<b>Kuka za tijesto</b>		1-3	<b>3-5</b>	1000g brašna i 538g vode	1. brzina da radi 30s, 2. brzina da radi 30s, i onda 3. brzina radi 2 min do 4 min da bi se napravilo tijesto.
<b>Miješalica</b>		2-4	<b>3-5</b>	660g brašna i 840g vode	2. brzina da radi 20s, 4. brzina više od 2min40s
<b>Mutilica</b>		6	<b>3-10</b>	3 bjelanceta (Minimum)	Pustite 6. brzinu da radi preko 3min.

Uklanjanje problema		
#	Problem	Rješenje
<b>1</b>	Stroj ne radi	<ul style="list-style-type: none"> <li>•Provjerite je li utikač u dobrom kontaktu s utičnicom.</li> <li>•Provjerite je li gumb za podizanje opruge na mjestu.</li> <li>• Provjerite radi li stroj neprekidno više od 6-10 minuta i pričekajte da se motor ohladi.</li> </ul>
<b>2</b>	Buka u posudi za miješanje pri radu (pribor je strugao posudu)	<ul style="list-style-type: none"> <li>•Provjerite je li posuda za miješanje pravilno postavljena.</li> <li>• Provjerite je li pribor ispravno instaliran na stroju.</li> </ul>
<b>3</b>	Poklopac lonca ne pristaje pravilno u posudu za miješanje	<ul style="list-style-type: none"> <li>•Provjerite je li poklopac lonca pravilno postavljen na stroj.</li> <li>• Provjerite je li posuda za miješanje pravilno postavljena na stroj i dobro zaključana.</li> </ul>
<b>4</b>	Stroj ne radi na određenoj brzini	<ul style="list-style-type: none"> <li>•Provjerite odgovara li oznaka na gumbu za brzinu sitotiska na kućištu.</li> <li>• Okrenite gumb za brzinu na 0 i ponovno provjerite radi li stroj.</li> </ul>
<b>5</b>	Pokreti tijekom rada stroja	<ul style="list-style-type: none"> <li>•Provjerite otpadaju li nožice protiv klizanja.</li> <li>• Provjerite je li stroj postavljen na glatku i ravnu ploču.</li> </ul>
<b>6</b>	Gumb za podizanje nije se vratio na mjesto nakon postavljanja posude za miješanje i poklopcu lonca	<ul style="list-style-type: none"> <li>• Provjerite je li poklopac lonca pravilno postavljen na stroj.</li> <li>• Provjerite je li posuda za miješanje pravilno postavljena.</li> </ul>

## Čišćenje

Prije čišćenja izvucite mrežni kabel iz utičnice.  
Nikada ne uranjajte kućište s motorom u vodu!  
Nemojte koristiti oštre ili abrazivne deterđente.

## Kućište motora

Za čišćenje vanjske strane kućišta treba koristiti samo vlažnu krpu za ispiranje.

## Posuda za miješanje, oprema za miješanje

### UPOZORENJE:

- Komponente nisu prikladne za pranje u perilici posuđa. Ako su izloženi toplini ili nagrizajućim sredstvima za čišćenje, mogu se deformirati ili promijeniti boju.
- Komponente koje su došle u dodir s hranom mogu se očistiti u vodi sa sapunom.
- Ostavite dijelove da se dobro osuše prije ponovnog sastavljanja uređaja.
- Nanesite malu količinu biljnog ulja na sita nakon što se osuše

## Odlaganje



### **Ne bacajte uređaj u uobičajeni kućni otpad.**

Odložite uređaj preko registrirane tvrtke za zbrinjavanje otpada ili putem svog komunalnog odlagališta otpada.

Pridržavajte se trenutno važećih propisa. U slučaju sumnje, obratite se svom odlagalištu otpada.

# GARANCIJA (HR)

Davatelj garancije i ovlašteni serviser, AD Vita d.o.o., Tovarniška 7b, 3210 Slovenske Konjice, Slovenija, obavezuje se osigurati besprijekorno funkcioniranje proizvoda u garantnom roku. Tokom garantnog roka, koji počinje isporukom proizvoda, popraviti ćemo sve nedostatke ili kvarove na proizvodu koji se javе tokom normalne upotrebe, pod uvjetom da proizvod nisu dirale osobe koje nije ovlastio izdavatelj garantnog lista te da su korišteni samo originalni rezervni dijelovi.

## Prava potrošača

Ako roba za koju je izdata garancija ne odgovara specifikacijama ili ako nema svojstva navedena u garantnom listu ili oglasnoj poruci, potrošač može prvo zahtijevati otklanjanje nedostataka. Ukoliko se nedostaci ne otklone u razumnom roku odnosno najaknsnije u roku od 30 dana (rok za rješavanje reklamacije) od dana kad je proizvođač ili ovlašteni serviser zaprimio zahtjev kupca za otklanjanje nedostataka, davatelj garancije i ovlašteni serviser će besplatno zamijeniti robu istom, novom i besprijekornom. Razdoblje od 30 dana može se produžiti za najkraće potrebno vrijeme potrebno za dovršetak popravka ili zamjene, ali ne više od 15 dana. Pri određivanju produženog roka uzimaju se u obzir priroda i složenost robe, priroda i ozbiljnost nesukladnosti te napor potreban za dovršetak popravka ili zamjene. Davatelj garancije i ovlašteni serviser obavijestit će potrošača o broju dana za produženje i o razlozima produženja prije isteka originalnog roka od 30 dana.

Ukoliko davatelj garancije osporava postavljeni zahtjev dužan je potrošaču odgovoriti u pisanoj formi u roku od osam dana od prijema zahtjeva.

Ako davatelj garancije i ovlašteni serviser ne uspiju popraviti ili zamijeniti robu novom u zadanom roku, potrošač može zatražiti povrat cjelokupnog iznosa od proizvođača ili može zatražiti razmjerno smanjenje kupoprodajne cijene. Ako potrošač zahtijeva razmjerno smanjenje cijene, sniženje će biti razmjerno smanjenju vrijednosti robe koju je potrošač primio, u odnosu na vrijednost koju bi roba imala da je usklađena.

Neovisno o navedenom, potrošač može zatražiti povrat plaćenog iznosa od davatelja garancije i ovlaštenog servisera ako se nesukladnost pojavi u roku kraćem od 30 dana od isporuka robe.

Za zamijenjenu robu ili zamijenjeni bitni dio robe novim, davatelj garancije i ovlašteni serviser izdat će novi garantni list.

Ako davatelj garancije ili ovlašteni serviser ne dostave zamjensku robu potrošaču na privremeno korištenje, potrošač ima pravo tražiti naknadu štete zbog nemogućnosti korištenja robe od trenutka kad je zatražio popravak ili zamjenu do isteka.

Troškove materijala, rezervnih dijelova, rada i prijevoza koji proizlaze iz popravka kvarova ili zamjene robe novom snose davatelj garancije i ovlašteni serviser.

Prava potrošača koja se mogu ostvariti na temelju garantnog lista prestaju nakon dvije godine od dana njihove kupnje.

Obavezna garancija također vrijedi i ako za robu za koju je potrebna garancija nije izdat garantni list ili ako nije isporučena potrošaču.

Potrošač ima zakonsko pravo besplatno podnijeti garantne zahtjeve protiv prodavatelja u slučaju nesukladnosti robe. Garancija ne isključuje prava potrošača koja proizlaze iz obavezne garancijske sukladnosti proizvoda.

## Valjanost

### Garancija ne pokriva:

1. mehanička oštećenja i kvarove usljed nestručne upotrebe i održavanja;
2. nedostatke uzrokovane višom silom;
3. potrošne materijale.

Garancija vrijedi u zemlji u kojoj je obavljena kupovina i može se tražiti na mjestu kupovine ili kod ovlaštenog uvoznika za to tržište, kao što je navedeno na deklaraciji proizvoda na pakiranju. Račun za proizvod je obavezan prilog prilikom ostvarivanja prava na garanciju.

Garancija ne isključuje prava potrošača koja proizlaze iz odgovornosti prodavca za nedostatke robe. Potrošač ima zakonsko pravo besplatno podnijeti garancijske zahtjeve protiv prodavca u slučaju nesukladnosti robe.

Garantni rok je 24 mjeseca. Uslugu pruža uvoznik za svako specifično tržište.

## Garantni postupak

Potrošač zahtijeva garanciju na prodajnom mjestu gdje je roba kupljena ili na drugom prodajnom mjestu prodavca u istoj državi u kojoj je obavljena kupovina ili preko elektronske pošte na ispod navedenu elektronsku adresu. Potrošač na prodajnom mjestu potpisuje obrazac za prigovor i predaje ga prodavcu. Davatelj garancije kontaktirat će potrošača u roku od 8 radnih dana od primitka prigovora.

Potrošač se može informisati o svojim pravima i postupku ostvarivanja garancije kontaktiranjem korisničke podrške putem e-maila na [info@vitapur.ba](mailto:info@vitapur.ba) ili pozivom na broj +387 33 975 998.

## Održavanje nakon garancije, servis i rezervni dijelovi

Vrijeme za osiguranje servisa, održavanja i rezervnih dijelova je 3 godine od isteka garantnog roka.

Naziv proizvoda: \_\_\_\_\_

Datum dostave: \_\_\_\_\_

# GARANCIJA (BA)

## GARANCIJA

Davatelj garancije i ovlaštenu serviser, AD Vita d.o.o., Tovarniška 7b, 3210 Slovenske Konjice, Slovenija, obavezuje se osigurati besprijekorno funkcioniranje proizvoda u garantnom roku. Tokom garantnog roka, koji počinje isporukom proizvoda, popraviti ćemo sve nedostatke ili kvarove na proizvodu koji se javu tokom normalne upotrebe, pod uvjetom da proizvod nisu dirale osobe koje nije ovlastio izdavatelj garantnog lista te da su korišteni samo originalni rezervni dijelovi.

### Prava potrošača

Ako roba za koju je izdata garancija ne odgovara specifikacijama ili ako nema svojstva navedena u garantnom listu ili oglasnoj poruci, potrošač može prvo zahtijevati otklanjanje nedostataka. Ukoliko se nedostaci ne otklone u razumnom roku odnosno najkasnije u roku od 30 dana (rok za rješavanje reklamacije) od dana kad je proizvođač ili ovlaštenu serviser zaprimio zahtjev kupca za otklanjanje nedostataka, davatelj garancije i ovlaštenu serviser će besplatno zamijeniti robu istom, novom i besprijekornom. Razdoblje od 30 dana može se produžiti za najkraće potrebno vrijeme potrebno za dovršetak popravka ili zamjene, ali ne više od 15 dana. Pri određivanju produženog roka uzimaju se u obzir priroda i složenost robe, priroda i ozbiljnost nesukladnosti te napor potreban za dovršetak popravka ili zamjene. Davatelj garancije i ovlaštenu serviser obavijestit će potrošača o broju dana za produženje i o razlozima produženja prije isteka originalnog roka od 30 dana.

Ukoliko davatelj garancije osporava postavljeni zahtjev dužan je potrošaču odgovoriti u pisanoj formi u roku od osam dana od prijema zahtjeva.

Ako davatelj garancije i ovlaštenu serviser ne uspiju popraviti ili zamijeniti robu novom u zadanom roku, potrošač može zatražiti povrat cjelokupnog iznosa od proizvođača ili može zatražiti razmjerno smanjenje kupoprodajne cijene. Ako potrošač zahtijeva razmjerno smanjenje cijene, sniženje će biti razmjerno smanjenju vrijednosti robe koju je potrošač primio, u odnosu na vrijednost koju bi roba imala da je usklađena.

Neovisno o navedenom, potrošač može zatražiti povrat plaćenog iznosa od davatelja garancije i ovlaštenog serviser ako se nesukladnost pojavi u roku kraćem od 30 dana od isporuka robe.

Za zamijenjenu robu ili zamijenjeni bitni dio robe novim, davatelj garancije i ovlaštenu serviser izdat će novi garantni list.

Ako davatelj garancije ili ovlaštenu serviser ne dostave zamjensku robu potrošaču na privremeno korištenje, potrošač ima pravo tražiti naknadu štete zbog nemogućnosti korištenja robe od trenutka kad je zatražio popravak ili zamjenu do isteka.

Troškove materijala, rezervnih dijelova, rada i prijevoza koji proizlaze iz popravka kvarova ili zamjene robe novom snose davatelj garancije i ovlaštenu serviser.

Prava potrošača koja se mogu ostvariti na temelju garantnog lista prestaju nakon dvije godine od dana njihove kupnje.

Obavezna garancija također vrijedi i ako za robu za koju je potrebna garancija nije izdat garantni list ili ako nije isporučena potrošaču. Potrošač ima zakonsko pravo besplatno podnijeti garantne zahtjeve protiv prodavatelja u slučaju nesukladnosti robe. Garancija ne isključuje prava potrošača koja proizlaze iz obavezne garancijske sukladnosti proizvoda.

### Valjanost

Garancija ne pokriva:

1. mehanička oštećenja i kvarove usljed nestručne upotrebe i održavanja;
2. nedostatke uzrokovane višom silom;
3. potrošne materijale.

Garancija vrijedi u zemlji u kojoj je obavljena kupovina i može se tražiti na mjestu kupovine ili kod ovlaštenog uvoznika za to tržište, kao što je navedeno na deklaraciji proizvoda na pakiranju. Račun za proizvod je obavezan prilog prilikom ostvarivanja prava na garanciju.

Garancija ne isključuje prava potrošača koja proizlaze iz odgovornosti prodavca za nedostatke robe. Potrošač ima zakonsko pravo besplatno podnijeti garancijske zahtjeve protiv prodavca u slučaju nesukladnosti robe.

Garantni rok je 24 mjeseca. Uslugu pruža uvoznik za svako specifično tržište.

### Garantni postupak

Potrošač zahtijeva garanciju na prodajnom mjestu gdje je roba kupljena ili na drugom prodajnom mjestu prodavca u istoj državi u kojoj je obavljena kupovina ili preko elektronske pošte na ispod navedenu elektronsku adresu. Potrošač na prodajnom mjestu potpisuje obrazac za prigovor i predaje ga prodavcu. Davatelj garancije kontaktirat će potrošača u roku od 8 radnih dana od primitka prigovora.

Potrošač se može informisati o svojim pravima i postupku ostvarivanja garancije kontaktiranjem korisničke podrške putem e-maila na [info@vitapur.ba](mailto:info@vitapur.ba) ili pozivom na broj +387 33 975 998.

Održavanje nakon garancije, servis i rezervni dijelovi

Vrijeme za osiguranje servisa, održavanja i rezervnih dijelova je 3 godine od isteka garantnog roka.

Naziv proizvoda: \_\_\_\_\_

Datum dostave: \_\_\_\_\_

**Tehnički podaci**

Model: SM-1518

Nominalni napon: 220-240V- 50-60Hz

Potrošnja energije: 1400W

Klasa zaštite: II

**Opće upute sigurnosti**

Pre puštanja uređaja u rad pažljivo pročitajte upute za upotrebu i čuvajte upute uključujući jamstvo, račun i, ako je moguće, kutiju s unutarnjim parkiranjem. Ako ovaj uređaj date drugim osobama, prosledite i upute za upotrebu.

Aparat je namenjen isključivo za privatnu upotrebu i za predviđenu namenu. Ovaj uređaj nije prikladan za komercijalnu upotrebu. Nemojte ga koristiti na otvorenom (osim ako je dizajniran za korišćenje na otvorenom). Držite ga podalje od izvora topline, izravne sunčeve svetlosti, vlage (nikada ga ne umačite u tekućinu) i oštrih rubova. Nemojte koristiti uređaj mokrim rukama. Ako je uređaj vlažan ili mokar, odmah ga isključite iz struje.

Kada ga čistite ili odlažete, isključite uređaj i uvek izvucite utikač iz utičnice (povucite utikač, a ne kabel) ako se uređaj ne koristi i uklonite priloženi pribor.

Nemojte koristiti stroj bez nadzora. Ako trebate napustiti radno mesto, uvek isključite stroj ili izvucite utikač iz utičnice (povucite sam utikač, a ne kabel).

Redovito proveravajte oštećenje uređaja i kabela. Nemojte koristiti uređaj ako je oštećen. Ne pokušavajte sami popraviti uređaj. Uvek kontaktirajte ovlaštenog tehničara. Kako biste izbegli izlaganje opasnosti, uvek neka neispravan kabel zameni samo proizvođač, naša služba za korisnike ili kvalificirana osoba i kabelom istog tipa.

Koristite samo originalne rezervne delove.

Obratite pozornost na sljedeće "Posebne sigurnosne upute".

**Deca i slabe osobe**

Kako biste osigurali sigurnost vaše dece, svu ambalažu (plastične vrećice, kutije, polistiren itd.) držite izvan njihova dohvata.

**Oprez!** Nemojte dopustiti maloj deci da se igraju s folijom jer postoji **opasnost od gušenja!**

Ovaj uređaj ne smiju koristiti deca. Držite uređaj i njegov kabel izvan dohvata dece.

Ovaj uređaj nije igračka. Deca se ne smiju igrati s uređajem.

Aparate mogu koristiti osobe sa smanjenim fizičkim, osetilnim ili mentalnim sposobnostima ili s nedostatkom iskustva i znanje ako su dobili nadzor ili upute u vezi s korišćenjem uređaja na siguran način i ako razumeju uključene opasnosti.

**Posebne sigurnosne upute za ovaj stroj**

- Uvek isključite uređaj iz napajanja ako je ostavljen bez nadzora i pre sastavljanja, rastavljanja ili čišćenja.
- Isključite uređaj i isključite ga iz napajanja pre menjanja pribora ili približavanja delovima koji se umeću prilikom upotrebe.
- Nemojte koristiti uređaj za drugu namenu osim predviđene.
- **OPREZ:** Kako bi se izbegla opasnost zbog nenamernog resetiranja toplinskog isključivanja, ovaj uređaj ne sme se napajati preko vanjskog sklopnog uređaja, kao što je merač vremena, niti biti spojen na strujni krug koji se redovito uključuje i isključuje od strane komunalne usluge.
- Rukujte ovim uređajem samo pod nadzorom.
- Nemojte ometati nikakve sigurnosne prekidače.
- Nemojte ništa umetati u rotirajuće kuke dok uređaj radi.
- Postavite ređaj na glatku, ravnu i stabilnu radnu površinu.
- Nemojte umetati mrežni utikač uređaja u utičnicu bez instaliranja svih potrebnih dodataka.

## Pregled sastavnih delova

### Glavne komponente i standardni pribor:

- 1 Izlazno vratilo
- 2 Dugme za podizanje
- 3 Dugme za brzinu
- 4 Kabel za napajanje
- 5 Zdjela za mešanje
- 6 Kuka za testo
- 7 Mešalica
- 8 Mutilica
- 9 Poklopac

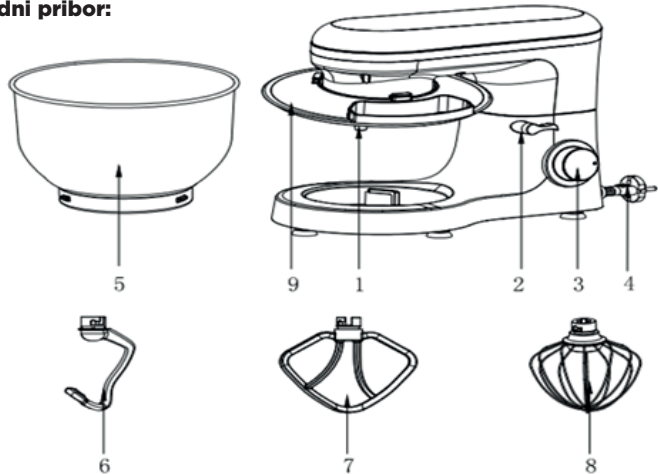

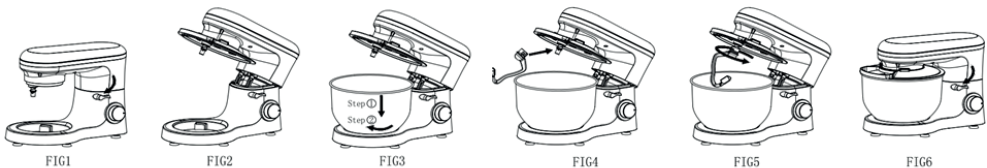

### Upotreba posude za mešanje

- Kako biste podigli ruku, okrenite dugme za podizanje (2) u smeru kazaljke na satu. Ruka će se sada pomaknuti prema gore. (SLIKA 1)
- Stavite poklopac lonca u njegovo telo. (SLIKA 2)
- Stavite zdelu za mešanje u uređaj za držanje (korak 1) i okrenite posudu u smeru kazaljke na satu dok ne sedne na mesto (korak 2). (SLIKA 3)
- Montirajte potreban pribor (kuka za testo ili mešalica ili mešalica) umetanjem vrha u izlaznu osovinu, i okrenite u smeru suprotnom od kazaljke na satu dok ne sedne na svoje mesto. (SLIKA 4 i SLIKA 5)
- Sada popunite svoje sastojke.
- Nemojte prepuniti aparat - maksimalna količina sastojaka je 1,5 kg.
- Spustite ručku pomoću dugmeta za podizanje (2). (SLIKA 6)
- Utaknite mrežni utikač u ispravno instaliranu sigurnosnu utičnicu od 220-240V 50/60 Hz.
- Prebacite uređaj pomoću dugmeta za brzinu na brzinu između 1 i 6 (odgovarajući smesi).
- Za pulsni rad (gnječenje u kratkim intervalima), okrenite prekidač u položaj "PULSE". Prekidač se mora držati u tom položaju prema željenoj dužini intervala. Kada se prekidač otpusti, automatski se vraća u položaj "0".
- Nakon gnječenja/mešanja okrenite dugme za brzinu (3) natrag u položaj "0" čim se smesa formira u kuglu. Zatim izvadite mrežni utikač.
- Gurnite dugme za podizanje (2) prema dolje i ručka će se podići.
- Smesa se sada može otpustiti uz pomoć lopatice i izvaditi iz posude za mešanje.
- Posuda za mešanje sada se može ukloniti.
- Očistite delove kako je opisano pod "Čišćenje".



## Podešavanje razina i korišćenje kuke za testo za ne više od 1,5 kg smese

Upotreba	Slika	Razina	Vreme (Min)	Maksimalni	Radni koraci
<b>Kuka za testo</b>		1-3	<b>3-5</b>	1000g brašna i 538g vode	1. brzina da radi 30s, 2. brzina da radi 30s, i onda 3. brzina radi 2 min do 4 min da bi se napravilo testo.
<b>Mešalica</b>		2-4	<b>3-5</b>	660g brašna i 840g vode	2. brzina da radi 20s, 4. brzina više od 2min40s
<b>Mutilica</b>		6	<b>3-10</b>	3 belanceta (Minimum)	Pustite 6. brzinu da radi preko 3min.

Rešavanje problema		
BR.	Problem	Rešenje
<b>1</b>	Uređaj ne radi	<ul style="list-style-type: none"> <li>• Proverite je li utikač u dobrom kontaktu s utičnicom.</li> <li>• Proverite je li dugme za podizanje opruge na mestu.</li> <li>• Proverite radi li uređaj neprekidno više od 6-10 minuta i pričekajte da se motor ohladi.</li> </ul>
<b>2</b>	Buka u posudi za mešanje pri radu (pribor je strugao posudu)	<ul style="list-style-type: none"> <li>• Proverite je li posuda za mešanje pravilno postavljena.</li> <li>• Proverite je li pribor ispravno instaliran na uređaju.</li> </ul>
<b>3</b>	Poklopac lonca ne pristaje pravilno u posudu za mešanje	<ul style="list-style-type: none"> <li>• Proverite je li poklopac lonca pravilno postavljen na uređaj.</li> <li>• Proverite je li posuda za mešanje pravilno postavljena na uređaj i dobro zaključana.</li> </ul>
<b>4</b>	Uređaj ne radi na određenoj brzini	<ul style="list-style-type: none"> <li>• Proverite odgovara li oznaka na dugmetu za brzinu sitotiska mašine na kućištu.</li> <li>• Okrenite dugme za brzinu na 0 i ponovno proverite radi li uređaj.</li> </ul>
<b>5</b>	Pokreti tekom rada uređaja	<ul style="list-style-type: none"> <li>• Proverite otpadaju li nožice protiv klizanja.</li> <li>• Proverite je li uređaj postavljen na glatku i ravnu ploču.</li> </ul>
<b>6</b>	Dugme za podizanje nije se vratilo na mesto nakon postavljanja posude za mešanje i poklopa lonca	<ul style="list-style-type: none"> <li>• Proverite je li poklopac lonca pravilno postavljen na uređaj.</li> <li>• Proverite je li posuda za mešanje pravilno postavljena.</li> </ul>

## **Čišćenje**

Pre čišćenja izvucite mrežni kabel iz utičnice.  
Nikada ne uranjajte kućište s motorom u vodu!  
Nemojte koristiti oštre ili abrazivne deterdžente.

## **Kućište motora**

Za čišćenje vanjske strane kućišta treba koristiti samo vlažnu krpu za ispiranje.

## **Posuda za mešanje, oprema za mešanje**

### **UPOZORENJE:**

- Komponente nisu prikladne za pranje u mašini za suđe. Ako su izloženi toplini ili nagrizajućim sredstvima za čišćenje, mogu se deformirati ili promeniti boju.
- Komponente koje su došle u dodir s hranom mogu se očistiti u vodi sa sapunom.
- Ostavite delove da se dobro osuše pre ponovnog sastavljanja uređaja.
- Nanesite malu količinu biljnog ulja na sita nakon što se osuše

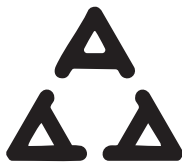

Ovaj proizvod je usklađen sa tehničkim propisima Republike Srbije i označen znakom usaglašenosti u skladu sa Uredbom o znaku usaglašenosti („Službeni glasnik RS”, br. 4/2022).

## SAOBRAZNOST (RS)

Davalac garancije i ovlašćeni serviser Vitapur d.o.o., Bulevar Arsebija Čarnojevića 99v, 11070 Novi Beograd, Srbija, obavezuje se da će proizvod raditi besprekorno tokom garantnog perioda. Tokom garantnog roka, koji započinje isporukom proizvoda, uklonimo sve nedostatke i kvarove na proizvodu koji bi se pojavili tokom upotrebe proizvoda, pod uslovom da se proizvod koristi u skladu sa njegovom namjenom i da proizvod nisu servisirale osobe koje nisu ovlašćene od strane izdavaoca garancije, te da su prilikom korišćenja uređaja upotrebljavani originalni rezervni delovi.

Ako proizvod ne bude popravljen u roku od 45 dana od prijema zahtjeva za otklanjanje oštećenja, zameniemo ga novim, identičnim i ispravnim proizvodom besplatno. Garantni rok će biti produžen za onoliko dana koliko je trajala popravka proizvoda.

### Garancija ne pokriva:

1. mehanička oštećenja i oštećenja usled nepravilne upotrebe i održavanja;
2. oštećenja nastala usled više sile;
3. potrošni materijal.

Garancija važi na teritoriji zemlje u kojoj je obavljena kupovina, a primjenjuje se na mestu obavljene kupovine ili kod ovlašćenog uvoznika za ovo tržište, što je navedeno u deklaraciji proizvoda na pakovanju. Račun za proizvod je obavezan prilog kad se koristi garancija.

Garancija ne isključuje prava potrošača koja proističu iz zakonske odgovornosti prodavca za oštećenja na robu. Garantni rok je 24 meseca. Uvoznik za svako tržište je zadužen za uslugu servisiranja.

Potrošač preuzima garanciju na prodajnom mestu gde je kupio robu ili na drugom prodajnom mestu prodavca na istoj teritoriji zemlje u kojoj je izvršio kupovinu. Potrošač potpisuje obrazac reklamacije na prodajnom mestu i predaje ga prodavcu. Po prijemu reklamacije garant će ga kontaktirati u roku od 5 radnih dana.

O pravima i postupku preuzimanja garancije potrošač se može informisati kontaktiranjem korisničke podrške na e-mail [info@vitapur.rs](mailto:info@vitapur.rs) ili na broj telefona 011/31-22-842.

Vreme garantovanog servisiranja i obezbeđenja rezervnih delova je 3 godine od isteka garantnog roka.

Ime proizvoda: \_\_\_\_\_

Datum isporuke/preuzimanja proizvoda: \_\_\_\_\_

# GARANCIJA (MNE)

Davalac garancije i ovlašćeni serviser Vitapur d.o.o., Sv Petra Cetinjskog 130, 81000 Podgorica, Crna Gora, obavezuje se da će proizvod raditi besprekorno tokom garantnog perioda. Tokom garantnog roka, koji započinje isporukom proizvoda, ukoličemo sve nedostatke i kvarove na proizvodu koji bi se pojavili tokom upotrebe proizvoda, pod uslovom da se proizvod koristi u skladu sa njegovom namjenom i da proizvod nisu servisirale osobe koje nisu ovlašćene od strane izdavaoca garancije, te da su prilikom korišćenja uređaja upotrebljavani originalni rezervni dijelovi.

## Prava potrošača

Ako roba za koju je izdata garancija ne odgovara specifikacijama ili nema svojstva navedena u garantnom listu ili reklamnoj poruci, potrošač može najprije zahtijevati otklanjanje nedostataka. Ukoliko se nedostaci ne otklone u roku od ukupno 30 dana (rok za rješavanje reklamacije) od dana kada je proizvođač ili ovlašćeni servis primio zahtjev kupca za otklanjanje nedostataka, davalac garancije i ovlašćeni servis će e besplatno zamijeniti robu istom, novom i bespr ijekornom. Period od 30 dana može se produžiti za najkraće potrebno vrijeme potrebno za završetak popravke ili zamjene, ali ne duže od 15 dana. Pri određivanju produženog roka uzimaju se u obzir priroda i složenost robe, priroda i ozbiljnost neispravnosti, kao i trud potreban za završetak popravke ili z amjene. Davalac garancije i ovlašćeni servis će e obavijestiti potrošača o broju dana za produženje i o razlozima produženja prije isteka originalnog roka od 30 dana.

Ako davalac garancije i ovlašćeni servis ne uspiju popraviti ili zamijeniti robu novom u zadatom roku, potrošač može zatražiti povraćaj cjelokupnog iznosa od proizvođača ili može zatražiti proporcionalno smanjenje kupoprodajne cijene. Ako potrošač zahtijeva proporcionalno smanjenje cijene, smanjenje će e biti srazmjerno smanjenju vrijednosti robe koju je potrošač primio, u odnosu na vrijednost koju bi roba imala da je ispravna.

Bez obzira na navedeno, potrošač može zatražiti povraćaj plaćenog iznosa od davaoca garancije i ovlašćenog servisa ako se neispravnost pojavi u roku kraćem od 30 dana od isporuke robe.

Za zamijenjenu robu ili zamijenjeni bitni dio robe novim, davalac garancije i ovlašćeni servis izdaće novi garantni list.

Troškove materijala, rezervnih dijelova, rada i transporta koji proizilaze iz popravke kvarova ili zamjene robe novom snose davalac garancije i ovlašćeni servis.

Prava potrošača koja se mogu ostvariti na osnovu garantnog lista prestaju nakon dvije godine od dana njihovog korišćenja. Obavezna garancija takođe važi i ako za robu za koju je potrebna garancija nije izdat garantni list ili ako nije isporučena potrošaču.

Potrošač ima zakonsko pravo besplatno podnijeti garancijske zahtjeve protiv prodavca u slučaju neispravnosti robe.

## Važenje

Garancija ne pokriva:

1. mehanička oštećenja i kvarove usljed nestručne upotrebe i održavanja;
2. nedostatke uzrokovane višom silom;
3. potrošni materijal.

Garancija važi u zemlji u kojoj je obavljena kupovina i može se ostvariti na mjestu kupovine ili kod ovlašćenog uvoznika za to tržište, kako je navedeno na deklaraciji proizvoda na pakovanju. Račun za proizvod je obavezan prilog prilikom ostvarivanja prava na garanciju.

Garancija ne isključuje prava potrošača koja proizilaze iz odgovornosti prodavca za nesaobraznost robe.

Garantni rok je 24 mjeseca. Uslugu pruža uvoznik za svako specifično tržište.

## Garantni postupak

Potrošač ostvaruje pravo na garanciju na prodajnom mjestu gdje je roba kupljena ili na drugom prodajnom mjestu prodavca u istoj državi u kojoj je obavljena kupovina. Potrošač na prodajnom mjestu potpisuje obrazac za prigovor i predaje ga prodavcu. Davalac garancije kontaktiraće potrošača u roku od 8 dana od prijema prigovora.

Potrošač se može informisati o svojim pravima i postupku ostvarivanja garancije kontaktiranjem korisničke podrške putem e-maila na [info@vitapur.me](mailto:info@vitapur.me) ili pozivom na broj 067/00-26-10.

## Održavanje nakon garancije, servis i rezervni dijelovi

Period za obezbjeđivanje servisa, održavanja i rezervnih dijelova je 3 godine od isteka garantnog roka.

Naziv proizvoda: \_\_\_\_\_

Datum isporuke: \_\_\_\_\_

## Date Tehnice

Model: SM-1518

Tensiune nominală: 220-240V~ 50-60Hz

Consum de energie electrică: 1400W

Clasă de protecție: II

## Instrucțiuni Generale de Siguranță

Citiți cu atenție instrucțiunile de utilizare înainte de a pune în funcțiune aparatul și păstrați instrucțiunile, inclusiv garanția, chitanța și, dacă este posibil, cutia cu ambalajul intern. Dacă dați acest aparat altor persoane, vă rugăm să le înmânați și instrucțiunile de utilizare.

Aparatul este conceput exclusiv pentru uz personal și pentru scopul prevăzut. Acest aparat nu este potrivit pentru uz comercial. Nu îl utilizați în exterior (cu excepția cazului în care este proiectat pentru a fi utilizat în exterior). Păstrați-l departe de sursele de căldură, de lumina directă a soarelui, de umiditate (nu-l scufundați niciodată în vreun lichid) și de marginile ascuțite. Nu utilizați aparatul cu mâinile umede. Dacă aparatul este umed sau ud, scoateți-l imediat din priză. Când îl curățați sau îl depozitați, opriți aparatul și scoateți întotdeauna ștecherul din priză (trageți de ștecher, nu de cablu) dacă aparatul nu este utilizat și scoateți accesoriile atașate. Nu folosiți utilajul fără supraveghere. Dacă trebuie să părăsiți locul de muncă, opriți întotdeauna utilajul sau scoateți ștecherul din priză (trageți de ștecherul propriu-zis, nu de cablu). Verificați în mod regulat dacă aparatul și cablul nu sunt deteriorate. Nu utilizați aparatul dacă este deteriorat. Nu încercați să reparați aparatul pe cont propriu. Contactați întotdeauna un tehnician autorizat. Pentru a evita expunerea la pericol, asigurați-vă întotdeauna că un cablu defect este înlocuit numai de către producător, de către serviciul nostru de asistență pentru clienți sau de către o persoană calificată și cu un cablu de același tip. Utilizați doar piese de schimb originale. Acordați o atenție deosebită următoarelor, Instrucțiuni Speciale de Siguranță.

## Copii și Persoane Fragile

Pentru a asigura siguranța copiilor dvs., vă rugăm să păstrați toate ambalajele (pungi de plastic, cutii, polistiren etc.) departe de ei.

**Atenție!** Nu permiteți copiilor mici să se joace cu folia deoarece există **pericol de sufocare!**

Acest aparat nu trebuie utilizat de către copii. Păstrați aparatul și cablul acestuia în afara sferei de activitate a copiilor. Acest dispozitiv nu este o jucărie. Copiii nu trebuie să se joace cu aparatul.

Aparatele pot fi utilizate de persoane cu capacități fizice, senzoriale sau mentale reduse sau cu lipsă de experiență și cunoștințe, dacă acestea au fost supravegheate sau instruite cu privire la utilizarea aparatului în condiții de siguranță și dacă acestea înțeleg pericolele implicate.

## Instrucțiuni Speciale de Siguranță Pentru Acest Aparat

Deconectați întotdeauna aparatul de la alimentare dacă este lăsat nesupravegheat și înainte de a-l asambla, dezasambla sau curăța.

Opriți aparatul și deconectați-l de la alimentare înainte de a schimba accesoriile sau de a vă apropia de piesele care se mișcă în timpul utilizării.

Nu utilizați aparatul în alt scop decât cel prevăzut

**Atenție:** Pentru a evita un pericol datorat resetării involuntare a întrerupătorului termic, acest aparat nu trebuie alimentat prin intermediul unui dispozitiv de comutare extern, cum ar fi un temporizator, sau conectat la un circuit care este periodic pornit și oprit de către serviciul public.

Utilizați acest aparat numai sub supraveghere.

Nu interveniți asupra niciunui întrerupător de siguranță.

Nu introduceți nimic în cârligele rotative în timp ce aparatul este în funcțiune.

Așezați aparatul pe o suprafață de lucru netedă, plană și stabilă.

Nu introduceți ștecherul aparatului în priză fără să fi instalat toate accesoriile necesare. accesorii.

## Prezentare Generală a Componentelor

### Componente Principale și Accesorii Standard:

- 1 Arbore de ieșire
- 2 Buton de ridicare
- 3 Buton de viteză
- 4 Cablu de alimentare
- 5 Arc pentru amestecare
- 6 Cârlig pentru aluat
- 7 Bătător
- 8 Mixer
- 9 Capacul vasului

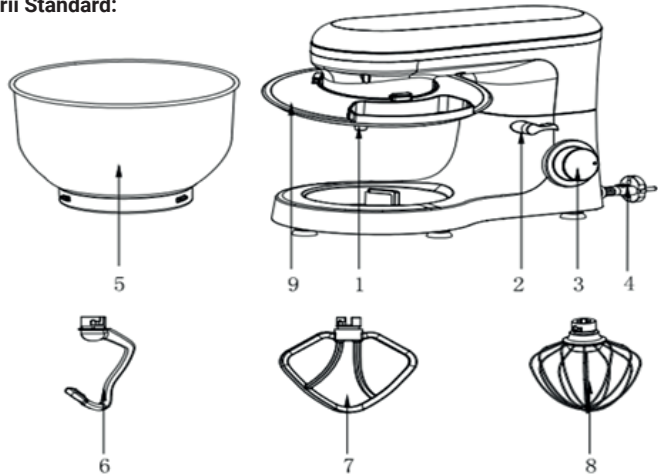

### Folosirea Bolului Pentru Amestecare

- Pentru a ridica brațul, rotiți în sensul acelor de ceasornic butonul Rise (2). Brațul se va deplasa acum în sus. (FIG1)
- Așezați capacul vasului în interiorul său. (FIG2)
- Așezați bolul pentru amestecare în dispozitivul de fixare (Pasul 1) și rotiți bolul în sensul acelor de ceasornic până când se blochează în poziție (Pasul 2). (FIG3)
- Montați ustensila necesară (Cârligul pentru Aluat, Bătătorul sau Mixerul) prin introducerea vârfului în arborele de ieșire și rotiți-o în sens invers acelor de ceasornic până când se blochează în poziție. (FIG4&FIG5)
- Acum adăugați ingredientele.
- Nu umpleți prea mult aparatul - cantitatea maximă de ingrediente este de 1,5 kg.
- Coborâți brațul cu ajutorul butonului de ridicare (2). (FIG6)
- Introduceți ștecherul într-o priză de siguranță de 220-240V 50/60 Hz instalată corespunzător.
- Comutați aparatul cu ajutorul butonului de viteză la o viteză între 1 și 6 (corespunzătoare amestecului).
- Pentru o funcționare cu impulsuri (frământare la intervale scurte), rotiți comutatorul în poziția PULSE. Comutatorul trebuie menținut în această poziție în funcție de durata intervalului dorit. Când comutatorul este eliberat, acesta revine automat în poziția „0”.
- După frământare/agitare, rotiți butonul de viteză (3) înapoi în poziția „0” imediat ce amestecul a format o sferă. Apoi scoateți ștecherul.
- Împingeți butonul de ridicare (2) în jos și brațul va fi ridicat.
- Amestecul poate fi acum eliberat cu ajutorul unei spatule și scos din bolul pentru amestecare.
- Bolul pentru amestecare poate fi acum îndepărtat.
- Curățați piesele așa cum este descris la punctul „Curățare”.



FIG1



FIG2



FIG3



FIG4





FIG5



FIG6

## Reglarea nivelurilor și utilizarea cârligului pentru aluat pentru nu mai mult de 1,5 kg de amestec

Utilizare	Imagine	Niveluri	Timp (Min)	Maximum	Metodă de funcționare
<b>Cârlig pentru aluat</b>		1-3	<b>3-5</b>	1000g făină și 538g apă	1 viteză timp de 30 de secunde, 2 viteze timp de 30 de secunde și apoi 3 viteze timp de 2 minute până la 4 minute pentru a forma o grămadă.
<b>Bătător</b>		2-4	<b>3-5</b>	660g făină și 840g apă	2 viteze timp de 20 de secunde, apoi viteza 4 pentru mai mult de 2 minute și 40 de secunde.
<b>Tel</b>		6	<b>3-10</b>	3 albușuri de ou (Minimum)	Viteza 6 pentru 3 minute sau mai mult.

Reșavaje problema		
BR.	Problem	Reșenje
1	Aparatul nu funcționează	Verificați dacă ștecherul este în contact bun cu priza. Verificați dacă butonul de ridicare revine la loc. Verificați dacă mașina funcționează continuu mai mult de 6-10 minute și așteptați până când motorul se răcește.
2	Zgomot în bolul pentru amestecare în timpul funcționării (accesoriul a răzuit bolul)	Verificați dacă bolul pentru amestecare este instalat corect. Verificați dacă accesoriul este instalat corect pe aparat.
3	Capacul vasului nu se potrivește corect cu bolul pentru amestecare	Verificați dacă capacul vasului este așezat corect pe aparat. Verificați dacă bolul de amestecare este instalat corect pe aparat și blocat corect.
4	Aparatul nu funcționează la o anumită viteză	Verificați dacă marcajul de pe butonul de turație corespunde serigrafiei de turație de pe carcasă. Rotiți butonul de viteză la 0 și verificați din nou dacă aparatul funcționează.
5	Mișcări în timpul funcționării aparatului	Verificați dacă picioarele antiderapante cad. Verificați dacă aparatul este așezat pe o masă netedă și plană.
6	Butonul de ridicare nu a revenit la locul lui după instalarea bolului pentru amestecare și a capacului vasului	Verificați dacă capacul vasului este așezat corect pe aparat. Verificați dacă bolul pentru amestecare este instalat corect.

## Curățare

Înainte de curățare, scoateți cablul din priză.

Nu scufundați niciodată în apă carcasa cu motorul!

Nu utilizați detergenți tăioși sau abrazivi.

## Carcasa Motorului

Pentru a curăța exteriorul carcasei trebuie folosită doar o cârpă de curățare umedă.

## Bol Pentru Amestecare, Echipament Pentru Amestecare

### ATENȚIE:

- Componentele nu sunt potrivite pentru a fi spălate într-o mașină de spălat vase. Dacă sunt expuse la căldură sau la produse de curățare caustice, acestea ar putea să se deformeze sau să se decoloreze.
- Componentele care au intrat în contact cu alimente pot fi curățate cu apă și săpun.
- Lăsați piesele să se usuce bine înainte de a reasambla dispozitivul.
- Vă rugăm să aplicați o cantitate mică de ulei vegetal pe ecrane după ce acestea s-au uscat.

## Aruncare



### Nu aruncați dispozitivul în deșeurile menajere obișnuite.

Aruncați aparatul la o firmă de eliminare a deșeurilor înregistrată sau prin intermediul serviciului zonal de eliminare a deșeurilor.

Respectați reglementările în vigoare. În caz că aveți îndoieli, consultați centrul de eliminare a deșeurilor.

# CERTIFICAT DE GARANȚIE

(Conform Directivei UE 2019/771 și OUG 140/2021)

## 1. Informații despre vânzător

Nume companie: \_\_\_\_\_

Adresă: \_\_\_\_\_

Număr de înregistrare (CUI): \_\_\_\_\_

Contact: \_\_\_\_\_

Email: \_\_\_\_\_

Telefon: \_\_\_\_\_

## 2. Informații despre produs

Denumirea produsului: \_\_\_\_\_

Model / Cod: \_\_\_\_\_

Număr de serie: \_\_\_\_\_

Număr factură / comandă: \_\_\_\_\_

Data achiziției: \_\_\_\_ / \_\_\_\_ / \_\_\_\_

## 3. Perioada de garanție

Produsul beneficiază de o garanție legală de conformitate de 24 de luni, valabilă de la data livrării. Dacă produsul este reparat în perioada de garanție, durata garanției se prelungește cu perioada în care produsul se află în centrul de service.

## 4. Ce acoperă garanția

Această garanție acoperă defecte de:

- fabricație,
- materiale,
- funcționalitate,
- probleme de conformitate existente la momentul livrării.

În caz de neconformitate, consumatorul are dreptul să solicite:

- repararea produsului;
- înlocuirea produsului;
- reducerea prețului;
- rezoluțiunea contractului (rambursare), dacă repararea sau înlocuirea nu sunt posibile, nu sunt realizate într-un termen rezonabil sau provoacă un inconvenient semnificativ.

Această garanție nu limitează drepturile legale ale consumatorului prevăzute de O.U.G. 140/2021 și alte acte normative privind protecția consumatorului.

## 5. Ce NU acoperă garanția

Garanția nu acoperă:

- daune cauzate de utilizare necorespunzătoare,
- șocuri mecanice, căderi, accidente,
- reparații sau modificări neautorizate,
- uzura normală,
- utilizarea în afara cerințelor producătorului,
- evenimente de forță majoră.

## 6. Cum se solicită serviciul de garanție

Consumatorul poate solicita serviciul de garanție:

- direct de la vânzător,
  - de la orice centru de service autorizat listat mai jos,
  - prin contactarea vânzătorului online.
- Dovada achiziției poate fi prezentată prin orice mijloc (factură, extras bancar, email etc.).

## 7. Procesul de reparare / înlocuire

- Vânzătorul trebuie să repare sau să înlocuiască produsul în termen de 15 zile calendaristice.
- Dacă repararea este imposibilă, produsul trebuie înlocuit sau rambursat.
- Transportul produselor voluminoase/grele trebuie asigurat de către vânzător.

## 8. Centru de service autorizat

Nume companie service: AD VITA d.o.o.

Adresă: Tovarniška cesta 7b, SI-3210 Slovenske Konjice

Email: info.si@vitapur.com

Telefon: +386 (0) 3 292 79 90

## 9. Semnătura vânzătorului

Reprezentant vânzător: \_\_\_\_\_

Semnătură: \_\_\_\_\_

Data: \_\_\_\_ / \_\_\_\_ / \_\_\_\_

**Date Tehnice**

Model: SM-1518

Tensiune nominală: 220-240V~ 50-60Hz

Consum de energie electrică: 1400W

Clasă de protecție: II

**Instrucțiuni Generale de Siguranță**

Citiți cu atenție instrucțiunile de utilizare înainte de a pune în funcțiune aparatul și păstrați instrucțiunile, inclusiv garanția, chitanța și, dacă este posibil, cutia cu ambalajul intern. Dacă dați acest aparat altor persoane, vă rugăm să le înmânați și instrucțiunile de utilizare. Aparatul este conceput exclusiv pentru uz personal și pentru scopul prevăzut. Acest aparat nu este potrivit pentru uz comercial. Nu îl utilizați în exterior (cu excepția cazului în care este proiectat pentru a fi utilizat în exterior). Păstrați-l departe de sursele de căldură, de lumina directă a soarelui, de umiditate (nu-l scufundați niciodată în vreun lichid) și de marginile ascuțite. Nu utilizați aparatul cu mâinile umede. Dacă aparatul este umed sau ud, scoateți-l imediat din priză. Când îl curățați sau îl depozitați, opriți aparatul și scoateți întotdeauna ștecherul din priză (trageți de ștecher, nu de cablu) dacă aparatul nu este utilizat și scoateți accesoriile atașate.

Nu folosiți utilajul fără supraveghere. Dacă trebuie să părăsiți locul de muncă, opriți întotdeauna utilajul sau scoateți ștecherul din priză (trageți de ștecherul propriu-zis, nu de cablu). Verificați în mod regulat dacă aparatul și cablul nu sunt deteriorate. Nu utilizați aparatul dacă este deteriorat. Nu încercați să reparați aparatul pe cont propriu. Contactați întotdeauna un tehnician autorizat. Pentru a evita expunerea la pericol, asigurați-vă întotdeauna că un cablu defect este înlocuit numai de către producător, de către serviciul nostru de asistență pentru clienți sau de către o persoană calificată și cu un cablu de același tip. Utilizați doar piese de schimb originale.

Acordați o atenție deosebită următoarelor, Instrucțiuni Speciale de Siguranță.

**Copii și Persoane Fragile**

Pentru a asigura siguranța copiilor dvs., vă rugăm să păstrați toate ambalajele (pungi de plastic, cutii, polistiren etc.) departe de ei.

**Atenție!** Nu permiteți copiilor mici să se joace cu folia deoarece există **pericol de sufocare!**

Acest aparat nu trebuie utilizat de către copii. Păstrați aparatul și cablul acestuia în afara sferei de activitate a copiilor. Acest dispozitiv nu este o jucărie. Copiii nu trebuie să se joace cu aparatul.

Aparatele pot fi utilizate de persoane cu capacități fizice, senzoriale sau mentale reduse sau cu lipsă de experiență și cunoștințe, dacă acestea au fost supravegheate sau instruite cu privire la utilizarea aparatului în condiții de siguranță și dacă acestea înțeleg pericolele implicate.

**Instrucțiuni Speciale de Siguranță Pentru Acest Aparat**

Deconectați întotdeauna aparatul de la alimentare dacă este lăsat nesupravegheat și înainte de a-l asambla, dezasambla sau curăța. Opriti aparatul și deconectați-l de la alimentare înainte de a schimba accesoriile sau de a vă apropia de piesele care se mișcă în timpul utilizării. Nu utilizați aparatul în alt scop decât cel prevăzut.

**Atenție:** Pentru a evita un pericol datorat resetării involuntare a întrerupătorului termic, acest aparat nu trebuie alimentat prin intermediul unui dispozitiv de comutare extern, cum ar fi un temporizator, sau conectat la un circuit care este periodic pornit și oprit de către serviciul public. Utilizați acest aparat numai sub supraveghere. Nu interveniți asupra niciunui întrerupător de siguranță. Nu introduceți nimic în cârligele rotative în timp ce aparatul este în funcțiune. Așezați aparatul pe o suprafață de lucru netedă, plană și stabilă. Nu introduceți ștecherul aparatului în priză fără să fi instalat toate accesoriile necesare. accesorii.

## Prezentare Generală a Componentelor

### Componente Principale și Accesorii Standard:

- 1 Arbore de ieșire
- 2 Buton de ridicare
- 3 Buton de viteză
- 4 Cablu de alimentare
- 5 Arc pentru amestecare
- 6 Cârlig pentru aluat
- 7 Bătător
- 8 Mixer
- 9 Capacul vasului

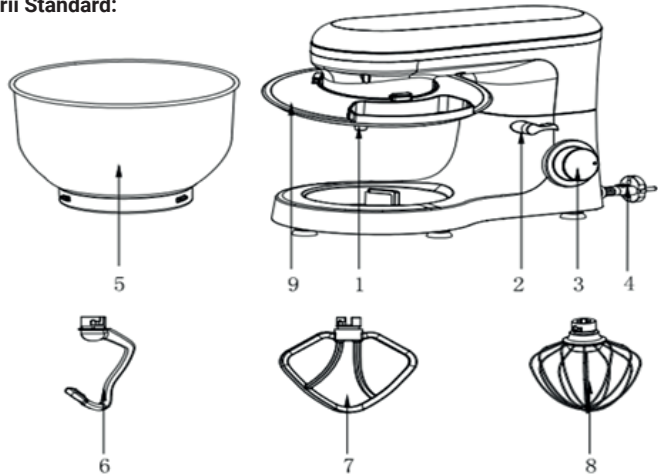

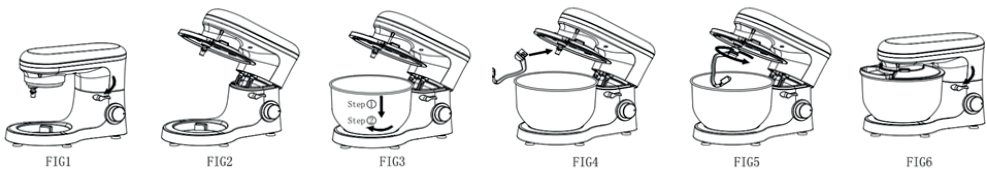

### Folosirea Bolului Pentru Amestecare

- Pentru a ridica brațul, rotiți în sensul acelor de ceasornic butonul Rise (2). Brațul se va deplasa acum în sus. (FIG1)
- Așezați capacul vasului în interiorul său. (FIG2)
- Așezați bolul pentru amestecare în dispozitivul de fixare (Pasul 1) și rotiți bolul în sensul acelor de ceasornic până când se blochează în poziție (Pasul 2). (FIG3)
- Montați ustensila necesară (Cârligul pentru Aluat, Bătătorul sau Mixerul) prin introducerea vârfului în arborele de ieșire și rotiți-o în sens invers acelor de ceasornic până când se blochează în poziție. (FIG4&FIG5)
- Acum adăugați ingredientele.
- Nu umpleți prea mult aparatul - cantitatea maximă de ingrediente este de 1,5 kg.
- Coborâți brațul cu ajutorul butonului de ridicare (2). (FIG6)
- Introduceți ștecherul într-o priză de siguranță de 220-240V 50/60 Hz instalată corespunzător.
- Comutați aparatul cu ajutorul butonului de viteză la o viteză între 1 și 6 (corespunzătoare amestecului).
- Pentru o funcționare cu impulsuri (frământare la intervale scurte), rotiți comutatorul în poziția PULSE. Comutatorul trebuie menținut în această poziție în funcție de durata intervalului dorit. Când comutatorul este eliberat, acesta revine automat în poziția „0”.
- După frământare/agitare, rotiți butonul de viteză (3) înapoi în poziția „0” imediat ce amestecul a format o sferă. Apoi scoateți ștecherul.
- Împingeți butonul de ridicare (2) în jos și brațul va fi ridicat.
- Amestecul poate fi acum eliberat cu ajutorul unei spatule și scos din bolul pentru amestecare.
- Bolul pentru amestecare poate fi acum îndepărtat.
- Curățați piesele așa cum este descris la punctul „Curățare”.



**Reglarea nivelurilor și utilizarea cârligului pentru aluat pentru nu mai mult de 1,5 kg de amestec.**

Utilizare	Imagine	Niveluri	Timp (Min)	Maximum	Metodă de funcționare
<b>Cârlig pentru aluat</b>		1-3	<b>3-5</b>	1000g făină și 538g apă	1 viteză timp de 30 de secunde, 2 viteze timp de 30 de secunde și apoi 3 viteze timp de 2 minute până la 4 minute pentru a forma o grămadă.
<b>Bătător</b>		2-4	<b>3-5</b>	660g făină și 840g apă	2 viteze timp de 20 de secunde, apoi viteza 4 pentru mai mult de 2-minute și 40 de secunde.
<b>Tel</b>		6	<b>3-10</b>	3 albușuri de ou (Minimum)	Viteza 6 pentru 3 minute sau mai mult.

<b>Troubleshooting</b>		
NR.	Probleme	Soluție
<b>1</b>	Aparatul nu funcționează	Verificați dacă ștecherul este în contact bun cu priza. Verificați dacă butonul de ridicare revine la loc. Verificați dacă mașina funcționează continuu mai mult de 6-10 minute și așteptați până când motorul se răcește.
<b>2</b>	Zgomot în bolul pentru amestecare în timpul funcționării (accesoriul a răzuit bolul)	Verificați dacă bolul pentru amestecare este instalat corect. Verificați dacă accesoriul este instalat corect pe aparat.
<b>3</b>	Capacul vasului nu se potrivește corect cu bolul pentru amestecare	Verificați dacă capacul vasului este așezat corect pe aparat. Verificați dacă bolul de amestecare este instalat corect pe aparat și blocat corect.
<b>4</b>	Aparatul nu funcționează la o anumită viteză	Verificați dacă marcajul de pe butonul de turaj corespunde serigrafiei de turaj de pe carcasă. Rotiți butonul de viteză la 0 și verificați din nou dacă aparatul funcționează.
<b>5</b>	Mișcări în timpul funcționării aparatului	Verificați dacă picioarele antiderapante cad. Verificați dacă aparatul este așezat pe o masă netedă și plană.
<b>6</b>	Butonul de ridicare nu a revenit la locul lui după instalarea bolului pentru amestecare și a capacului vasului	Verificați dacă capacul vasului este așezat corect pe aparat. Verificați dacă bolul pentru amestecare este instalat corect.

## Curățare

Înainte de curățare, scoateți cablul din priză.

Nu scufundați niciodată în apă carcasa cu motorul!

Nu utilizați detergenți tăioși sau abrazivi.

## Carcasa Motorului

Pentru a curăța exteriorul carcasei trebuie folosită doar o cârpă de curățare umedă.

## Bol Pentru Amestecare, Echipament Pentru Amestecare

### ATENȚIE:

- Componentele nu sunt potrivite pentru a fi spălate într-o mașină de spălat vase. Dacă sunt expuse la căldură sau la produse de curățare caustice, acestea ar putea să se deformeze sau să se decoloreze.
- Componentele care au intrat în contact cu alimente pot fi curățate cu apă și săpun.
- Lăsați piesele să se usuce bine înainte de a reasambla dispozitivul.
- Vă rugăm să aplicați o cantitate mică de ulei vegetal pe ecrane după ce acestea s-au uscat.

## Aruncare



### Nu aruncați dispozitivul în deșeurile menajere obișnuite.

Aruncați aparatul la o firmă de eliminare a deșeurilor înregistrată sau prin intermediul serviciului zonal de eliminare a deșeurilor.

Respectați reglementările în vigoare. În caz că aveți îndoieli, consultați centrul de eliminare a deșeurilor.

# CERTIFICAT DE GARANȚIE

(Conform Directivei UE 2019/771 și OUG 140/2021)

## 1. Informații despre vânzător

Nume companie: \_\_\_\_\_

Adresă: \_\_\_\_\_

Număr de înregistrare (CUI): \_\_\_\_\_

Contact: \_\_\_\_\_

Email: \_\_\_\_\_

Telefon: \_\_\_\_\_

## 2. Informații despre produs

Denumirea produsului: \_\_\_\_\_

Model / Cod: \_\_\_\_\_

Număr de serie: \_\_\_\_\_

Număr factură / comandă: \_\_\_\_\_

Data achiziției: \_\_\_\_ / \_\_\_\_ / \_\_\_\_

## 3. Perioada de garanție

Produsul beneficiază de o garanție legală de conformitate de 24 de luni, valabilă de la data livrării. Dacă produsul este reparat în perioada de garanție, durata garanției se prelungește cu perioada în care produsul se află în centrul de service.

## 4. Ce acoperă garanția

Această garanție acoperă defecte de:

- fabricație,
- materiale,
- funcționalitate,
- probleme de conformitate existente la momentul livrării.

În caz de neconformitate, consumatorul are dreptul să solicite:

- repararea produsului;
- înlocuirea produsului;
- reducerea prețului;
- rezoluțiunea contractului (rambursare), dacă repararea sau înlocuirea nu sunt posibile, nu sunt realizate într-un termen rezonabil sau provoacă un inconvenient semnificativ.

Această garanție nu limitează drepturile legale ale consumatorului prevăzute de O.U.G. 140/2021 și alte acte normative privind protecția consumatorului.

## 5. Ce NU acoperă garanția

Garanția nu acoperă:

- daune cauzate de utilizare necorespunzătoare,
- șocuri mecanice, căderi, accidente,
- reparații sau modificări neautorizate,
- uzura normală,
- utilizarea în afara cerințelor producătorului,
- evenimente de forță majoră.

## 6. Cum se solicită serviciul de garanție

Consumatorul poate solicita serviciul de garanție:

- direct de la vânzător,
  - de la orice centru de service autorizat listat mai jos,
  - prin contactarea vânzătorului online.
- Dovada achiziției poate fi prezentată prin orice mijloc (factură, extras bancar, email etc.).

## 7. Procesul de reparare / înlocuire

- Vânzătorul trebuie să repare sau să înlocuiască produsul în termen de 15 zile calendaristice.
- Dacă repararea este imposibilă, produsul trebuie înlocuit sau rambursat.
- Transportul produselor voluminoase/grele trebuie asigurat de către vânzător.

## 8. Centru de service autorizat

Nume companie service: AD VITA d.o.o.

Adresă: Tovarniška cesta 7b, SI-3210 Slovenske Konjice

Email: info.si@vitapur.com

Telefon: +386 (0) 3 292 79 90

Telefon: +386 (0) 3 292 79 90

## 9. Semnătura vânzătorului

Reprezentant vânzător: \_\_\_\_\_

Semnătură: \_\_\_\_\_

Data: \_\_\_\_ / \_\_\_\_ / \_\_\_\_

**Технически данни**

Модел: SM-1518

Номинално напрежение: 220-240V~ 50-60Hz

Консумация на енергия: 1400W

Клас на защита: II

**Общи инструкции за безопасност**

Прочетете инструкциите за безопасност внимателно преди да пуснете уреда в експлоатация и пазете инструкциите, включително гаранционната карта, касовата бележка, ако е възможно, кутията с вътрешната опаковка. Ако давате това устройство на други хора, предайте също и инструкциите за експлоатация. Уредът е моделиран изключително за лична употреба и за предвидената цел. Този уред не е подходящ за търговска употреба. Не го използвайте навън (освен ако не е предвиден да се използва навън). Дръжте го далеч от топлинни източници, пряка слънчева светлина, влажност (никога не го потапяйте в течности) и остри ръбове. Не използвайте уреда с влажни ръце. Ако уредът е влажен или мокър, веднага го изключете. Когато го почиствате или го поставяте настрана, изключете уреда и винаги го издърпвайте от контакта (издърпвайте от контакта, а не дърпайте кабела), ако уредът не се използва и премахнете прикрупените аксесоари. Не експлоатирайте уреда без надзор. Ако трябва да напуснете работното място, винаги изключвайте машината или извадете кабела от контакта ( дръпнете самия щепсел, а не кабела). Редовно проверявайте уреда и кабела за повреда. Не използвайте уреда, ако е повреден. Не се опитвайте сами да ремонтирате уреда. Винаги се свързвайте с оторизиран техник. За да избегнете излагането на опасност, повреденият кабел трябва да бъде заменен от производителя, от нашето клиентско обслужване или квалифицирано лице със същия вид кабел. Да се използват само оригинални резервни части. Обърнете специално внимание на следното "Специални инструкции за безопасност".

**Деца и крехки индивиди**

За да гарантирате безопасността на вашите, молим да съхранявате всички опаковки (пластмасови торби, кутии, полистирен) извън техния обсег.

Внимание! Не позволявайте на малките деца да си играят с фолиото, тъй като има опасност от удушаване!

Този уред не трябва да се използва от деца. Пазете уреда и неговия кабел извън обсега на деца.

Този уред не е играчка. Децата не трябва да си играят с уреда.

Уредът може да се използва от лица с намалени физически, сензорни или ментални способности, или липса на опит и знание, ако има кой да ги надзирава или да им даде инструкции по отношение на употребата на уреда по безопасен начин или ако те осъзнават включените опасности.

**Специални инструкции за безопасност за тази машина**

Винаги изключвайте уреда от захранването и ако трябва да се остави без надзор, както и преди сглобяване, разглобяване или почистване.

Изключвайте уреда или премахнете захранването, преди смяна на аксесоари или при доближаването до части, които се движат при експлоатация.

Не използвайте уреда за други освен обозначените цели.

Внимание: за да се избегне опасност в случай на неравномерното стартиране на външния топлинен прекъсвач, този уред не трябва да се захранва от външно превключващо устройство, като таймер или верига, която редовно се включва или изключва.

Експлоатирайте тази машина само под наблюдение.

Не трябва да има намеса с предпазни превключватели.

Не вкарвайте нищо под въртящите се бъркалки, докато машината работи.

Машината да се позиционира върху гладки, плоски и стабилни работни повърхности.

Не пхайте щепселите на машината в електрическия контакт без да сте инсталирали необходимите аксесоари.

- 1 Изходящ вал
- 2 Бутон за наклон
- 3 Бутон за скорост
- 4 Захранващ кабел
- 5 Купа за смесване
- 6 Приставка за месене
- 7 Разбивач
- 8 Бъркалка
- 9 Капак на купата

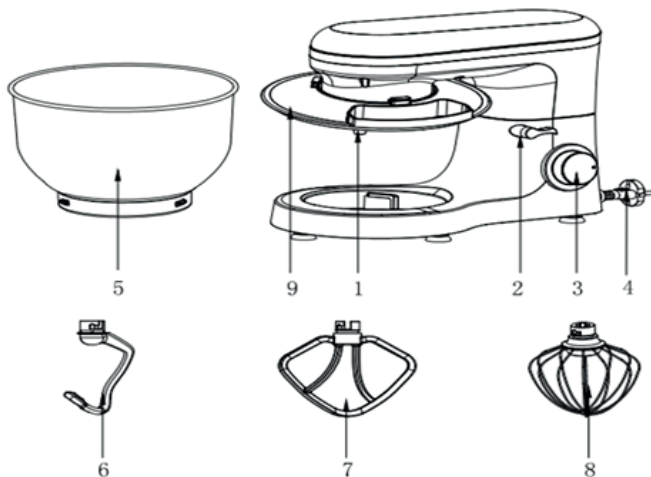

## Преглед на компонентите

### Употреба на купата за смесване

- За да се повдигне рамото, се завърта по посока на часовниковата стрелка бутона за наклон (2). Рамото така ще се придвижи напред. (ФИГ1)
- Поставяне на капака на купата в тялото. (ФИГ2)
- Поставяне на купата за смесване в приспособлението за захващане (Стъпка1) и купата се завърта по посока на часовниковата страна докато се заключи на мястото си (Стъпка 2). (ФИГ3)
- Необходимата приставка се монтира (приспособлението за месене, или разбивача, или бъркалка), като се постави горната част в изходния вал и се завърти в посока, обратна на часовниковата стрелка, докато се заключи на мястото си. (ФИГ 4 и ФИГ 5)
- Сега напълнете купата с вашите съставки.

Машината да не се препълва – максималното количество на съставките е 1.5кг.

- Пуснете рамото надолу като използвате бутона за наклон (2). (ФИГ6)
- Пъхнете щепсела в правилно монтиран 220-240V 50/60 Hz контакт.
- Включете машината, като използвате копчето за скорост на скорост между 1 и 6 (в съответствие със сместа).
- При импулсна работа (месене на кратки интервали), включете превключвателя на позицията "PULSE". Превключвателят трябва да се държи на тази позиция според желаната дължина на интервала. Когато превключвателят се пусне, той автоматично се връща на "0" позиция.
- След месенето/разбъркването, включете бутона за скоростта (3) обратно на позиция "0", веднага щом сместа образува топка. След това премахнете щепсела.
- Натиснете бутона за наклон (2) надолу и рамото ще се повдигне нагоре.
- Сместа може да бъде събрана с помощта на шпатула и да се извади от купата за смесване.
- Купата за смесване може да се премахне.
- Почистете отделните части, както е описано в "Почистване".

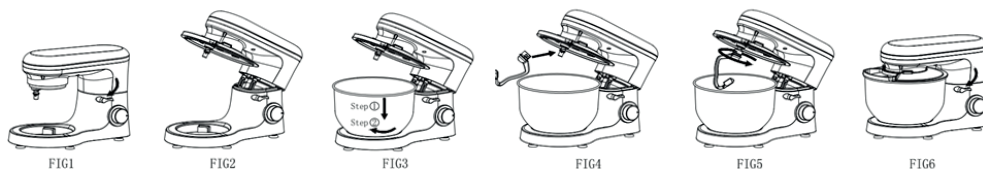

## Настройване на нивата и използване на приставката за месене за не повече от 1.5кг смес

Употреба	Изображение	Нива	Време (Мин)	Максимум	Метод на експлоатация
Приставка за месене		1-3	3-5	1000 гр брашно и 538 гр вода	На 1-ва скорост за 30 с, на 2-ра скорост за 30 с, а след това на 3-та скорост за 2 – 4 мин за да се образува куп.
Разбивач		2-4	3-5	660 гр брашно и 840 гр вода	На 2-ра скорост за 20 с, на 4-та скорост за повече от 2 мин 40 с
Бъркалка		6	3-10	3 белтъка (Минимум)	Включете на 6-та скорост за 3 мин.

### Отстраняване на неизправности

№	Неизправност	Решение
1	Машината не работи	·Проверете, дали щепселът е влязъл добре в контакта. ·Проверете, дали бутонът за наклон се връща на мястото си. ·Проверете, дали машината работи постоянно повече от 6-10 минути и изчакайте, докато двигателят се охлади.
2	Шум в купата за месене, когато работи (аксесоар е остъргал купата)	·Проверете, дали купата за смесване е правилно инсталирана. ·Проверете, дали аксесоарите са правилно инсталирани в машината.
3	Капакът не приляга правилно на купата за смесване	·Проверете, дали капакът е поставен правилно върху машината. ·Проверете, дали купата за смесване е инсталирана надлежно на машината и др заключва правилно.
4	Машината не работи на определена скорост	·Проверете, дали маркировката на скоростната стрелка съответства на маркировката на скорост на корпуса. ·Завъртете скоростната стрелка на 0 и проверете повторно, дали машината работи.
5	Движения, когато машината работи	·Проверете, дали противоплъзгащото краче не се е отлепило. ·Проверете, дали машината е поставена върху гладък и плосък плот.
6	Бутонът за наклон не се връща обратно след инсталирането на купата за смесване и капака	·Проверете, дали капакът е поставен правилно на машината. ·Проверете, дали купата за смесване е правилно инсталирана.

## Почистване

Преди почистване премахнете щепсела от контакта.

Никога не потапяйте корпуса с двигателя във вода!

Не използвайте остри или абразивни препарати.

Корпус на двигателя

За почистване на външната страна на корпуса трябва да се използва влажна, добре изцедена кърпа.

## Купа за смесване, съоръжение за смесване

### ВНИМАНИЕ:

- Компонентите не са подходящи за почистване в съдомиялна. Ако влязат в досег с топлина или разяждащи препарати, те може да се деформират или обезцветят.
- Компоненти, които са били в контакт с вода може да бъдат почистени с вода и сапун.
- Частите трябва да са напълно подсушени преди да се сглоби устройството.
- Молим да нанесете малко количество растително олио по приставките след като са изсъхнали.

## Изхвърляне



### Не изхвърляйте устройството в обикновен контейнер за смет.

Изхвърлете устройството чрез регистрирана фирма за отпадъци или чрез общинската фирма за битови отпадъци.

Спазвайте действащите по настоящем разпоредби. Ако се съмнявате, консултирайте се с общинската фирма за битови отпадъци.

# ГАРАНЦИОНЕН СЕРТИФИКАТ

(В съответствие с Директива на ЕС 2019/771)

## 1. Информация за продавача

Име на фирмата: \_\_\_\_\_

Адрес: \_\_\_\_\_

Регистрационен номер (CUI): \_\_\_\_\_

Контакт: \_\_\_\_\_

Имейл: \_\_\_\_\_

Телефон: \_\_\_\_\_

## 2. Информация за продукта

Име на продукта: \_\_\_\_\_

Модел / Код: \_\_\_\_\_

Сериен номер: \_\_\_\_\_

Фактура / Номер на поръчка: \_\_\_\_\_

Дата на покупка: \_\_\_\_ / \_\_\_\_ / \_\_\_\_

## 3. Гаранционен срок

Продуктът е покрит от законова гаранция за съответствие от 24 месеца, валидна от датата на доставката.

Ако продуктът бъде ремонтиран по гаранция, срокът на гаранцията се удължава с времето, през което продуктът е в сервизния център.

## 4. Какво покрива гаранцията

Гаранцията покрива дефекти в:

- производството,
- материалите,
- функционалността,
- проблеми със съответствието, съществуващи към момента на доставката.

В случай на несъответствие потребителят има право да поиска:

- Ремонт на продукта;
- Замяна на продукта;
- Намаляване на цената;
- Прекратяване на договора (възстановяване на сумата), ако ремонтът или замяната не са възможни или не се извършат в разумен срок или причиняват значителни неудобства.

Гаранцията не ограничава законовите права на потребителя, произтичащи от:

- Директива на ЕС 2019/771
- Национални закони за защита на потребителите
- Права, свързани с несъответствие на стоките

При несъответствие между тази гаранция и местното законодателство се прилагат по-благоприятните права за потребителя в страната на покупка.

При въпроси относно сроковете за ремонт или замяна, или други права съгласно националното законодателство за защита на потребителите, потребителят може да се свърже с продавача или отдела за обслужване на клиенти на производителя. Контактите са в членове 8 и 9 на този сертификат.

## 5. Какво НЕ покрива гаранцията

Гаранцията не покрива:

- повреди, причинени от неправилна употреба,
- механични удари, падания, инциденти,
- неоторизирани ремонти или модификации,
- нормално износване,
- употреба извън изискванията на производителя,
- форсмажорни събития

## 6. Как да заявите гаранционно обслужване

Потребителят може да заяви гаранционно обслужване:

- директно от продавача,
- от всеки оторизиран сервизен център, посочен по-долу,
- чрез онлайн контакт с продавача.

Доказателство за покупка може да бъде предоставено по всякакъв начин (фактура, банково извлечение, имейл и др.).

## 7. Процес на ремонт / замяна

- Продавачът трябва да ремонтира или замени продукта в разумен срок.
- Ако ремонтът е невъзможен, продуктът трябва да бъде заменен или възстановен.
- Транспортът на обемни/тежки артикули трябва да бъде организиран от продавача.

## 8. Оторизиран сервизен център

Име на сервизната компания: AD VITA d.o.o.

Адрес: Tovarniška cesta 7b, SI-3210 Slovenske Konjice

Имейл: info.si@vitapur.com

Телефон: +386 (0) 3 292 79 90

9. Подпис на продавача

Представител на продавача: \_\_\_\_\_

Подпис: \_\_\_\_\_

Дата: \_\_\_\_ / \_\_\_\_ / \_\_\_\_

## Tehnilised andmed

Model: SM-1518

Pinge: 220-240V~ 50-60Hz

Voolutarve: 1400W

Kaitseklass: II

## Üldised ohutusjuhised

Enne seadme kasutuselevõttu lugege hoolikalt läbi kasutusjuhend ja hoidke see alles, sealhulgas garantii, kvitтинг ja võimalusel sisepakendiga karp. Kui annate selle seadme teistele inimestele, edastage palun ka kasutusjuhendid.

Seade on mõeldud eranditult isiklikuks kasutamiseks ja ettenähtud otstarbeks. See seade ei sobi kaubanduslikuks kasutamiseks. Ärge kasutage seda õues (välja arvatud juhul, kui see on mõeldud kasutamiseks välitingimustes). Hoidke se eemal soojusallikatest, otsesest päikesevalgusest, niiskusest (ärge kunagi kastke seda vedelikku) ja teravatest servadest. Ärge kasutage seadet märgade kätega. Kui seade on niiske või märg, eemaldage see kohe vooluvõrgust.

Seadme puhastamisel või ärapanemisel lülitage seade välja ja tõmmake alati pistik pistikupesast välja (tõmmake pistikust, mitte juhtmest), kui seadet ei kasutata, ja eemaldage lisatud tarvikud.

Ärge kasutage masinat ilma järelevalveta. Kui peaksite töökohalt lahkuma, lülitage masin alati välja või eemaldage pistik pistikupesast (tõmmake pistikust, mitte juhtmest).

Kontrollige regulaarselt seadet ja kaablit kahjustuste suhtes. Ärge kasutage seadet, kui see on kahjustatud.

Ärge proovige seadet ise parandada. Võtke alati ühendust volitatud tehnikuga. Ohu vältimiseks laske vigane kaabel alati välja vahetada ainult tootjal, meie klienditeenindusel või kvalifitseeritud isikul ja sama tüüpi kaabliga.

Kasutage ainult originaalvaruosi.

Pöörake hoolikalt tähelepanu järgmistele erijuhistele.

## Lapsed ja nõrgad inimesed

Oma laste ohutuse tagamiseks hoidke kõik pakendid (kilekotid, karbid, polüstüreen jne) neile kättesaamatus kohas. Ettevaatust! Ärge lubage väikelastel fooliumiga mängida, kuna tekib lämbumisoht!

Seda seadet ei tohi kasutada lapsed. Hoidke seade ja selle juhe lastele kättesaamatus kohas.

See seade ei ole mänguasi. Lapsed ei tohi seadmega mängida.

Seadmeid võivad kasutada vähenenud füüsiliste, sensoorsete või vaimsete võimetega või kogemuste puudumisega inimesed, kui neid on juhendatud seadme ohutu kasutamise kohta ja kui nad mõistavad kaasnevaid ohte

## Selle masina spetsiaalsed ohutusjuhised

Ühendage seade alati vooluvõrgust lahti, kui see jäetakse järelevalveta ning enne kokku- või lahtivõtmist või puhastamist.

Enne tarvikute vahetamist või sellele osade lähenemist lülitage seade välja ja eemaldage see vooluvõrgust kasutuses lülitit.

Ärge kasutage seadet muul kui ettenähtud otstarbel.

Ettevaatust: termokaitselülitit tahtmatust lähtestamisest tulenevate ohtude vältimiseks see seade ei tohi toita välise lülitusseadme (nt taimer) kaudu ega ühendada regulaarselt töötava vooluringiga sisse ja välja.

Kasutage seda masinat ainult järelevalve all.

Ärge segage ühtegi ohutuslülitit.

Ärge sisestage masina töötamise ajal midagi pöörlevatesse konksudesse.

Asetage masin siledale, tasasele ja stabiilsele tööpinnale.

Ärge ühendage masina pistikut pistikupesassa enne, kui olete paigaldanud kõik vajalikud tarvikud.

## Komponentide ülevaade

### Segamiskausi kasutamine

- Käe tõstmiseks keerake tõusunupu (2) päripäeva. Käsi liigub nüüd ülespoole. (JONIS 1)
- Asetage poti kate selle korpusesse. (JONIS 2)
- Asetage segamiskauss oma hoidikusse (samm 1) ja keerake kaussi päripäeva, kuni see paigale lukustub (samm 2). (JONIS 3)
- Paigaldage vajalik tööriist (taignakonks või klopits või vispel), sisestades ülaosa väljundvõlli, ja keerake vastupäeva, kuni see paigale lukustub. (JONIS 4 ja JONIS 5)
- Nüüd täitke oma koostisained. Ärge täitke masinat üle – maksimaalne koostisosade kogus on 1,5 kg.
- Langetage käsi tõusunupu (2) abil. (JONIS 6)
- Sisestage toitejuhe korralikult paigaldatud 220-240V 50/60 Hz ohutusse pistikupessa.

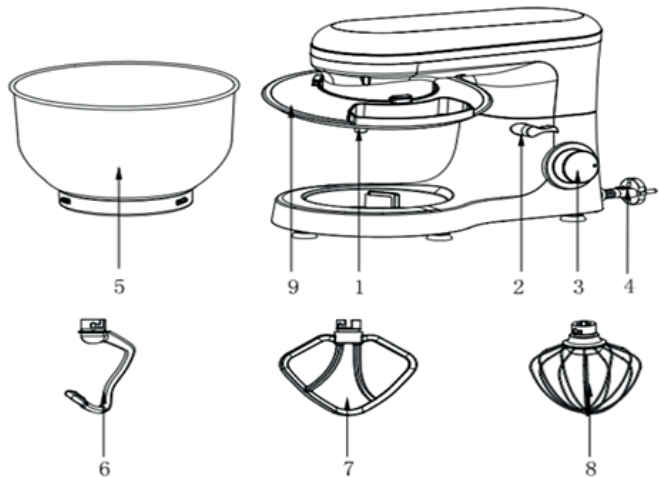

- 1 Väljundvõll
- 2 Tõstmise nupp
- 3 Kiiruse nupp
- 4 Toitejuhe
- 5 Segamishõõ
- 6 Taignakonks
- 7 Klopits
- 8 Vispel
- 9 Poti kate

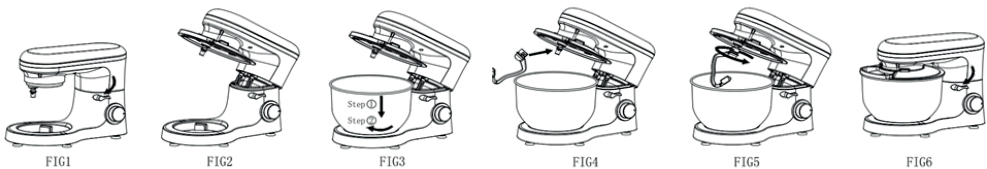

- Lülitage masin kiiruse nupu abil kiirusele vahemikus 1 kuni 6 (vastavalt segule).
- Impulssrežiimi kasutamiseks (lühiajaliste intervallidega sõtkumine) keerake lüliti asendisse "IMPULSS". Lüliti tuleb selles asendis hoida vastavalt soovitud intervalli pikkusele. Lüliti vabastamisel naaseb see automaatselt asendisse "0".
- Pärast sõtkumist/segamist keerake kiirusnupp (3) tagasi asendisse "0" niipea, kui segu on moodustanud palli. Seejärel eemaldage toitejuhe.
- Lükake tõusunupp (2) alla ja käsi tõuseb.
- Nüüd saab segu spaatli abil vabastada ja segamishõõst välja võtta.
- Nüüd saab segamishõõ eemaldada.
- Puhastage osi, nagu on kirjeldatud jaotises "Puhastamine".



## Taseme reguleerimine ja taignakonksu kasutamine kuni 1,5 kg segu jaoks

Kasutusel	Pilt	Levelid	Aeg (Min)	Maksimum	Toimimisviis
<b>Taignakonks</b>		1-3	<b>3-5</b>	1000g jahu ja 538g vett	1 kiirusega 30 sekundit, 2 kiirustega 30 sekundit ja seejärel 3 kiirusega 2 kuni 4 minutit, et moodustada kobar.
<b>Klopits</b>		2-4	<b>3-5</b>	660g jahu ja 840g vett	2 kiirusega 20 sekundit, 4 kiirusega rohkem kui 2 min 40 sekundit
<b>Vispel</b>		6	<b>3-10</b>	3 munavalget (Miinimum)	Avage 6 kiirus, et kasutada 3 minutitl.

Veatsing		
NR.	Probleemid	Lahendus
1	Masin ei tööta	<ul style="list-style-type: none"> <li>·Kontrollige, kas pistik on pistikupesaga hästi kontaktis.</li> <li>·Kontrollige, kas tõusunupp vetrub oma kohale tagasi.</li> <li>·Kontrollige, kas masin töötab pidevalt kauem kui 6-10 minutit ja oodake, kuni mootor jahtub.</li> </ul>
2	Müra segamishõus töötamise ajal (tarvik kraapis kaussi)	<ul style="list-style-type: none"> <li>·Kontrollige, kas segamishõu on korralikult paigaldatud.</li> <li>·Kontrollige, kas tarvik on masinale õigesti paigaldatud.</li> </ul>
3	Poti kate ei sobi korralikult segamishõusse	<ul style="list-style-type: none"> <li>·Kontrollige, kas poti kate on masinale korralikult asetatud.</li> <li>·Kontrollige, kas segamiskauss on masinale korralikult paigaldatud ja korralikult lukustatud.</li> </ul>
4	Masin ei tööta teatud kiirusel	<ul style="list-style-type: none"> <li>·Kontrollige, kas kiirusnupul olev märk vastab korpusel olevale kiiruse kiirusmärgistele.</li> <li>·Pöörake kiiruse nupp asendisse 0 ja kontrollige uuesti, kas masin töötab.</li> </ul>
5	Liigutused masina töötamise ajal	<ul style="list-style-type: none"> <li>·Kontrollige, kas libisemisvastased jalad kukuvad maha.</li> <li>·Kontrollige, kas masin on asetatud siledale ja tasasele lauaplaadile.</li> </ul>
6	Tõusunupp ei hüppanud pärast segamishõu ja potikaane paigaldamist oma kohale tagasi	<ul style="list-style-type: none"> <li>·Kontrollige, kas poti kate on masinale korralikult asetatud.</li> <li>·Kontrollige, kas segamishõu on korralikult paigaldatud.</li> </ul>

### **Puhastamine**

Enne puhastamist eemaldage toitejuhe pistikupesast.

Ärge kunagi kastke korpust koos mootoriga vette!

Ärge kasutage teravaid ega abrasiivseid puhastusvahendeid.

### **Mootori korpus**

Korpuse väliskülje puhastamiseks tohib kasutada ainult niisket loputuslappi

Segamiskauss, segamisseadmed

### **TÄHELEPANU:**

- Komponentid ei sobi nõudepesumasinas puhastamiseks. Kuumuse või söövitavate puhastusvahenditega kokkupuutel võivad need muuta kuju või värvi
- Toiduga kokku puutunud komponente võib puhastada seebivees
- Enne seadme uuesti kokkupanemist laske osadel korralikult kuivada
- Kandke tarvikutele pärast nende kuivamist väike kogus taimeõli.

### **Kõrvaldamine**



#### **Ärge visake seadet tavaliste olmejäätmete hulka .**

Kõrvaldage seade registreeritud jäätmekäitlusettevõttes või oma ühiskasutatava jäätmekäitlusettevõtte kaudu.

Järgige hetkel kehtivaid eeskirju. Kahtluse korral pöörduge oma jäätmekäitlusettevõtte poole.

# GARANTII SERTIFIKAAT

(Kooskõlas EL direktiiviga 2019/771)

## 1. Müüja andmed

Ettevõtte nimi: \_\_\_\_\_

Address: \_\_\_\_\_

Registriumber (CUI): \_\_\_\_\_

Kontakt: \_\_\_\_\_

E-post: \_\_\_\_\_

Telefon: \_\_\_\_\_

## 2. Tooteinfo

Toote nimi: \_\_\_\_\_

Mudel / Kood: \_\_\_\_\_

Seerianumber: \_\_\_\_\_

Arve / Tellimuse number: \_\_\_\_\_

Ostukuupäev: \_\_\_\_ / \_\_\_\_ / \_\_\_\_

## 3. Garantii periood

Toode on kaetud 24 kuu pikkuse seadusliku vastavusgarantiiga, mis kehtib alates tarnekuupäevast.

Kui toode on garantiiperioodis, pikeneb garantiiperiood ajaga, mil toode viibib teeninduskeskuses.

## 4. Mida garantii katab

Garantii katab defekte:

- tootmises,
- materjalides,
- funktsionaalsuses,
- vastavusprobleeme, mis eksisteerisid tarne ajal.

Mittevastavuse korral on tarbijal õigus taotleda:

- Toote parandamist;
- Toote asendamist;
- Hinna alandamist;
- Lepingu lõpetamist (tagasimakset), kui parandamine või asendamine ei ole võimalik või ei toimu mõistliku aja jooksul või põhjustab olulisi ebamugavusi.

Garantii ei piira tarbija seaduslike õigusi, mis tulenevad:

- EL direktiivist 2019/771
  - Riiklikest tarbijakaitse seadustest
  - Õigustest, mis on seotud kaupade mittevastavusega
- Kui garantii ja kohaliku seadusandluse vahel esineb vastuolu, kohaldatakse tarbijale soodsamaid õigusi osturiigi.

Kui tarbijal on küsimusi remondi või asendamise tähtaegade või muude õiguste kohta, võib ta pöörduda müüja või tootja klienditeeninduse poole. Kontaktandmed on toodud käesoleva sertifikaadi punktides 8 ja 9.

## 5. Mida garantii EI kata

Garantii ei kata:

- kahju, mis on põhjustatud ebaõigest kasutamisest,
- mehaanilisi lööke, kukkumisi, õnnetusi,
- volitamata parandusi või muudatusi,
- normaalset kulumist,
- kasutamist väljaspool tootja nõudeid,
- vääramatu jõu sündmusi

## 6. Kuidas garantiiteenust taotleda

Tarbijal on võimalik taotleda garantiiteenust:

- otse müüjalt,
- mis tahes allpool loetletud volitatud teeninduskeskusest,
- müüjaga veebis ühendust võttes.

Ostutõendit võib esitada mis tahes viisil (arve, pangaväljavõte, e-kiri jne.).

## 7. Parandamise / asendamise protsess

- Müüja peab toote parandama või asendama mõistliku aja jooksul.
- Kui parandamine on võimatu, tuleb toode asendada või tagastada.
- Suurte/raskete esemete transport peab olema korraldatud müüja poolt.

## 8. Volitatud teeninduskeskus

Teenindusettevõtte nimi: AD VITA d.o.o.

Address: Tovarniška cesta 7b, SI-3210 Slovenske Konjice

E-post: info.si@vitapur.com

Telefon: +386 (0) 3 292 79 90

## 9. Müüja allkiri

Müüja esindaja: \_\_\_\_\_

Allkiri: \_\_\_\_\_

Kuupäev: \_\_\_\_ / \_\_\_\_ / \_\_\_\_

## Technické údaje

Model: SM-1518

Jmenovité napětí :220-240V~ 50-60Hz

Spotřeba energie: 1400W

Třída ochrany: II

## Všeobecné bezpečnostní pokyny

Před uvedením zařízení do provozu si pozorně přečtěte pokyny k provozu a uschovejte je, včetně záručního listu, stvrzenky a, je-li to možné, krabice s vnitřním obalovým materiálem. Pokud toto zařízení věnujete jiným lidem, postupte jim, prosím, také pokyny k provozu. Toto zařízení je navrženo výlučně na použití na soukromé účely a stanovený účel. Toto zařízení není určeno na komerční použití. Nepoužívejte ho ve venkovním prostoru (není-li navrženo na použití ve venkovním prostoru). Držte ho mimo zdrojů tepla, přímého slunečního světla, vlhkosti (nikdy ho neponořujte do žádné tekutiny) a ostrých hran. Zařízení neobsluhujte mokřkými rukami. Je-li zařízení vlhké nebo mokré, okamžitě ho odpojte ze sítě. Při čištění nebo odkládání zařízení vypněte a pokud se zařízení nepoužívá, vždy vypojte zástrčku ze zásuvky (tahejte za zástrčku, ne za kabel) a odpojte připojené příslušenství. Přístroj nenechávejte v provozu bez dohledu. Chystáte-li se opustit pracovní prostor, vždy přístroj vypněte nebo vypojte zástrčku ze zásuvky (tahejte za zástrčku, ne za kabel). Zařízení a kabel pravidelně kontrolujte na poškození. Zařízení nepoužívejte, je-li poškozeno. Nesnažte se zařízení opravit svépomocně. Vždy kontaktujte autorizovaného technika. Abyste se vyhnuli riziku nebezpečí, vždy svěřte výměnu chybného kabelu za kabel stejného typu pouze výrobci, našemu zákaznickému servisu nebo kvalifikované osobě. Používejte jen originální náhradní díly. Věnujte pozornost následujícím „speciálním bezpečnostním pokynům“.

## Děti a zranitelné osoby

Abyste zajistili bezpečnost svých dětí, uchovávejte všechny obalový materiál (plastové tašky, krabice, polystyrén atd.) mimo jejich dosahu. Pozor! Nedovolte malým dětem hrát se s fólií, jelikož riskujete zadušení! Toto zařízení není určeno na použití dětmi. Zařízení a jeho kabeláž uchovávejte mimo dosahu dětí. Toto zařízení není hračka. Děti se se zařízením nesmí hrát. Zařízení smí používat osoby se sníženými fyzickými, smyslovými nebo mentálními schopnostmi nebo nedostatkem zkušeností a vědomostí, pokud jsou pod dohledem nebo byli poučeny o tom, jak zařízení používat bezpečným způsobem a porozuměli hrozcím nebezpečím.

## Speciální bezpečnostní pokyny k tomuto přístroji

Zařízení vždy vypojte ze zdroje, pokud je ponecháno bez dohledu a před montáží, demontáží nebo čištěním. Zařízení vypněte a vypojte ze zdroje před výměnou příslušenství nebo přistoupením k dílům, které se během provozu pohybují.

Zařízení nepoužívejte na jiný než stanovený účel.

Pozor: Abyste se vyhnuli nebezpečí v důsledku náhodného resetu tepelné elektrické pojistky, nesmí být toto zařízení napájeno skrz externí prepínací zařízení, jako je časovač, nebo připojeno k obvodu, který je pravidelně zapínán a vypínán.

Tento přístroj provozujte pouze pod dohledem.

Nemanipulujte se žádnými bezpečnostními spínači.

Nic nevkládejte do otáčejících se háků, když je přístroj v provozu.

Umístěte přístroj na hladký, plochý a stabilní pracovní povrch.

Nezasouvejte síťový kabel přístroje do zásuvky předtím, než namontujete všechno potřebné příslušenství.

## Přehled dílů

### Použití míchací mísy

- Pro zdvižení ramena otočte knoflík zdvižení v směru hodinových ručiček (2). Rameno se teď pohne nahoru. (OBR1)
- Umístěte pokrývku mísy do jejího těla. (OBR2)
- Umístěte míchací mísu do jejího stojanu (Krok1) a otáčejte ji ve směru hodinových ručiček, dokud se neuzamkne na svém místě (Krok 2). (OBR3)
- Namontujte požadované pomůcky (háček na těsto, hnětač nebo šlehač) zasunutím vrchní části vybraného nástavce do výstupního hřídele a otáčejte proti směru hodinových ručiček, dokud se nástavec neuzamkne na místě. (OBR4 A OBR5)
- Teď přidejte přísady.
- Přístroj nepřehřejte - maximální objem přísad je 1,5 kg.
- Spusťte rameno pomocí knoflíku zdvižení (2). (OBR6)
- Zapojte síťový kabel do správně nainstalované bezpečnostní zásuvky s parametry 220-240 V 50/60 Hz.

- 1 Výstupní hřídel
- 2 Knoflík zdvižení
- 3 Rychlostní knoflík
- 4 Napájecí kabel
- 5 Míchací mísa
- 6 Háček na těsto
- 7 Hnětač
- 8 Šlehač
- 9 Pokrývka mísy

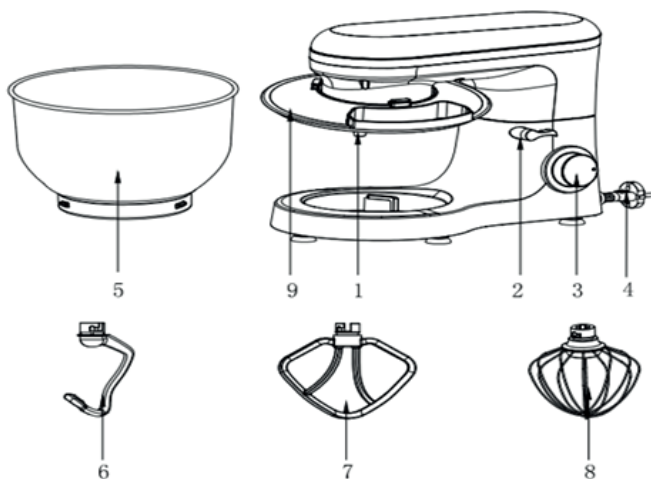

- Nastavte rychlost přístroje pomocí rychlostního knoflíku na hodnotu mezi 1 a 6 (odpovídající směsi).
- Pro pulzující provoz (mísení v krátkých intervalech), přepněte spínač do polohy „PULZ“. Spínač musí setrvat v této poloze po dobu požadovaného intervalu. Jakmile spínač uvolníte, automaticky se vrátí do polohy „0“.
- Po mísení/míchání přepněte rychlostní knoflík (3) zpět do polohy „0“, jakmile se směs zformuje do kuličky. Následně vypojte zástrčku.
- Zatlačte knoflík zdvižení (2) dolů a rameno se zvedne.
- Směs je teď možné uvolnit pomocí špachtle a vyjmout z míchací mísy.
- Míchací mísu je teď možné odstranit.
- Vyčistěte díly, jak je to popsáno v části „Čištění“.



FIG1



FIG2



FIG3



FIG4





FIG5



FIG6

## Nastavení úrovně a použití háku na těsto se směsí s objemem nepřesahujícím 1,5 kg

Použití	Obrázek	Úrovně	Čas (min)	Maximum	Způsob provozu
Hák na těsto		1-3	<b>3-5</b>	1000 g mouky 538 g vody	Míchání na rychlosti 1 po dobu 30 vteřin, míchání na rychlosti 2 po dobu 30 vteřin a následně míchání na rychlosti 3 po dobu 2 až 4 minut pro vytvarování masy.
Hnětač		2-4	<b>3-5</b>	660 g mouky 840 g vody	Hnětení na rychlosti 2 po dobu 20 vteřin, hnětení na rychlosti 4 po dobu delší než 2 minuty a 40 vteřin.
Šlehač		6	<b>3-10</b>	3 vaječné bílky (Minimum)	Nastavení 6 pro provoz delší než 3 minuty.

Vyhledávání a řešení problémů		
Č.	Problémy	Řešení
1	Přístroj nefunguje	Zkontrolujte, zda je zástrčka v dostatečném kontaktu se zásuvkou. ·Zkontrolujte, zda tlačítko zdvižení vyskočilo zpět do své polohy. ·Zkontrolujte, zda přístroj zvládá nepřetržitý provoz delší než 6-10 minut a počkejte, dokud se motor nezchladí.
2	Hluk v míchací míse během provozu (příslušenství poškrábalo mísu)	·Zkontrolujte, zda je míchací mísa správně nainstalována. ·Zkontrolujte, zda je příslušenství správně nainstalováno na přístroji.
3	Pokrývka mísy nepasuje na míchací mísu	·Zkontrolujte, zda je pokrývka mísy správně umístěna na přístroji. ·Zkontrolujte, zda je míchací mísa správně namontována na přístroji a uzamčena.
4	Přístroj nefunguje při určité rychlosti	·Zkontrolujte, zda označení na rychlostním knoflíku odpovídá rychlostním označením na krytu. ·Otočte rychlostní knoflík do polohy 0 a opětovně zkontrolujte, zda přístroj funguje.
5	Přístroj se pohybuje během provozu	·Zkontrolujte, zda protiskluzové nožičky neodpadávají. ·Zkontrolujte, zda je přístroj umístěn na hladkém a rovinném povrchu.
6	Tlačítko zdvižení nevyskočilo zpět na místo po instalaci míchací mísy a pokrývky mísy	·Zkontrolujte, zda je pokrývka mísy správně umístěna na přístroji. ·Zkontrolujte, zda je míchací mísa správně nainstalována.

## Čištění

Před čištěním vypojte síťový kabel ze zásuvky.

Kryt s motorem nikdy neponořujte do vody!

Nepoužívejte žádné ostré nebo abrazivní čisticí prostředky.

### Kryt motoru

Na čištění vnější části krytu by měla být používána pouze navlhčená utěrka.

### Míchací mísa, míchací vybavení

#### POZOR:

- Díly nejsou určeny na čištění v myčce nádobí. Budou-li vystaveny vysoké teplotě nebo kaustickým čisticím prostředkům, může dojít k jejich deformaci nebo změně barvy.
- Díly, které přišli do kontaktu s potravinami, lze vyčistit v mýdlové vodě.
- Nechte díly důkladně vyschnout předtím, než zařízení znovu zmontujete.
- Jakmile nástavce vyschnou, aplikujte na ně, prosím, malé množství rostlinného oleje.

## Likvidace



### Zařízení nelikvidujte spolu s běžným odpadem z domácnosti.

Zařízení zlikvidujte u registrované společnosti na likvidaci odpadu nebo použijte své místní zařízení na likvidaci odpadu.

Řiďte se momentálně platnými předpisy. V případě pochyb kontaktujte své místní zařízení likvidace odpadu.

# ZÁRUČNÍ LIST

(V souladu se směrnicí EU 2019/771)

## 1. Informace o prodejci

Název společnosti: \_\_\_\_\_

Adresa: \_\_\_\_\_

Registrační číslo (CUI): \_\_\_\_\_

Kontakt: \_\_\_\_\_

E-mail: \_\_\_\_\_

Telefon: \_\_\_\_\_

## 2. Informace o produktu

Název produktu: \_\_\_\_\_

Model / Kód: \_\_\_\_\_

Sériové číslo: \_\_\_\_\_

Číslo faktury / objednávky: \_\_\_\_\_

Datum nákupu: \_\_\_\_ / \_\_\_\_ / \_\_\_\_

## 3. Záruční doba

Produkt je krytý zákonnou zárukou shody po dobu 24 měsíců, platnou od data dodání.

Pokud je produkt opraven v rámci záruky, záruční doba se prodlužuje o dobu, kdy je produkt v servisním středisku.

## 4. Co záruka pokrývá

Záruka pokrývá vady:

- výroby,
- materiálů,
- funkčnosti,
- problémy shody existující při dodání.

V případě nesouladu má spotřebitel právo požadovat:

- Opravu produktu;
- Výměnu produktu;
- Snížení ceny;
- Ukončení smlouvy (vrácení peněz), pokud oprava nebo výměna není možná nebo není provedena v přiměřené době nebo způsobuje značné obtíže.

Tato záruka neomezuje zákonná práva spotřebitele vyplývající z:

- Směrnice EU 2019/771
- Národních zákonů na ochranu spotřebitele
- Práv týkajících se nesouladu zboží

V případě rozporu mezi touto zárukou a místní legislativou se uplatní pro spotřebitele příznivější práva v zemi nákupu.

Pokud má spotřebitel dotazy ohledně lhůty pro opravu nebo výměnu nebo jiných práv vyplývajících z národních zákonů na ochranu spotřebitele, může kontaktovat prodejce nebo zákaznickou podporu výrobce. Kontaktní údaje jsou uvedeny v člících 8 a 9 tohoto záručního listu.

## 5. Co záruka NEPOKRÝVÁ

Záruka nepokrývá:

- poškození způsobené nesprávným používáním,
- mechanické nárazy, pády, nehody,
- neoprávněné opravy nebo úpravy,
- běžné opotřebení,
- používání mimo požadavky výrobce,
- události vyšší moci

## 6. Jak požádat o záruční servis

Spotřebitel může požádat o záruční servis:

- přímo u prodejce,
- v jakémkoli autorizovaném servisním středisku uvedeném níže,
- kontaktováním prodejce online.

Důkaz o koupi může být poskytnut jakýmkoli způsobem (faktura, bankovní výpis, e-mail atd.).

## 7. Proces opravy / výměny

- Prodejce musí produkt opravit nebo vyměnit v přiměřené době.
- Pokud je oprava nemožná, produkt musí být vyměněn nebo vrácen.
- Přepravu objemných/těžkých výrobků musí zajistit prodejce.

## 8. Autorizované servisní středisko

Název servisní společnosti: AD VITA d.o.o.

Adresa: Tovarniška cesta 7b, SI-3210 Slovenske Konjice

E-mail: info.si@vitapur.com

Telefon: +386 (0) 3 292 79 90

## 9. Podpis prodejce

Zástupce prodejce: \_\_\_\_\_

Podpis: \_\_\_\_\_

Datum: \_\_\_\_ / \_\_\_\_ / \_\_\_\_

**Műszaki adatok**

Modell: SM-1518

Névleges feszültség: 220-240V~ 50-60Hz

Teljesítmény: 1400W

Érintésvédelmi osztály: II

**Általános biztonsági utasítások**

A készülék üzembe helyezése előtt figyelmesen olvassa el a használati utasítást. Őrizze meg a használati utasítást, a garancialevelet, a nyugtát, és lehetőség szerint a dobozt és a belső csomagolást. Ha továbbadja másnak e készüléket, adja vele tovább a használati utasítást is.

A készülék kizárólag magánjellegű használatra való és a megjelölt célra. Ez a készülék kereskedelmi használatra nem alkalmas. Ne használja szabadban (kivéve ha kültéri használatra tervezték). Tartsa távol hőforrásoktól, közvetlen napfénytől, nedvességtől (soha ne mártsa bele semmilyen folyadékba) és éles peremektől. A készüléket ne használja vizes kézzel. Ha a készülék nedves vagy vizes, azonnal húzza ki a konnektorból.

A készüléket kapcsolja ki, amikor tisztítja vagy elpakolja; és mindig húzza ki a konnektorból (ne a kábelnél, hanem a dugónál fogva), ha nem használja, a felszerelt tartozékokat pedig távolítsa el róla.

A készüléket működés közben ne hagyja felügyelet nélkül. Ha a munkaterületet elhagyja, mindig kapcsolja ki a gépet vagy húzza ki a konnektorból (ne a kábelnél, hanem a dugónál fogva).

Rendszeresen ellenőrizze, hogy nem sérült-e meg a készülék és a vezeték. Ha a készülék sérült, ne használja. Ne próbálja házilag javítani a készüléket, mindig forduljon szakemberhez. A veszélyhelyzetek elkerülése érdekében a hibás kábelt kizárólag a gyártó, az ügyfélszolgálatunk vagy szakember cserélheti ki, mégpedig ugyanolyan típusú vezetékre.

Kizárólag eredeti pótalkatrészeket használjon.

Kiemelten ügyeljen az alábbi "Különleges biztonsági utasítások"-ra.

**Gyerekek és csökkentésszerű személyek**

A gyermekek biztonságáért érdekében a csomagolás minden részét (műanyag zacskók, dobozok, polisztirol) tartsa olyan helyen, ahol nem érhetik el.

Vigyázat! Ne hagyja, hogy kisgyerekek a fóliával játszanak, mert ez fulladásveszéllyel jár!

E készüléket gyerekek ne használják. A készüléket és vezetékét tartsa olyan helyen, ahol gyerekek nem érhetik el. Ez a készülék nem játék. Gyerekek nem játszhatnak vele.

A készüléket használhatja olyan személy, aki csökkent fizikális, érzékszervi vagy mentális képességekkel bír, illetve nem rendelkezik megfelelő tudással és tapasztalattal, amennyiben ezt felügyelet mellett teszi, vagy megtanították a készülék biztonságos használatára és tisztában van a lehetséges kockázatokkal.

**E gépre vonatkozó különleges biztonsági utasítások**

Mindig húzza ki a készüléket a konnektorból, ha felügyelet nélkül hagyja, továbbá össze- és szétszerelés vagy tisztítás előtt.

Ha tartozékot cserél vagy olyan alkatrész közelébe nyúl, amely működés közben mozog, kapcsolja ki a készüléket és húzza ki a konnektorból.

A készüléket kizárólag rendeltetészerűen használja.

Vigyázat: A hőkioldó szándékolatlan alaphelyzetbe állásából fakadó veszély elkerülése érdekében e készülék nem kaphatja az áramot külső kapcsolóeszközön (pl. időzítőn) keresztül, vagy olyan áramkörrel, amelyet a szolgáltató rendszeresen fel- és lekapcsol.

A készülék kizárólag felügyelet mellett működhet.

A biztonsági kapcsolók működésébe ne avatkozzon bele.

A gép működése közben a forgó kampókra ne helyezzen semmit.

A készüléket sima, sík és stabil munkafelületre tegye.

A szükséges tartozékok felszerelése előtt ne dugja be a gépet a konnektorba.

## A részegységek áttekintése

### A keverőedény használata

- A fejrész felemeléséhez forgassa el az óra járásával egyező irányban az emelőkart (2). A fejrész ekkor elmozdul felfelé. (FIG1)
  - Tegye fel a helyére a fedelet. (FIG2)
  - Tegye a keverőedényt a tartórészbe (Step1) és forgassa el az edényt az óra járásával egyező irányba, amíg a helyére nem rögzül (Step 2). (FIG3)
  - Szerelje fel a szükséges eszközt (dagasztókampó, keverő, habverő) úgy, hogy a felső végét a kimeneti tengelyre illeszti és az óra járásával ellentétes irányban addig forgatja, amíg a helyére nem rögzül. (FIG4 & FIG5).
  - Ekkor tegye bele a hozzávalókat.
- Ne töltse túlságosan meg a gépet – a hozzávalók maximális mennyisége 1,5 kg.
- Az emelőkarral (2) engedje le a fejrészt. (FIG6)
  - A dugót dugja be megfelelően telepített 220-240V 50/60 Hz földelt konnektorba.

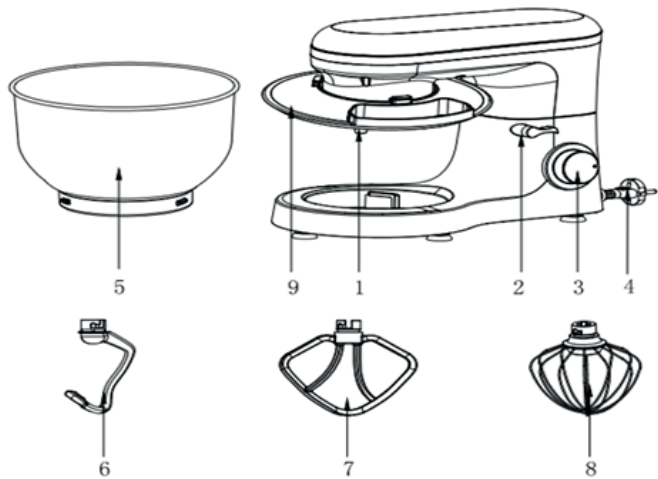

- 1 Kimeneti tengely
- 2 Emelőkar
- 3 Sebességszabályozó tekerőgomb
- 4 Hálózati kábel
- 5 Keverőedény
- 6 Dagasztókampó
- 7 Keverő
- 8 Habverő
- 9 Edényfedél

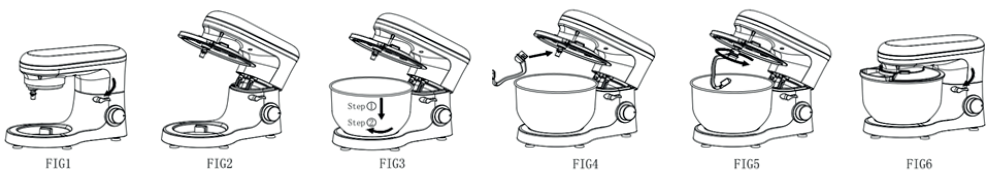

- Kapcsolja be a készüléket a sebességszabályozó gombbal (1-6 fokozatra állítva, a keveréktől függően).
- A pulzáló üzemmódoz (rövid intervallumokban történő dagasztás) állítsa a kapcsolót a "PULSE" (pulzálás) állásba. A kapcsolót ebben az állásban kell tartani a kívánt intervallum hosszának megfelelően. Ha elengedi a kapcsolót, az automatikusan visszaáll a "0" állásba.
- A dagasztás / keverés után a sebességszabályozó gombot (3) forgassa vissza a "0" állásba, amint a keverék összeállt egy csomóba. Ezután húzza ki a konnektorból.
- Az emelőkart (2) nyomja lefelé és a fejrész felemelkedik.
- A keveréket ekkor kisedőlapáttal ki lehet venni a keverőedényből.
- Ezután a keverőedény levehető.
- Az alkatrészeket a "Tisztítás" részben leírtaknak megfelelően tisztítsa meg.



## A fokozatok beállítása és a dagasztókampó használata max. 1,5 kg-nyi keverékhez

Eszköz	Ábra	Fokozat	Időtartam (perc)	Maximum	Működtetési mód
Dagasztó-kampó		1-3	<b>3-5</b>	1000 g liszt és 538 g víz	1. fokozaton 30 mp-ig, 2. fokozaton 30 mp-ig, majd a 3. fokozaton 2-4 percig, amíg össze nem áll.
Keveő		2-4	<b>3-5</b>	660 g liszt és 840 g víz	2. fokozaton 20 mp-ig, 4. fokozaton legalább 2 perc 40 mp-ig
Habverő		6	<b>3-10</b>	3 tojásfehérje (minimum)	6. fokozaton legalább 3 percig.

Hibaelhárítás		
Szám	Probléma	Megoldás
1	Nem működik a gép	<ul style="list-style-type: none"> <li>Ellenőrizze, hogy a dugó megfelelően csatlakozik-e a konnektorba.</li> <li>Ellenőrizze, hogy az emelőkar visszaugrott-e a helyére.</li> <li>Ügyeljen rá, hogy a gép folyamatosan ne működjön 6-10 percnél tovább; ezután várjon, amíg a motor lehűl.</li> </ul>
2	Működés közben zaj jön a keverőedényből (a tartozék hozzáér az edényhez)	<ul style="list-style-type: none"> <li>Ellenőrizze, hogy a keverőedény megfelelően lett-e felhelyezve.</li> <li>Ellenőrizze, hogy a tartozék megfelelően lett-e felszerelve a gépre.</li> </ul>
3	Az edényfedél nem illeszkedik rendesen a keverőedényre	<ul style="list-style-type: none"> <li>Ellenőrizze, hogy az edényfedél megfelelően lett-e feltéve a gépre.</li> <li>Ellenőrizze, hogy a keverőedény megfelelően lett-e felszerelve a gépre és rögzült-e a helyén.</li> </ul>
4	A gép bizonyos sebességfokozatokon nem működik	<ul style="list-style-type: none"> <li>Ellenőrizze, hogy a sebességszabályzó gombon lévő jel ugyanott áll-e, mint a burkolaton látható sebességjelölő.</li> <li>Forgassa a sebességszabályzó gombot 0 állásba, és ismételten ellenőrizze, hogy működik-e a gép.</li> </ul>
5	A gép működés közben elmozdul	<ul style="list-style-type: none"> <li>Ellenőrizze, hogy a csúszásgátló láb nem esett-e le.</li> <li>Győződjön meg róla, hogy a gépet sima és sík asztalfelületre helyezte-e.</li> </ul>
6	Az emelőkar nem ugrik vissza a helyére a keverőedény és az edényfedél felhelyezése után	<ul style="list-style-type: none"> <li>Ellenőrizze, hogy az edényfedél megfelelően lett-e feltéve a gépre.</li> <li>Ellenőrizze, hogy a keverőedény megfelelően lett-e felhelyezve.</li> </ul>

### Tisztítás

Tisztítás előtt a készülék dugóját húzza ki a konnektorból.

A motorházat soha ne mártsa vízbe!

Ne használjon éles vagy dörzsölő hatású tisztítószert.

### Motorburkolat

A burkolat külsejét kizárólag nedves törlőkendővel tisztítsa.

### Keverőedény, keverőberendezés

#### VIGYÁZAT:

- A részegységek mosogatógépben nem mosogathatóak. Hő hatására vagy maró hatású tisztítószer használata esetén deformálódhatnak vagy elszíneződhetnek.
- Az élelmiszerrel érintkező részegységek szappanos vízben tisztíthatóak.
- A készülék ismételt összeszerelése előtt várja meg, amíg az alkatrészecskék teljesen megszáradnak.
- Száradást követően vigyen fel egy kevés növényi olajat a tartozékok felületére.

### Leselejtés



#### **A készüléket ne a kommunális hulladékkal dobja ki.**

A készüléket bejegyzett hulladékkezelő cégnél adja le vagy a helyi hulladékudvarban.

Tartsa be az érvényben lévő jogszabályokat. Kétség esetén forduljon kérdéseivel a hulladékudvarhoz.



# GARANCIALEVÉL

(Megfelel az EU 2019/771 irányelvnek)

## 1. Eladó adatai

Cégnév: \_\_\_\_\_

Cím: \_\_\_\_\_

Regisztrációs szám (CUI): \_\_\_\_\_

Kapcsolat: \_\_\_\_\_

E-mail: \_\_\_\_\_

Telefon: \_\_\_\_\_

## 2. Termékinformációk

Termék neve: \_\_\_\_\_

Modell / Kód: \_\_\_\_\_

Sorozatszám: \_\_\_\_\_

Számla / Rendelési szám: \_\_\_\_\_

Vásárlás dátuma: \_\_\_\_ / \_\_\_\_ / \_\_\_\_

## 3. Jótállási idő

A termékre 24 hónapos törvényes megfelelőségi garancia vonatkozik, amely a szállítás dátumától érvényes.

Ha a terméket garanciális javításra küldik, a jótállási idő meghosszabbodik azzal az idővel, amíg a termék a szervizben van.

## 4. Mit fedez a garancia

A garancia az alábbi hibákra terjed ki:

- gyártási,
- anyaghibák,
- funkcionálitás,
- megfelelőségi problémák, amelyek a szállításkor fennálltak.

Nem megfelelőség esetén a fogyasztó jogosult:

- A termék javítására;
- A termék cseréjére;
- Árleszállításra;
- A szerződés felmondására (visszatérítés), ha a javítás vagy csere nem lehetséges, nem történik meg ésszerű időn belül, vagy jelentős kényelmetlenséget okoz.

A garancia nem korlátozza a fogyasztó törvényes jogait, amelyek az alábbiakból erednek:

- EU 2019/771 irányelv
- Nemzeti fogyasztóvédelmi törvények
- A termékek nem megfelelőségével kapcsolatos jogok

Eltérés esetén a fogyasztó számára kedvezőbb jogok érvényesek a vásárlás országában.

A fogyasztó kérdéseivel a javítási vagy csereidővel kapcsolatban, illetve más fogyasztóvédelmi jogokkal kapcsolatban fordulhat az eladóhoz vagy a gyártó ügyfélszolgálatához. Elérhetőségek a 8. és 9. pontban találhatóak.

## 5. Mit NEM fedez a garancia

A garancia nem terjed ki:

- nem rendeltetésszerű használatból eredő károokra,
- mechanikai sérülésekre, esésekre, balesetekre,
- nem engedélyezett javításokra vagy módosításokra,
- normál elhasználódásra,
- a gyártó előírásainak nem megfelelő használatra,
- vis maior eseményekre

## 6. Hogyan igényelhető a garancia

A fogyasztó igényelheti a garanciát:

- közvetlenül az eladótól,
- bármelyik alább felsorolt hivatalos szervizközpontban,
- az eladó online elérhetőségén keresztül.

A vásárlás igazolása bármilyen formában történhet (számla, banki kivonat, e-mail stb.).

## 7. Javítás / csere folyamata

- Az eladónak ésszerű időn belül javítania vagy cserélnie kell a terméket.
- Ha a javítás lehetetlen, a terméket ki kell cserélni vagy visszatéríteni.
- Nagyméretű/nehéz termékek szállítását az eladónak kell biztosítania.

## 8. Hivatalos szervizközpont

Szervizcég neve: AD VITA d.o.o.

Cím: Tovarniška cesta 7b, SI-3210 Slovenske Konjice

E-mail: info.si@vitapur.com

Telefon: +386 (0) 3 292 79 90

## 9. Eladó aláírása

Eladó képviselője: \_\_\_\_\_

Aláírás: \_\_\_\_\_

Dátum: \_\_\_\_ / \_\_\_\_ / \_\_\_\_

## Dati Tecnici

Modello: SM-1518

Tensione nominale: 220-240V~ 50-60Hz

Potenza assorbita: 1400W

Classe di protezione: II

## Indicazioni generali di sicurezza

Leggere attentamente le istruzioni per l'uso prima di mettere in funzione l'elettrodomestico e conservare il manuale di istruzioni comprensivo di garanzia, la ricevuta e, se possibile, la confezione con l'imballaggio interno. Se si cede questo elettrodomestico ad altre persone, si prega di cedere anche le istruzioni per l'uso. L'elettrodomestico è progettato esclusivamente per l'uso privato e per la finalità prevista. Questo elettrodomestico non è adatto all'uso commerciale. Non utilizzarlo all'aperto (tranne se progettato per essere utilizzato in ambienti esterni). Tenerlo lontano da fonti di calore, luce solare diretta, umidità (mai immergerlo in liquidi) ed estremità appuntite. Non utilizzare l'elettrodomestico con le mani bagnate. Se l'elettrodomestico è umido o bagnato, scollegarlo immediatamente.

Quando si pulisce o si ripone l'elettrodomestico, spegnerlo ed estrarre sempre la spina dalla presa (tirare la spina, non il cavo) se l'elettrodomestico non è in uso e rimuovere gli accessori collegati.

Non utilizzare l'elettrodomestico senza supervisione. Se è necessario allontanarsi dal posto di lavoro, spegnere sempre il macchinario o staccare la spina dalla presa (tirare la spina, non il cavo).

Controllare regolarmente l'elettrodomestico e il cavo per assicurarsi che non siano danneggiati. Non utilizzare l'elettrodomestico se danneggiato. Non tentare di riparare personalmente l'elettrodomestico. Rivolgersi sempre a un tecnico autorizzato. Per evitare di esporsi a pericoli, far sostituire sempre un cavo difettoso esclusivamente dal produttore, dal nostro servizio clienti o da personale qualificato e con un cavo dello stesso tipo.

Utilizzare solo parti di ricambio originali.

Prestare particolare attenzione alle "Indicazioni speciali di sicurezza" riportate di seguito.

## Bambini e individui fragili

Per garantire la sicurezza dei bambini, si prega di tenere tutti gli imballaggi (sacchetti di plastica, scatole, polistirolo etc.) fuori dalla loro portata. Attenzione! Non permettere ai bambini piccoli di giocare con la pellicola in quanto vi è pericolo di soffocamento! Questo elettrodomestico non deve essere utilizzato da bambini. Tenere l'elettrodomestico e il relativo cavo fuori dalla portata dei bambini. Questo macchinario non è un giocattolo. I bambini non devono giocare con l'elettrodomestico. Gli elettrodomestici possono essere utilizzati da persone con ridotte capacità fisiche, sensoriali o mentali o prive di esperienza e conoscenza se vengono sorvegliati o hanno ricevuto istruzioni sull'utilizzo sicuro del macchinario e se comprendono i rischi connessi.

## Indicazioni speciali di sicurezza per questo elettrodomestico

Scollegare sempre l'elettrodomestico dall'alimentazione se lasciato incustodito e prima di montarlo, smontarlo o pulirlo.

Spegnere l'elettrodomestico e scollegarlo dall'alimentazione prima di cambiare gli accessori o avvicinarsi a parti in movimento in uso.

Non utilizzare l'elettrodomestico per scopi diversi da quelli previsti.

Attenzione: per evitare pericoli dovuti al ripristino accidentale della protezione termica, questo elettrodomestico non deve essere alimentato tramite un commutatore esterno, come un timer, o collegato a un circuito regolarmente acceso e spento dall'utenza.

Utilizzare questo elettrodomestico solo sotto supervisione.

Non interferire con alcun interruttore di sicurezza.

Non inserire niente nei ganci rotanti mentre l'elettrodomestico è in funzione.

Collocare l'elettrodomestico su una superficie di lavoro liscia, piana e stabile.

Non inserire la spina di alimentazione dell'elettrodomestico nella presa di corrente senza aver installato tutti gli accessori necessari.

## Panoramica dei componenti

### Utilizzo del recipiente di miscelazione

- Per sollevare il braccio, ruotare in senso orario la manopola di sollevamento (2). Il braccio ora si muoverà verso l'alto (fig. 1).
- Inserire il coperchio del recipiente nel suo corpo (fig. 2).
- Posizionare il recipiente di miscelazione nel dispositivo di fissaggio (passaggio 1) e ruotare il recipiente in senso orario fino a bloccarlo in posizione (passaggio 2) (fig. 3).
- Montare l'utensile necessario (gancio impastatore, a foglia o a filo) inserendo la parte superiore nell'albero di uscita e ruotare in senso antiorario fino a bloccarlo in posizione (fig. 4 e fig. 5).
- Ora è possibile inserire gli ingredienti.
- Evitare di riempire eccessivamente l'elettrodomestico: la quantità massima di ingredienti è 1,5 kg.
- Abbassare il braccio utilizzando la manopola di sollevamento (2) (fig. 6).
- Inserire la spina di alimentazione in una presa di corrente di sicurezza 220-240V 50/60 Hz correttamente installata.

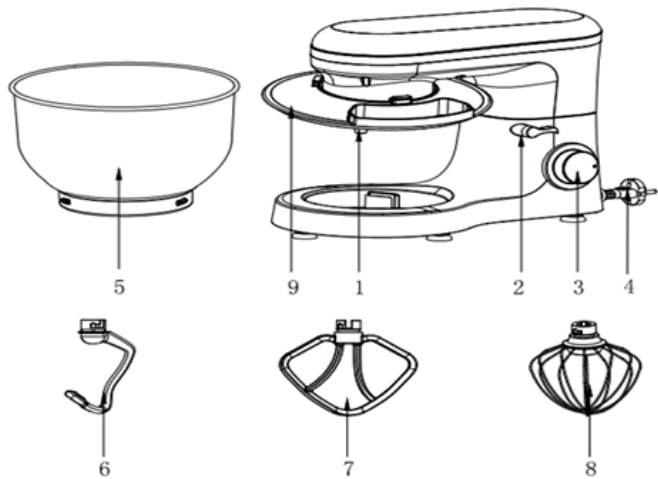

- 1 Albero di uscita
- 2 Manopola di sollevamento
- 3 Regolatore di velocità
- 4 Cavo di alimentazione
- 5 Recipiente di miscelazione
- 6 Gancio impastatore
- 7 Frusta a foglia
- 8 Frusta a filo
- 9 Coperchio del recipiente di miscelazione

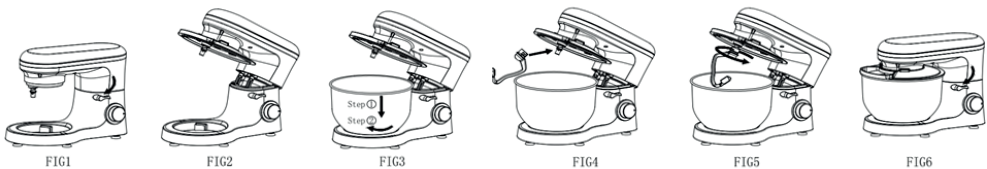

- Utilizzando il regolatore di velocità, portare il macchinario su una velocità compresa fra 1 e 6 (corrispondente all'impasto).
- Per il funzionamento a impulsi (lavorazione dell'impasto a intervalli brevi), ruotare il regolatore in posizione "PULSE". Il regolatore deve essere mantenuto in questa posizione in base alla durata desiderata dell'intervallo. Quando rilasciato, il regolatore torna automaticamente in posizione "0".
- Dopo aver impastato/mescolato, riportare il regolatore di velocità (3) in posizione "0" non appena l'impasto ha formato una palla, quindi staccare la spina di alimentazione.
- Spingere la manopola di sollevamento (2) verso il basso per far alzare il braccio.
- A questo punto, l'impasto può essere rimosso dal recipiente di miscelazione con l'ausilio di una spatola.
- Ora è possibile rimuovere il recipiente di miscelazione.
- Pulire le componenti come descritto nella sezione "Pulizia".



## Regolazione dei livelli e utilizzo del gancio impastatore per non più di 1,5 kg di impasto

Uso	Immagine	Livelli	Tempo (min)	Massimo	Metodo operativo
<b>Gancio impastatore</b>		1-3	<b>3-5</b>	1000g di farina e 538g d'acqua	Velocità 1 per 30 sec, velocità 2 per 30 sec e infine velocità 3 per 2-4 min per formare un ammasso.
<b>Frusta a foglia</b>		2-4	<b>3-5</b>	660g di farina e 840g d'acqua	Velocità 2 per 20 sec, velocità 4 per più di 2 min e 40 sec.
<b>Frusta a filo</b>		6	<b>3-10</b>	3 albumi (minimo)	Velocità 6 per 3 minuti e più.

Risoluzione dei problemi		
N.	Problema	Soluzione
1	Il dispositivo non funziona	<ul style="list-style-type: none"> <li>· Accertarsi che la spina sia ben a contatto con la presa.</li> <li>· Accertarsi che la manopola di sollevamento sia tornata in posizione.</li> <li>· Accertarsi che il dispositivo funzioni continuamente per più di 6-10 minuti e attendere che il motore si raffreddi.</li> </ul>
2	Rumore nel recipiente di miscelazione durante il funzionamento (l'accessorio raschia il recipiente)	<ul style="list-style-type: none"> <li>· Accertarsi che il recipiente di miscelazione sia installato correttamente.</li> <li>· Accertarsi che l'accessorio sia installato correttamente sul dispositivo.</li> </ul>
3	Il coperchio del recipiente non si adatta correttamente al recipiente di miscelazione.	<ul style="list-style-type: none"> <li>· Accertarsi che il coperchio del recipiente sia posizionato correttamente sul dispositivo.</li> <li>· Accertarsi che il recipiente di miscelazione sia installato correttamente sul dispositivo e bloccato correttamente.</li> </ul>
4	Il dispositivo non funziona a una determinata velocità	<ul style="list-style-type: none"> <li>· Accertarsi che l'indicatore sul regolatore di velocità corrisponda alla serigrafia della velocità sull'alloggiamento.</li> <li>· Ruotare il regolatore di velocità su 0 e ricontrollare se il dispositivo funziona.</li> </ul>
5	Movimenti durante il funzionamento del dispositivo	<ul style="list-style-type: none"> <li>· Accertarsi che i piedini antiscivolo non si siano staccati.</li> <li>· Accertarsi che il dispositivo si trovi su una superficie liscia e piana.</li> </ul>
6	La manopola di sollevamento non torna in posizione dopo aver posizionato il recipiente di miscelazione e il suo coperchio	<ul style="list-style-type: none"> <li>· Accertarsi che il coperchio del recipiente sia posizionato correttamente sul dispositivo.</li> <li>· Accertarsi che il recipiente di miscelazione sia installato correttamente.</li> </ul>

## **Pulizia**

Prima di procedere con la pulizia, staccare la spina di alimentazione dalla presa.

Mai immergere l'alloggiamento con il motore in acqua!

Non utilizzare detergenti forti o abrasivi.

## **Alloggiamento del motore**

Usare esclusivamente un panno umido per pulire l'esterno dell'alloggiamento.

## **Recipiente e accessori di miscelazione**

### **ATTENZIONE:**

- I componenti non sono adatti al lavaggio in lavastoviglie. Se esposti a calore o detergenti corrosivi, potrebbero deformarsi o scolorirsi.
- I componenti che sono entrati in contatto con alimenti possono essere puliti con acqua e sapone.
- Attendere che i componenti siano completamente asciutti prima di montare nuovamente il dispositivo.
- Applicare una piccola quantità di olio vegetale sugli accessori una volta asciugati

## **Smaltimento**



### **Non smaltire il dispositivo nei normali rifiuti domestici.**

Smaltire il dispositivo presso un'impresa di smaltimento rifiuti registrata o tramite il centro di smaltimento rifiuti comunale.

Rispettare le normative attualmente in vigore. In caso di dubbi, contattare il proprio centro di smaltimento rifiuti.

# CERTIFICATO DI GARANZIA

(Conforme alla Direttiva UE 2019/771)

## 1. Informazioni sul venditore

Nome dell'azienda: \_\_\_\_\_

Indirizzo: \_\_\_\_\_

Numero di registrazione (CUI): \_\_\_\_\_

Contatto: \_\_\_\_\_

Email: \_\_\_\_\_

Telefono: \_\_\_\_\_

## 2. Informazioni sul prodotto

Nome del prodotto: \_\_\_\_\_

Modello / Codice: \_\_\_\_\_

Numero di serie: \_\_\_\_\_

Numero fattura / ordine: \_\_\_\_\_

Data di acquisto: \_\_\_\_ / \_\_\_\_ / \_\_\_\_

## 3. Periodo di garanzia

Il prodotto è coperto da una garanzia legale di conformità di 24 mesi, valida dalla data di consegna.

Se il prodotto viene riparato in garanzia, il periodo di garanzia è esteso per la durata della permanenza del prodotto presso il centro di assistenza.

## 4. Cosa copre la garanzia

La garanzia copre difetti di:

- fabbricazione,
- materiali,
- funzionalità,
- problemi di conformità esistenti al momento della consegna.

In caso di non conformità, il consumatore ha diritto a richiedere:

- Riparazione del prodotto;
- Sostituzione del prodotto;
- Riduzione del prezzo;
- Risoluzione del contratto (rimborso), se la riparazione o la sostituzione non è possibile o non viene effettuata entro un termine ragionevole o causa notevoli inconvenienti.

La garanzia non limita i diritti legali del consumatore derivanti da:

- Direttiva UE 2019/771
- Leggi nazionali sulla protezione dei consumatori
- Diritti relativi alla mancanza di conformità dei beni

In caso di discrepanza tra questa garanzia e la legislazione locale, si applicano i diritti più favorevoli al consumatore previsti nel paese di acquisto.

Per domande sui tempi di riparazione o sostituzione, o su altri diritti derivanti dalle leggi nazionali sulla protezione dei consumatori, il consumatore può contattare il venditore o il servizio clienti del produttore. Le informazioni di contatto sono riportate negli articoli 8 e 9 di questo certificato.

## 5. Cosa la garanzia NON copre

La garanzia non copre:

- danni causati da uso improprio,
- urti meccanici, cadute, incidenti,
- riparazioni o modifiche non autorizzate,
- normale usura,
- uso al di fuori dei requisiti del produttore,
- eventi di forza maggiore

## 6. Come richiedere assistenza in garanzia

Il consumatore può richiedere assistenza in garanzia:

- direttamente dal venditore,
- presso qualsiasi centro di assistenza autorizzato elencato di seguito,
- contattando il venditore online.

La prova d'acquisto può essere fornita con qualsiasi mezzo (fattura, estratto conto bancario, email, ecc.).

## 7. Processo di riparazione / sostituzione

- Il venditore deve riparare o sostituire il prodotto entro un periodo ragionevole.
- Se la riparazione è impossibile, il prodotto deve essere sostituito o rimborsato.
- Il trasporto di articoli ingombranti/pesanti deve essere organizzato dal venditore.

## 8. Centro di assistenza autorizzato

Nome della società di assistenza: AD VITA d.o.o.

Indirizzo: Tovarniška cesta 7b, SI-3210 Slovenske Konjice

Email: info.si@vitapur.com

Telefono: +386 (0) 3 292 79 90

## 9. Firma del venditore

Rappresentante del venditore: \_\_\_\_\_

Firma: \_\_\_\_\_

Data: \_\_\_\_ / \_\_\_\_ / \_\_\_\_

**Techniniai duomenys**

Modelis: SM-1518

Nominalioji įtampa: 220-240V~ 50-60Hz

Elektros energijos suvartojimas: 1400W

Apsaugos klasė: II

**Bendrieji saugos nurodymai**

Prieš pradėdami naudoti prietaisą, atidžiai perskaitykite naudojimo instrukcijas ir išsaugokite instrukcijas, įskaitant garantiją, kvitą ir, jei įmanoma, dėžutę su vidine pakuote. Jei šį prietaisą atiduodate kitiems asmenims, taip pat perduokite naudojimo instrukciją. Prietaisas skirtas tik asmeniniam naudojimui ir pagal numatytą paskirtį. Šis prietaisas netinka naudoti komerciniais tikslais. Nenaudokite jo lauke (išskyrus atvejus, kai jis skirtas naudoti lauke). Saugokite jį nuo kaitinimo šaltinių, tiesioginių saulės spindulių, drėgmės (niekada nemerkite jo į jokią skystį) ir aštrių paviršių. Nenaudokite prietaiso drėgnomis rankomis. Jei prietaisas yra drėgnas ar šlapias, nedelsdami ištraukite jį iš elektros tinklo. Valydami ar padėdami prietaisą, jį išjunkite ir visada ištraukite kištuką iš lizdo (traukite už kištuko, o ne už laido), jei prietaisas nenaudojamas, ir nuimkite pridėtus priedus. Nedirbkite su įrenginiu be priežiūros. Jei turite palikti darbo vietą, visada išjunkite įrenginį arba ištraukite kištuką iš elektros lizdo (ištraukite patį kištuką, o ne laidą). Reguliariai tikrinkite, ar įrenginys ir laidas nėra pažeisti. Nenaudokite įrenginio, jei jis yra pažeistas. Nebandykite taisyti įrenginio savarankiškai. Visada kreipkitės į įgaliotąjį meistrą. Kad išvengtumėte pavojaus, visada pasirūpinkite, kad sugedusį laidą pakeistų tik gamintojas, mūsų klientų aptarnavimo tarnyba arba kvalifikuotas asmuo ir tik tokio paties tipo laidu. Naudokite tik originalias atsargines dalis. Atidžiai atkreipkite dėmesį į toliau pateiktus „Specialius saugos nurodymus“.

**Vaikai ir silpnos sveikatos asmenys**

Siekdami užtikrinti vaikų saugumą, saugokite visas pakuotes (plastikinius maišelius, dėžutes, polistireną ir pan.) vaikams nepasiekiamoje vietoje. Dėmesio! Neleiskite mažiems vaikams žaisti su folija, nes kyla pavojus uždusti! Šio prietaiso negali naudoti vaikai. Laikykite prietaisą ir jo laidą vaikams nepasiekiamoje vietoje. Šis prietaisas nėra žaislas. Vaikai negali žaisti su šiuo įrenginiu. Prietaisus gali naudoti asmenys, kurių fiziniai, jutiminiai ar protiniai gebėjimai yra riboti arba kuriems trūksta patirties ir žinių, jei jie yra prižiūrimi arba instruktuojami, kaip saugiai naudoti įrenginį, ir jei jie supranta su tuo susijusius pavojus.

**Specialūs saugos nurodymai šiam įrenginiui**

Visada atjunkite prietaisą nuo elektros tinklo, jei jis paliekamas be priežiūros, taip pat ir prieš surinkdami, išardydami arba valydami.

Prieš keisdami priedus ar artėdami prie dalių, kurios eksploatuojant juda, išjunkite prietaisą ir atjunkite nuo maitinimo šaltinio.

Nenaudokite prietaiso ne pagal paskirtį.

Įspėjimas: Kad būtų išvengta pavojaus dėl netyčinio šiluminio išjungimo atstatymo, šio prietaiso negalima maitinti per išorinį jungiklį, pvz., laikmatį, arba prijungti prie grandinės, kurią reguliariai įjungia ir išjungia komunalinės paslaugos.

Šią įrangą naudokite tik su priežiūra.

Nekliudykite jokių saugos jungiklių.

Į besisukančius įtaisus neįkiškite jokių daiktų, kol įrenginys veikia.

Pastatykite įrenginį ant lygaus, lygaus ir stabilaus darbinio paviršiaus.

Neįkiškite įrenginio kištuko į elektros lizdą, prieš tai nesumontavę visų reikiamų priedų.

## Sudedamųjų dalių apžvalga

### Maišymo indo naudojimas

- Norėdami pakelti rankeną, pagal laikrodžio rodyklę pasukite pakėlimo rankenėlę (2). Rankenėlė dabar judės į viršų. (FIG1)
- Įdėkite puodo dangtį į jo korpusą. (FIG2)
- Įdėkite maišymo dubenį į laikymo įtaisą (Žingsnis 1) ir sukite dubenį pagal laikrodžio rodyklę, kol jis užsifiksuos (Žingsnis 2). (FIG3)
- Sumontuokite reikiamą įrankį (tešlos kablį arba muštuvą, arba plakiklį) įstumdami viršų į išvesties veleną, ir sukite prieš laikrodžio rodyklę, kol jis užsifiksuos. (FIG4&FIG5)
- Dabar įdėkite ingredientus.
- Neperpildykite įrenginio - didžiausias leidžiamas ingredientų svoris yra 1,5 kg.
- Nuleiskite rankeną naudodami pakėlimo rankenėlę (2). (FIG6)
- Įkiškite tinklo kištuką į tinkamai įrengtą 220-240 V 50/60 Hz saugų elektros lizdą.

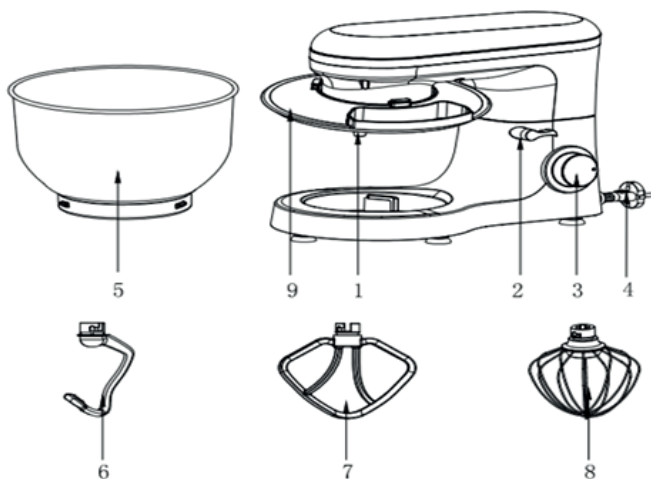

- 1 Išvesties velenas
- 2 Pakėlimo rankenėlė
- 3 Greičio nustatymo rankenėlė
- 4 Maitinimo laidas
- 5 Maišymo indas
- 6 Tešlos gaminimo kablys
- 7 Muštuvas
- 8 Plakiklis
- 9 Puodo dangtis

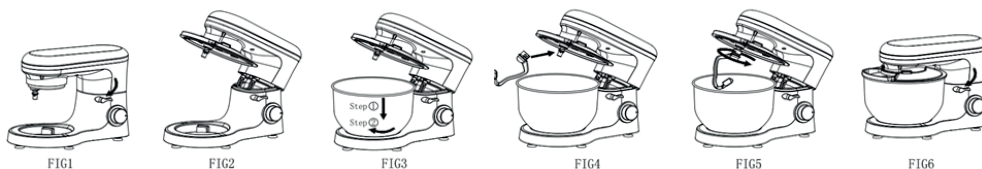

- Greičio reguliavimo rankenėle perjunkite įrenginį į greitį nuo 1 iki 6 (priklausomai nuo mišinio).
- Jei norite minkyti pulsiniu režimu (minkyti trumpais intervalais), pasukite jungiklį į padėtį „PULSE“. Jungiklį reikia laikyti šioje padėtyje atsižvelgiant į pageidaujamą intervalų trukmę. Atleidus jungiklį, jis automatiškai grįžta į „0“ padėtį.
- Po minkymo/maišymo pasukite greičio rankenėlę (3) atgal į „0“ padėtį, kai tik mišinys tampa rutulio formos. Tada ištraukite kištuką iš elektros tinklo.
- Paspauskite pakėlimo rankenėlę (2) žemyn ir rankena bus pakelta.
- Dabar mišinį galima išimti iš dubens mentele ir išmaišyti.
- Dabar galima išimti maišymo indą.
- Išvalykite dalis, kaip aprašyta skyriuje „Valymas“.



**Lygių reguliavimas ir tešlos kablo naudojimas su ne daugiau kaip 1,5 kg mišinio**

Naudoti	Nuotrauka	Lygiai	Laikas (min)	Maksimumas	Veikimo būdas
<b>Tešlos gaminimo kablys</b>		1-3	<b>3-5</b>	1000g miltų ir 538g vandens	Kad susidarytų junginys, 1 greičio režimas naudojamas 30 sek., 2 greičio režimas - 30 sek., tada 3 greičio režimas - nuo 2 iki 4 min.
<b>Muštuvas</b>		2-4	<b>3-5</b>	660g miltų ir 840g vandens	2 greičio režimas veikia 20 sek., 4 greičio režimas veikia ilgiau nei 2 min. 40 sek.
<b>Plakiklis</b>		6	<b>3-10</b>	3 kiaušinių baltymai (mažiausiai)	Atidarykite 6 greitį, kad galėtumėte paleisti 3 min. pirmiau.

<b>Trikčių šalinimas</b>		
NR.	Trikdžiai	Sprendimas
1	Įrenginys neveikia	<ul style="list-style-type: none"> <li>Patikrinkite, ar kištukas gerai kontaktuoja su lizdu.</li> <li>Patikrinkite, ar pakilimo mygtukas spyruokliuoja.</li> <li>Patikrinkite, ar įrenginys nepertraukiamai veikia ilgiau nei 6-10 minučių, ir palaukite, kol variklis atvės.</li> </ul>
2	Triukšmas maišymo dubenyje dirbant (priedas subraižė dubenį)	<ul style="list-style-type: none"> <li>Patikrinkite, ar tinkamai sumontuotas maišymo indas.</li> <li>Patikrinkite, ar priedas tinkamai sumontuotas įrenginyje.</li> </ul>
3	Puodo dangtis netinkamai priglundą prie maišymo indo	<ul style="list-style-type: none"> <li>Patikrinkite, ar puodo dangtis tinkamai uždėtas ant įrenginio.</li> <li>Patikrinkite, ar maišymo indas tinkamai pritvirtintas prie įrenginio ir tinkamai užfiksuotas.</li> </ul>
4	Įrenginys neveikia tam tikru greičiu	<ul style="list-style-type: none"> <li>Patikrinkite, ar ant greičio rankenėlės esanti žyma atitinka greičio žymes ant korpuso.</li> <li>Pasukite greičio rankenėlę į 0 ir dar kartą patikrinkite, ar įrenginys veikia.</li> </ul>
5	Judesiai, kai įrenginys veikia	<ul style="list-style-type: none"> <li>Patikrinkite, ar neslystančios kojelės nenukrito.</li> <li>Patikrinkite, ar įrenginys pastatytas ant lygaus ir plokščio stalviršio.</li> </ul>
6	Sumontavus maišymo indą ir puodo dangtį, pakilimo mygtukas neatsistatė į vietą	<ul style="list-style-type: none"> <li>Patikrinkite, ar puodo dangtis tinkamai uždėtas ant įrenginio.</li> <li>Patikrinkite, ar tinkamai sumontuotas maišymo indas.</li> </ul>

## Valymas

Prieš valydami ištraukite tinklo laidą iš lizdo.  
Niekada nemerkitė korpuso su varikliu į vandenį!  
Nenaudokite aštrių ar abrazyvinių ploviklių.

## Variklio korpusas

Korpuso išorę valykite tik drėgna nuskalaujama šluoste.

## Maišymo dubuo, Maišymo įranga

### ĮSPĖJIMAS:

- **Komponentų negalima plauti indaplovėje. Veikiami karščio ar ėsdinančių valiklių, jie gali deformuotis** arba pakeisti spalvą.
- Sudedamąsias dalis, kurios turėjo sąlytį su maistu, galima valyti muiluotu vandeniu.
- Prieš surinkdami prietaisą iš naujo, leiskite dalims gerai išdžiūti.
- Išdžiūvusius priedus patepkite nedideliu kiekiu augalinio aliejaus.

## Šalinimas



### Neišmeskite prietaiso į įprastas buitines atliekas.

Išmeskite prietaisą per registruotą atliekų šalinimo įmonę arba per komunalinių atliekų šalinimo punktą.

Laikykitės šiuo metu galiojančių taisyklių. Jei kyla abejonų, kreipkitės į atliekų šalinimo įmonę.

# GARANTIJOS SERTIFIKATAS

(Atitinka ES Direktyvą 2019/771)

## 1. Pardavėjo informacija

Įmonės pavadinimas: \_\_\_\_\_

Adresas: \_\_\_\_\_

Registracijos numeris (CUI): \_\_\_\_\_

Kontaktai: \_\_\_\_\_

El. paštas: \_\_\_\_\_

Telefonas: \_\_\_\_\_

## 2. Produkto informacija

Produkto pavadinimas: \_\_\_\_\_

Modelis / Kodas: \_\_\_\_\_

Serijos numeris: \_\_\_\_\_

Sąskaitos / Užsakymo numeris: \_\_\_\_\_

Pirkimo data: \_\_\_\_ / \_\_\_\_ / \_\_\_\_

## 3. Garantijos laikotarpis

Produktui taikoma 24 mėnesių teisinė atitikties garantija, galiojanti nuo pristatymo datos.

Jei produktas suremontuojamas pagal garantiją, garantijos laikotarpis pratęsiamas laikotarpiu, kurį produktas praleidžia serviso centre.

## 4. Ką garantija apima

Garantija apima defektus:

- gamybos,
- medžiagų,
- funkcionalumo,
- atitikties problemas, egzistuojančias pristatymo metu.

Esant neatitiktčiai, vartotojas turi teisę reikalauti:

- Produkto remonto;
- Produkto pakeitimo;
- Kainos sumažinimo;
- Sutarties nutraukimo (pinigų grąžinimo), jei remontas ar pakeitimas neįmanomas arba neatliekamas per pagrįstą laiką ar sukelia didelių nepatogumų.

Garantija neriboja vartotojo įstatyminių teisių, kylančių iš:

- ES Direktyvos 2019/771
- Nacionalinių vartotojų apsaugos įstatymų
- Teisių, susijusių su prekių neatitikimu

Jei yra neatitikimų tarp šios garantijos ir vietos teisės aktų, taikomos vartotojui palankesnės teisės šalyje.

Jei vartotojui kyla klausimų dėl remonto ar pakeitimo terminų ar kitų teisių pagal nacionalinius vartotojų apsaugos įstatymus, jis gali kreiptis į pardavėją arba gamintojo klientų aptarnavimo skyrių. Kontaktinė informacija pateikta 8 ir 9 straipsniuose.

## 5. Ką garantija NEapima

Garantija neapima:

- Žalos, padarytos netinkamu naudojimu,
- mechaninių smūgių, kritimų, nelaimingų atsitikimų,
- neautorizuotų remontų ar modifikacijų,
- įprasto nusidėvėjimo,
- naudojimo ne pagal gamintojo reikalavimus,
- force majeure įvykių

## 6. Kaip kreiptis dėl garantinio aptarnavimo

Vartotojas gali kreiptis dėl garantinio aptarnavimo:

- tiesiogiai pas pardavėją,
- bet kuriame autorizuotame serviso centre, nurodytame žemiau,
- susisiekdamas su pardavėju internetu.

Pirkimo įrodymas gali būti pateiktas bet koku būdu (sąskaita, banko išrašas, el. laiškas ir kt.).

## 7. Remonto / pakeitimo procesas

- Pardavėjas privalo suremontuoti arba pakeisti produktą per pagrįstą laikotarpį.
- Jei remontas neįmanomas, produktas turi būti pakeistas arba grąžintas.
- Didelių/sunkių daiktų transportą privalo organizuoti pardavėjas.

## 8. Autorizuotas serviso centras

Serviso įmonės pavadinimas: AD VITA d.o.o.

Adresas: Tovarniška cesta 7b, SI-3210 Slovenske Konjice

El. paštas: info.si@vitapur.com

Telefonas: +386 (0) 3 292 79 90

## 9. Pardavėjo parašas

Pardavėjo atstovas: \_\_\_\_\_

Parašas: \_\_\_\_\_

Data: \_\_\_\_ / \_\_\_\_ / \_\_\_\_

**Tehniskā specifikācija**

Modelis: SM-1518

Nominālais spriegums: 220-240V~ 50-60Hz

Jaudas patēriņš: 1400W

Aizsardzības klase: II

**Vispārīgi drošības norādījumi**

Pirms ierīces nodošanas ekspluatācijā uzmanīgi izlasiet lietošanas instrukciju un saglabājiet to, ieskaitot garantiju, čeku un, ja iespējams, kastī ar iekšējo iepakojumu. Ja šo ierīci nododat citām personām, nododiet arī lietošanas instrukciju. Pirms ierīces nodošanas ekspluatācijā uzmanīgi izlasiet lietošanas instrukciju un saglabājiet to, ieskaitot garantiju, čeku un, ja iespējams, kastī ar iekšējo iepakojumu. Ja šo ierīci nododat citām personām, nododiet arī lietošanas instrukciju. Ierīce ir paredzēta tikai personīgai lietošanai un paredzētajam mērķim. Šī ierīce nav piemērota komerciālai lietošanai. Nelietojiet ierīci ārpus telpām (izņemot gadījumus, kad tā ir paredzēta lietošanai ārpus telpām). Sargājiet ierīci no karstuma avotiem, tiešiem saules stariem, mitruma (nekad ne nemērciet šķidrumā) un asām malām. Nelietojiet ierīci ar slapjām rokām. Ja ierīce ir mitra vai slapja, nekavējoties atvienojiet to no elektrības padeves. Tirot vai uzglabājot ierīci, izslēdziet to un vienmēr izvelciet kontaktdakšu no kontaktligzdas (velciet aiz kontaktdakšas, nevis vada), ja ierīce netiek lietota, noņemiet tai pievienotos piederumus. Nelietojiet ierīci bez uzraudzības. Ja jums jāatstāj darba vieta, vienmēr izslēdziet ierīci vai izvelciet kontaktdakšu no kontaktligzdas (velciet aiz kontaktdakšas, nevis vada). Regulāri pārbaudiet, vai ierīce un tās vads nav bojāts. Nelietojiet ierīci, ja tā ir bojāta. Nemēģiniet labot ierīci pašu spēkiem. Vienmēr sazinieties ar pilnvarotu tehniķi. Lai izvairītos no apdraudējuma, bojātu vadu nomainiet tikai ar ražotāja, mūsu klientu apkalpošanas dienesta vai kvalificētas personas starpniecību un aizstājiet to ar tāda paša tipa vadu. Izmantojiet tikai oriģinālās rezerves daļas. Uzmanīgi ievērojiet turpmāk minētos "Īpašos drošības norādījumus".

**Bērni un īpaši indivīdi**

Lai nodrošinātu bērnu drošību, lūdzu, glabājiet visu iepakojumu (plastmasas maisiņus, kastes, polistirolu u. c.) bērniem nepieejamā vietā. Uzmanību! Neļaujiet maziem bērniem spēlēties ar foliju, jo pastāv aizrīšanās risks! Šo ierīci nedrīkst lietot bērni. Ierīci un tās vadu glabājiet bērniem nepieejamā vietā. Šī ierīce nav rotaļlieta. Bērni nedrīkst spēlēties ar ierīci. Ierīci var lietot personas ar ierobežotām fiziskajām, maņu vai garīgajām spējām vai bez pieredzes un zināšanām, ja tām ir nodrošināta uzraudzība vai instrukcijas par ierīces lietošanu drošā veidā. Tas ir tādā gadījumā, ja tās saprot ar to saistītos apdraudējumus.

**Īpaši drošības norādījumi attiecībā uz šo ierīci**

Vienmēr atvienojiet ierīci no strāvas padeves, ja tā ir atstāta bez uzraudzības, un pirms tās montāžas, demontāžas vai izjaukšanas vai tīrīšanas.

Izslēdziet ierīci un atvienojiet to no strāvas padeves, pirms maināt piederumus vai lietojiet detaļas, kas lietošanas laikā kustas.

Neizmantojiet ierīci citam mērķim, kā paredzēts.

Uzmanību: Lai izvairītos no bīstamības, ko var radīt nejausa termiskā atslēguma atiestatīšana, šo ierīci nedrīkst lietot caur ārēju saslēguma ierīci, piemēram, taimerī; vai pieslēgt pie elektriskās ķēdes, kas regulāri tiek izslēgta un ieslēgta ar komunālo pakalpojumu sniedzēja starpniecību.

Darbiniet šo ierīci tikai uzraudzībā.

Neiejaukties drošības slēdžu darbībā.

Neievietojiet neko rotējošajos uzgaļos, kamēr ierīce darbojas.

Novietojiet ierīci uz gludas, līdzenas un stabilas darba virsmas.

Neievietojiet ierīces kontaktdakšu strāvas kontaktligzdā, ja nav uzstādīti visi nepieciešamie piederumi.

## Sastāvdaļu pārskats

### Maisīšanas trauka lietošana

- Lai paceltu rokturi, pagrieziet pacelšanas pogu (2) pulksteņrādītāja kustības virzienā. Rokturis tagad tiks pacelts uz augšu. (FIG1).
- Ievietojiet trauka vāku tā korpusā. (FIG2)
- Ievietojiet sajaukšanas trauku tā turētājā (solis1) un pagrieziet trauku pulksteņrādītāja rādītāja virzienā, līdz tas nobloķējas (solis2). (FIG3)
- Uzstādiēt vajadzīgo piederumu (Mīklas uzvērēju, putotāju, vai mīcītāju, ievietojot virsmu izejas vārpstā, un pagrieziet pretēji pulksteņrādītāja rādītāja virzienam, līdz tas nobloķējas savā vietā. (FIG4&FIG5)
- Tagad iepildiet sastāvdaļas. Nepārpildiet ierīci - maksimālais sastāvdaļu daudzums ir 1,5 kg.
- Nolaidiet rokturi, izmantojot pacelšanas pogu (2). (FIG.6)
- Ievietojiet kontaktdakšu pareizi uzstādītā 220-240 V 50/60 Hz drošības kontaktligzdā.

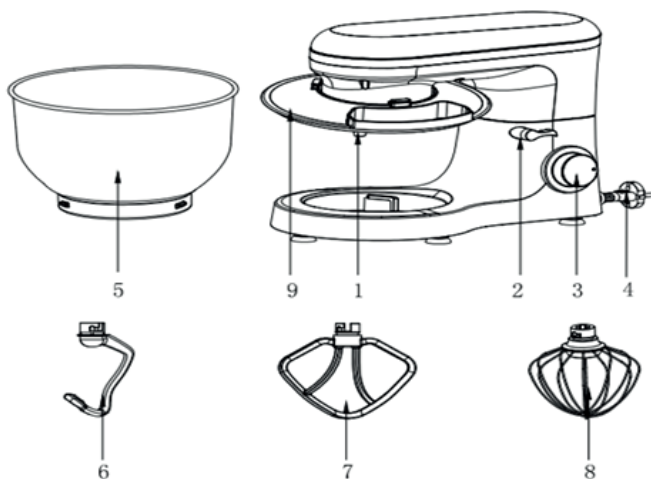

- 1 Izvades vārpsta
- 2 Pacelšanās rokturis
- 3 Ātruma regulēšanas poga
- 4 Strāvas vads
- 5 Maisīšanas trauks
- 6 Mīklas uzvērējs
- 7 Mīcītājs
- 8 Putotājs
- 9 Trauka vāks

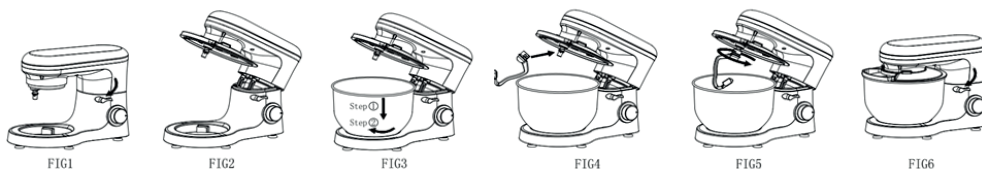

- Greičio reguliavimo rankenėle perjunkite įrenginį į greitį nuo 1 iki 6 (priklausomai nuo mišinio).
- Pārslēdziet ierīci, izmantojot ātruma regulēšanas pogu, uz ātrumu no 1 līdz 6 (atbilstoši maisījumam).
- Impulsa režīmam (mīcīšana īsos intervālos) pagrieziet slēdzi pozīcijā "PULSE". Slēdzis šajā pozīcijā jānotur atbilstoši vēlamajam intervālu ilgumam. Atlaižot slēdzi, tas automātiski atgriežas pozīcijā "0".
- Pēc mīcīšanas/maisīšanas pagrieziet ātruma slēdzi (3) atpakaļ pozīcijā "0", tiklīdz maisījums ir izveidojis bumbu. Pēc tam izņemiet strāvas kontaktdakšu.
- Nospiediet pacelšanas pogu (2) uz leju, un rokturis tiktu pacelts.
- Tagad maisījumu var atbrīvot ar spatulas palīdzību un izņemt no maisīšanas trauka.
- Tagad maisīšanas trauku var izņemt.
- Notīriet detaļas, kā aprakstīts sadaļā "Tīrīšana".



## Līmeņu regulēšana un mīklas mīklas uzvērēja izmantošana ne vairāk kā 1,5 kg maisījumam

Lietošana	Attēls	Līmeņi	Laiks (Min)	Maksimālais	Darbības metode
<b>Mīklas uzvērējs</b>		1-3	<b>3-5</b>	1000g milti un 538g ūdens	1. ātruma režīmā 30s, 2. - 30s, un 3. no 2- 4. min, lai izveidotu kopumu
<b>Mīcītājs</b>		2-4	<b>3-5</b>	660g milti un 840g ūdens	2. ātruma režīmā 20s, 4. - vairāk kā 2min40s
<b>Putotājs</b>		6	<b>3-10</b>	3 olu baltumi (Minimums)	Lieciet 6. ātrumu, lai darbotos 3 min. un ilgāk.

Problēmu novēršana		
NR.	Problēma	Risinājums
1	ierīce nestrādā	<ul style="list-style-type: none"> <li>·Pārbaudiet, vai kontaktdakša ir labā kontaktā ar kontaktligzdu.</li> <li>·Pārbaudiet, vai pacelšanās poga atgriežas savā vietā.</li> <li>·Pārbaudiet, vai ierīce darbojas nepārtraukti ilgāk par 6-10 minūtēm, un pagaidiet, kamēr motors atdziest..</li> </ul>
2	Trokšņi maisīšanas traukā, darbības laikā (uzgalis noskrāpēja trauku)	<ul style="list-style-type: none"> <li>·Pārbaudiet, vai ierīces trauks ir pareizi uzstādīts.</li> <li>·Pārbaudiet, vai piederums ir pareizi uzstādīts ierīcē.</li> </ul>
3	Trauka vāku nevar pareizi piestiprināt maisīšanas traukam.	<ul style="list-style-type: none"> <li>·Pārbaudiet, vai katla vāks ir pareizi uzlikts uz ierīces.</li> <li>·Pārbaudiet, vai ierīces trauks ir pareizi uzstādīts uz ierīces un pareizi fiksēts.</li> </ul>
4	ierīce nedarbojas ar noteiktu ātrumu	<ul style="list-style-type: none"> <li>·Pārbaudiet, vai uz ātruma regulēšanas pogas esošā atzīme, atbilst ātrumam uz korpusa.</li> <li>·Pagrieziet ātruma pogu uz 0 un vēlreiz pārbaudiet, vai mašīna darbojas.</li> </ul>
5	ierīces darba laikā notiek kustības	<ul style="list-style-type: none"> <li>·Pārbaudiet, vai pretslīdes kājiņas nav nokritušas.</li> <li>·Pārbaudiet, vai mašīna ir novietota uz gludas un līdzenas galda virsmas.</li> </ul>
6	Pēc maisīšanas, trauka un katla vāka ievietošanas, pacelšanās poga neatgriežas savā vietā.	<ul style="list-style-type: none"> <li>· Pārbaudiet, vai katla vāks ir pareizi uzlikts uz ierīces.</li> <li>· Pārbaudiet, vai maisīšanas trauks ir pareizi uzstādīts.</li> </ul>

## Tīrīšana

Pirms tīrīšanas izņemiet strāvas vadu no kontaktligzdas.

Nekad nemērciet korpusu ar motoru ūdenī!

Neizmantojiet asus vai abrazīvus mazgāšanas līdzekļus.

## Motora Korpus

Korpusa ārpusē tīrīšanai drīkst izmantot tikai mitru drānu.

## Maisīšanas bļoda, Maisīšanas aprīkojums

### CAUTION:

- Sastāvdaļas nav piemērotas tīrīšanai trauku mazgājamā mašīnā. Ja tās tiek pakļautas karstuma vai kodīgu tīrīšanas līdzekļu iedarbībai, tās var deformēties vai mainīt krāsu.
- Sastāvdaļas, kas nonākušas saskarē ar pārtiku, var tīrīt ziepjūdenī.
- Pirms ierīces atkārtotas montāžas ļaujiet detaļām kārtīgi nožūt.
- Uzklājiet nelielu daudzumu augu eļļas uz ierīces sastāvdaļām, pēc to nožūšanas.

## Likvidēšana



### Neizmetiet ierīci parastajos sadzīves atkritumos.

Izmetiet ierīci reģistrētā atkritumu apsaimniekošanas iestādē vai tam paredzētajā sadzīves atkritumu izgāztuvē. Ievērojiet pašlaik spēkā esošos noteikumus. Šaubu gadījumā konsultējieties ar atkritumu iznīcināšanas uzņēmumu.

# GARANTIJAS SERTIFIKĀTS

(Atbilstoši ES Direktīvai 2019/771)

## 1. Pārdevēja informācija

Uzņēmuma nosaukums: \_\_\_\_\_

Adrese: \_\_\_\_\_

Reģistrācijas numurs (CUI): \_\_\_\_\_

Kontakts: \_\_\_\_\_

E-pasts: \_\_\_\_\_

Tālrunis: \_\_\_\_\_

## 2. Produkta informācija

Produkta nosaukums: \_\_\_\_\_

Modelis / Kods: \_\_\_\_\_

Sērijas numurs: \_\_\_\_\_

Rēķina / Pasūtījuma numurs: \_\_\_\_\_

Pirkuma datums: \_\_\_\_ / \_\_\_\_ / \_\_\_\_

## 3. Garantijas periods

Produkts ir segts ar likumā noteikto atbilstības garantiju uz 24 mēnešiem, sākot no piegādes datuma.

Ja produkts tiek salabots garantijas ietvaros, garantijas periods tiek pagarināts par laiku, kad produkts atrodas servisa centrā.

## 4. Ko garantija sedz

Garantija sedz defektus:

- ražošanā,
  - materiālos,
  - funkcionalitātē,
  - atbilstības problēmas, kas pastāvēja piegādes brīdī.
- Neatbilstības gadījumā patērētājam ir tiesības pieprasīt:
- Produkta remontu;
  - Produkta nomaiņu;
  - Cenas samazinājumu;
  - Līguma izbeigšanu (atmaksu), ja remonts vai nomaiņa nav iespējama vai netiek veikta saprātīgā laikā vai rada būtiskas neērtības.

Garantija neierobežo patērētāja likumīgās tiesības, kas izriet no:

- ES Direktīvas 2019/771

- Nacionālajiem patērētāju aizsardzības likumiem

- Tiesībām, kas saistītas ar preču neatbilstību

Ja pastāv neatbilstība starp šo garantiju un vietējo likumdošanu, tiek piemērotas patērētājam labvēlīgākās tiesības pirkuma valstī.

Jautājumu gadījumā par remonta vai nomaiņas termiņiem vai citām tiesībām saskaņā ar nacionālajiem patērētāju aizsardzības likumiem patērētājs var sazināties ar pārdevēju vai ražotāja klientu atbalsta nodaļu. Kontaktinformācija ir norādīta 8. un 9. pantā.

## 5. Ko garantija NESEDZ

Garantija nese dz:

- bojājumus, kas radušies nepareizas lietošanas rezultātā,
- mehāniskus triecienus, kritienus, negadījumus,
- neatļautus remontus vai modifikācijas,
- normālu nolietojumu,
- lietošanu ārpus ražotāja prasībām,
- force majeure notikumus

## 6. Kā pieprasīt garantijas servisu

Patērētājs var pieprasīt garantijas servisu:

- tieši no pārdevēja,
- jebkurā autorizētā servisa centrā, kas norādīts zemāk,
- sazinoties ar pārdevēju tiešsaistē.

Pirkuma apliecinājumu var sniegt jebkādā formā (rēķins, bankas izraksts, e-pasts u.c.).

## 7. Remonta / nomaiņas process

- Pārdevējam jāveic produkta remonts vai nomaiņa saprātīgā termiņā.
- Ja remonts nav iespējams, produkts jāaizstāj vai jāatmaksā.
- Lielgabarīta/smagus priekšmetus jātransportē pārdevējam.

## 8. Autorizēts servisa centrs

Servisa uzņēmuma nosaukums: AD VITA d.o.o.

Adrese: Tovarniška cesta 7b, SI-3210 Slovenske Konjice

E-pasts: info.si@vitapur.com

Tālrunis: +386 (0) 3 292 79 90

## 9. Pārdevēja paraksts

Pārdevēja pārstāvis: \_\_\_\_\_

Paraksts: \_\_\_\_\_

Datums: \_\_\_\_ / \_\_\_\_ / \_\_\_\_

**Технички Податоци**

Модел: SM-1518

Номинален напон: 220-240V~ 50-60Hz

Потрошувачка на енергија: 1400W

Класа на заштита: II

**Општи Упатства за Безбедност**

Прочитајте ги внимателно инструкциите за работење пред да го ставите уредот во употреба и чувајте ги упатствата вклучително и гаранцијата, сметката, и доколку е можно кутијата со внатрешното пакување. Доколку го дадете овој уред на други луѓе, ве молиме исто така дадете им ги и упатствата за работење. Уредот е дизајниран исклучително за приватна употреба и за одредената намена. Овој уред не е соодветен за комерцијална употреба. Не го користете надвор (освен ако не е дизајниран да се користи надвор). Чувајте го подалеку од извори на топлина, директна сончева светлина, влажност (никогаш не го потопувајте во ниедна течност) и остри агли. Не го користете уредот со влажни дланки. Доколку уредот е влажен или мокар, веднаш исклучете го од струја.

Кога го чистите или ставате на страна, исклучете го уредот и секогаш извлекувајте го приклучокот од штекерот (повлечете го приклучокот, не кабелот) доколку апаратот не е користен и отстранете ги прикачените додатоци.

Не работете со апаратот без да го надгледувате. Доколку треба да го напуштите работното место, секогаш исклучувајте го апаратот или отстранете го приклучокот од штекерот (повлечете го самиот приклучок, не кабелот).

Проверувајте редовно дали има оштетување на апаратот и кабелот. Не го користете уредот доколку е оштетен. Не се обидувајте да го поправите сами апаратот. Секогаш контактирајте овластен техничар. За да одбегнете изложеност на опасност, секогаш носете го неисправниот кабел на замена само од страна на производителот, од нашата услуга за корисници или од квалификувана личност и со кабел од истиот тип.

Користете само оригинални резервни делови.

Обратете посебно внимание на следните „Специјални Упатства за Безбедност“.

**Деца и Ранливи Индивидуи**

За да ја осигурате безбедноста на вашите деца, ве молиме чувајте го целото пакување (пластични ќеси, кутии, полистирен итн.) подалеку од нивниот дофат.

Внимание! Не дозволувајте мали деца да си играат со фолијата бидејќи има опасност од задушување!

Овој уред не треба да го користат деца. Чувајте го уредот и неговиот кабел подалеку од децата.

Овој уред не е играчка. Децата не треба да си играат со уредот.

Уредите можат да се користат од страна на личности со ограничени физички, сензорни или ментални способности или недостиг на искуство и знаење доколку имаат надгледување или инструкции во врска со употреба на уредот за безбеден начин на користење и доколку ги разбираат вклучените ризици.

**Специјални упатства за безбедност за овој Уред**

Секогаш исклучувајте го уредот од струја доколку не е надгледуван и пред составување и расклопување или чистење.

Исклучете го уредот и исклучувајте го од струја пред да ги промените додатоците или приклучните делови што се движат при употреба.

Не го користете уредот за намена различна од онаа што е назначена.

Внимание: За да одбегнете ризик поради ненамерно ресетирање на термичкиот исклучок, овој уред не треба да се напојува преку надворешен прекинувачки уред, како што е тајмер, или поврзан на коло што е редовно вклучено и исклучено од комунално претпријатие.

Ракувајте со овој уред само со негово надгледување.

Не мешајте со никакви безбедносни прекинувачи.

Не ставајте ништо во ротирачките куки додека машината работи.

Ставете го уредот на мазна, рамна и стабилна работна површина.

Не го ставајте приклучокот на уредот во штекерот без да ги поставите сите потребни податоци.

Додатоци.

## Преглед на Компонентите

### Употреба на садот за мешање

- За да ја подигнете рачката, завртете го копчето Rise (2) во насока на стрелките на часовникот. Рачката сега ќе се движи нагоре. (СЛИКА 1)
- Ставете го капакот на тенџерето во неговото тело. (СЛИКА 2)
- Ставете го садот за мешање во неговиот уред за држење (Чекор1) и свртете го садот во насока на стрелките на часовникот додека не се заклучи на своето место (Чекор 2). (СЛИКА 3)
- Монтирајте го потребниот прибор (Кука за тесто или Тепач или Маталка) со вметнување на горниот дел на излезната осовина, и свртете спротивно од стрелките на часовникот додека не се заклучи на своето место. (СЛИКА 4 & СЛИКА 5)
- Сега наполнете ги вашите состојки.

Не ја преполнувајте машината – максималната количина на состојки е 1.5kg.

- Спуштете ја рачката користејќи го копчето за кревање (2). (СЛИКА 6)
- Вметнете го приклучокот за струја во правилно инсталиран безбедносен приклучок од 220-240V 50/60 Hz.

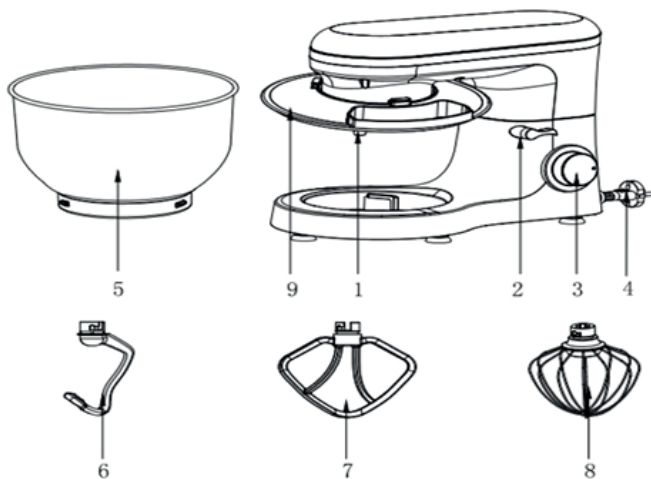

- 1 Излезна осовина
- 2 Рачка за кревање
- 3 Копче за брзина
- 4 Кабел за напојување
- 5 Сад за мешање
- 6 Кука за тесто
- 7 Тепач
- 8 Маталка
- 9 Покривка за тенџере

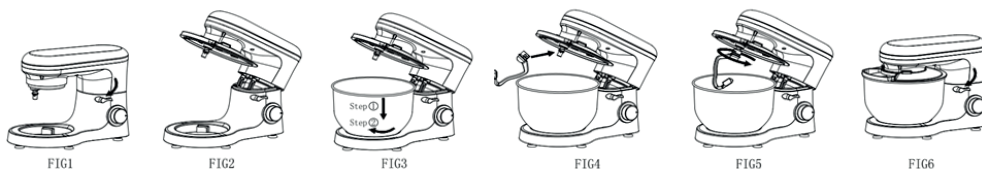

- Вклучете ја машината користејќи го копчето за брзина на брзина помеѓу 1 и 6 (што одговара на смесата).
- За работа со пулс (месење на кратки интервали), свртете го прекинувачот во положбата "PULSE". Прекинувачот мора да се држи во оваа положба според саканата должина на интервалот. Кога прекинувачот ќе се ослободи, тој автоматски се враќа на позицијата „0“.
- По месење/мешање свртете го копчето за брзина (3) назад во положбата „0“ штом смесата ќе формира топка. Потоа извадете го приклучокот за струја.
- Притиснете го копчето за кревање (2) надолу и рачката ќе се подигне.
- Сега смесата може да се ослободи со помош на шпатула и да се извади од садот за матење.
- Садот за мешање сега може да се извади.
- И исчистете ги деловите како што е опишано во „Чистење“.



**Прилагодување на Нивоата и Користење на Куката за Тесто за не повеќе од 1.5kg Смеса**

Употреба	Слика	Нивоа	Време (min)	Максимум	Метод на работење
<b>Кука за тесто</b>		1-3	<b>3-5</b>	1000g брашно и 538g вода	1 брзина оди за 30s, 2-брзина оди за 30s, и потоа 3-брзина оди за 2 min до 4 min за да формира кластер.
<b>Тепач</b>		2-4	<b>3-5</b>	660g брашно и 840g вода	2 брзина оди за 20s, 4-брзина од за повеќе од 2min40s
<b>Маталка</b>		6	<b>3-10</b>	3 белки од јајца (Минимум)	Отворете 6 брзина за да одите вртите од 3min погоре.

<b>Решавање проблеми</b>		
БР.	Проблеми	Решение
<b>1</b>	Уредот не работи	<ul style="list-style-type: none"> <li>·Проверете дали приклучокот е во добар контакт со штекерот.</li> <li>·Проверете дали копчето за кревање се враќа на своето место.</li> <li>·Проверете дали машината работи непрекинато повеќе од 6-10 минути и почекајте додека моторот не се излади.</li> </ul>
<b>2</b>	Врева во садот за мешање додека работи (додатокот го изгреба садот)	<ul style="list-style-type: none"> <li>·Проверете дали садот за мешање е правилно поставен.</li> <li>·Проверете дали додатокот е правилно инсталиран во уредот.</li> </ul>
<b>3</b>	Капакот на тенџерето не одговара правилно на садот за мешање	<ul style="list-style-type: none"> <li>·Проверете дали капакот на тенџерето е правилно поставен на уредот.</li> <li>·Проверете дали садот за мешање е правилно инсталиран во уредот и дали е правилно заклучен.</li> </ul>
<b>4</b>	Уредот не работи на одредена брзина	<ul style="list-style-type: none"> <li>·Проверете дали ознаката на копчето за брзина одговара на ознаките за брзина на куќиштето.</li> <li>·Завртете го копчето за брзина на 0, и повторно проверете дали уредот работи.</li> </ul>
<b>5</b>	Движења кога уредот работи	<ul style="list-style-type: none"> <li>·Проверете дали паѓаат стапалата против лизгање.</li> <li>·Проверете дали уредот е поставен на мазна и рамна маса.</li> </ul>
<b>6</b>	Копчето за кревање не се враќа на своето место по инсталирањето на садот за мешање и капакот на садот	<ul style="list-style-type: none"> <li>·Проверете дали капакот на тенџерето е правилно поставен на уредот.</li> <li>·Проверете дали садот за мешање е правилно поставен.</li> </ul>

## Чистење

Пред чистење извадете го кабелот за струја од штекерот.  
Никогаш не го потопувајте куќиштето со моторот во вода!  
Не користете остри или абразивни детергенти

## Куќиште за Мотор

Треба да се користи само влажна крпа за плакнење за чистење на надворешната страна на куќиштето.

## Сад за Мешање, Опрема за Мешање

### ВНИМАНИЕ:

- Компонентите не се погодни за чистење во машина за садови. Доколку се изложени на топлина или каустични средства за чистење, тие може да станат деформирани или да ја изгубат бојата.
- Компонентите што дошле во контакт со храна може да се исчистат во вода со сапуница.
- Оставете ги деловите да се исушат темелно пред повторно да го составите уредот.
- Ве молиме нанесете мала количина на растително масло на додатоците откако ќе се исушат.

## Отстранување



### Не го фрлајте уредот во обичен домашен отпад.

Фрлете го уредот преку регистрирана фирма за отстранување отпад или преку вашиот комунален објект за отстранување отпад.

Почитувајте ги моментално важечките прописи. Во случај на сомнеж, консултирајте се со вашиот објект за отстранување отпад.

# ГАРАНТЕН СЕРТИФИКАТ

(Во согласност со ЕУ Директива 2019/771)

## 1. Информации за продавачот

Име на компанија: \_\_\_\_\_

Адреса: \_\_\_\_\_

Регистрациски број (CUI): \_\_\_\_\_

Контакт: \_\_\_\_\_

Е-пошта: \_\_\_\_\_

Телефон: \_\_\_\_\_

## 2. Информации за производот

Име на производ: \_\_\_\_\_

Модел / Код: \_\_\_\_\_

Серијски број: \_\_\_\_\_

Фактура / Број на нарачка: \_\_\_\_\_

Датум на купување: \_\_\_\_ / \_\_\_\_ / \_\_\_\_

## 3. Период на гаранција

Производот е покриен со законска гаранција за усогласеност од 24 месеци, важечка од датумот на испорака.

Доколку производот се поправи под гаранција, периодот на гаранција се продолжува за времето додека производот се наоѓа во сервисниот центар.

## 4. Што покрива гаранцијата

Гаранцијата покрива дефекти во:

- производство,
  - материјали,
  - функционалност,
  - проблеми со усогласеност постоечки во моментот на испорака.
- Во случај на неусогласеност, потрошувачот има право да побара:
- Поправка на производот;
  - Замена на производот;
  - Намалување на цената;
  - Растикнување на договорот (поврат на средства), доколку поправката или замената не е возможна или не е извршена во разумен рок или предизвикува значителни непријатности.

Оваа гаранција не ги ограничува законските права на потрошувачот кои произлегуваат од:

- ЕУ Директива 2019/771
- Национални закони за заштита на потрошувачите
- Права поврзани со неусогласеност на стоката

Во случај на несогласување меѓу оваа гаранција и локалното законодавство, се применуваат поповолните права за потрошувачот во земјата на купување.

Доколку потрошувачот има прашања во врска со роковите за поправка или замена, или за други права од националните закони за заштита на потрошувачите, може да се обрати кај продавачот или кај одделот за корисничка поддршка на производителот. Контакт информациите се наведени во член 8 и 9 од овој сертификат.

## 5. Што НЕ покрива гаранцијата

Гаранцијата не покрива:

- оштетувања предизвикани од неправилна употреба,
- механички удари, падови, несреќи,
- неовластени поправки или модификации,
- нормално абеење,
- употреба надвор од барањата на производителот,
- настани од виша сила

## 6. Како да се побара гаранциски сервис

Потрошувачот може да побара гаранциски сервис:

- директно од продавачот,
- од било кој овластен сервисен центар наведен подолу,
- со контакт со продавачот онлајн.

Доказ за купување може да се обезбеди на било кој начин (фактура, банкарски извод, е-пошта итн.).

## 7. Процес на поправка / замена

- Продавачот мора да го поправи или замени производот во разумен рок.
- Доколку поправката е невозможна, производот мора да биде заменет или вратен.
- Транспортот на гломазни/тешки предмети мора да биде организиран од продавачот.

## 8. Овластен сервисен центар

Име на сервисна компанија: AD VITA d.o.o.

Адреса: Tovarniška cesta 7b, SI-3210 Slovenske Konjice

Е-пошта: info.si@vitapur.com

Телефон: +386 (0) 3 292 79 90

## 9. Потпис на продавачот

Претставник на продавачот: \_\_\_\_\_

Потпис: \_\_\_\_\_

Датум: \_\_\_\_ / \_\_\_\_ / \_\_\_\_

**Dane techniczne**

Model: SM-1518

Napięcie znamionowe: 220-240V~ 50-60Hz

Pobór energii: 1400W

Klasa ochrony: II

**Ogólne instrukcje bezpieczeństwa**

Przed uruchomieniem urządzenia należy przeczytać uważnie instrukcję obsługi i zachować ją wraz z gwarancją, paragonem oraz, jeśli to możliwe, pudełkiem z opakowaniem wewnętrznym. W przypadku przekazania tego urządzenia innym osobom prosimy o przekazanie również instrukcji obsługi. Urządzenie jest przeznaczone wyłącznie do użytku prywatnego zgodnie z jego przeznaczeniem. To urządzenie nie nadaje się do użytku komercyjnego. Nie należy używać go na zewnątrz (chyba że jest przeznaczone do użytku na zewnątrz). Należy trzymać je z dala od źródeł ciepła, bezpośredniego światła słonecznego, wilgoci (nigdy nie należy zanurzać go w żadnej cieczy) i ostrych krawędzi. Nie należy używać urządzenia mokrymi rękoma. Jeśli urządzenie jest wilgotne lub mokre, należy natychmiast odłączyć je od zasilania. Podczas czyszczenia lub odkładania urządzenia należy je wyłączyć i zawsze wyciągać wtyczkę z gniazdka (ciągnąc za wtyczkę, a nie za kabel), jeśli urządzenie nie jest używane. Należy też odłączyć dołączone akcesoria. Nie należy obsługiwać urządzenia bez nadzoru. Jeśli musisz opuścić miejsce pracy, zawsze należy wyłączyć urządzenie lub wyjąć wtyczkę z gniazdka (ciągnąc za wtyczkę, a nie za kabel). Należy regularnie sprawdzać urządzenie i kabel pod kątem uszkodzeń. Nie należy używać urządzenia, jeśli jest uszkodzone. Nie należy próbować samodzielnie naprawiać urządzenia. Zawsze należy kontaktować się z autoryzowanym technikiem. Aby uniknąć narażenia na niebezpieczeństwo, wymianę uszkodzonego kabla należy zawsze zlecić wyłącznie producentowi, naszemu serwisowi lub wykwalifikowanej osobie na przewód tego samego typu. Należy używać wyłącznie oryginalnych części zamiennych. Należy zwrócić szczególną uwagę na następujące „Specjalne instrukcje dotyczące bezpieczeństwa”.

**Dzieci i osoby o ograniczonych możliwościach**

Aby zapewnić bezpieczeństwo dzieciom, należy przechowywać wszystkie opakowania (plastikowe torby, pudełka, styropian itp.) poza ich zasięgiem. Uwaga! Nie należy pozwalać małym dzieciom bawić się folią, ponieważ grozi to uduszeniem! To urządzenie nie może być używane przez dzieci. Urządzenie i jego przewód należy przechowywać w miejscu niedostępnym dla dzieci. To urządzenie nie jest zabawką. Dzieciom nie wolno bawić się tym urządzeniem. Urządzenia mogą być używane przez osoby o ograniczonych zdolnościach fizycznych, sensorycznych lub umysłowych lub nieposiadających doświadczenia i wiedzy, jeśli zostaną one nadzorowane lub poinstruowane w zakresie bezpiecznego korzystania z urządzenia oraz jeśli rozumieją związane z tym zagrożenia.

**Specjalne instrukcje bezpieczeństwa dotyczące tego urządzenia**

Zawsze należy odłączać urządzenie od zasilania, jeśli jest pozostawione bez nadzoru oraz przed montażem, demontażem lub czyszczeniem. Urządzenie należy wyłączyć i odłączyć je od zasilania przed wymianą akcesoriów lub zbliżaniem się do ruchomych części podczas użytkowania. Urządzenia nie należy używać niezgodnie z jego przeznaczeniem. Uwaga: Aby uniknąć niebezpieczeństwa wynikającego z nieumyślnego zresetowania wyłącznika termicznego, tego urządzenia nie wolno zasilac przez zewnętrzne urządzenie przelączające, takie jak czasomierz, ani podłączać do obwodu, który jest regularnie włączany i wyłączany przez zakład energetyczny. Urządzenie należy obsługiwać tylko pod nadzorem. Nie należy ingerować w żadne wyłączniki bezpieczeństwa. Nie należy wkładać niczego do obracających się haków podczas pracy urządzenia. Urządzenie należy umieścić na gładkiej, płaskiej i stabilnej powierzchni roboczej. Nie należy wkładać wtyczki sieciowej urządzenia do gniazdka elektrycznego bez zainstalowania wszystkich niezbędnych akcesoriów.

## Przegląd części urządzenia

### Używanie miski do mieszania

- Aby podnieść ramię, obróć pokrętło do podnoszenia (2) zgodnie z ruchem wskazówek zegara. Ramię przesunie się w górę. (RYS. 1)
- Umieść pokrywę miski w korpusie. (RYS. 2)
- Umieść miskę do mieszania w uchwycie (krok 1) i obróć naczynie zgodnie z ruchem wskazówek zegara, aż zablokuje się na swoim miejscu (krok 2). (RYS. 3)
- Zamontuj wymagany element (końcówka do zagniatania ciasta, trzepaczkę lub ubijak), wkładając górną część do uchwytu wyjściowego i obracając w kierunku przeciwnym do ruchu wskazówek zegara, aż część zablokuje się na swoim miejscu. (RYS. 4 i RYS. 5)
- Następnie dodaj składniki.
- Nie należy przepelniać urządzenia - maksymalna ilość składników to 1,5 kg.
- Opuść ramię za pomocą pokrętła do podnoszenia (2). (RYS. 6)
- Włóż wtyczkę sieciową do prawidłowo zainstalowanego bezpiecznego gniazdka elektrycznego 220-240V 50/60 Hz

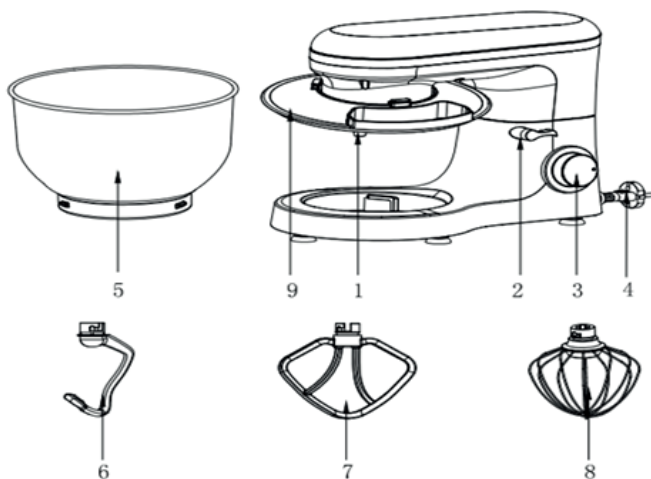

- 1 Uchwyt wyjściowy
- 2 Pokrętło do podnoszenia
- 3 Pokrętło prędkości
- 4 Kabel zasilający
- 5 Łuk mieszający
- 6 Końcówka do zagniatania ciasta
- 7 Ubijak
- 8 Trzepaczka
- 9 Pokrywka miski

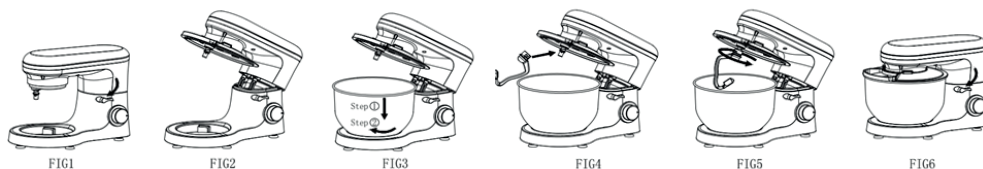

- Włącz urządzenie za pomocą pokrętła prędkości na prędkość między 1 a 6 (odpowiadającą produktom).
- 9. W przypadku pracy pulsacyjnej (ugniatanie w krótkich odstępach czasu) ustaw przełącznik w pozycji „PULSE”. Przełącznik musi być trzymany w tej pozycji zgodnie z żądaną długością interwału. Po zwolnieniu przełącznika powraca on automatycznie do pozycji „0”.
- Po ugniataniu/mieszaniu obróć pokrętło prędkości (3) z powrotem do pozycji „0”, gdy tylko masa uformuje się w kulę. Następnie wyjmij wtyczkę sieciową.
- Popchnij pokrętło do podnoszenia (2) w dół, a ramię zostanie podniesione.
- Mieszaninę można teraz uwolnić za pomocą szpatułki i wyjąć z miski do mieszania.
- Miska do mieszania może zostać teraz wyjęta.
- Wyczyść części zgodnie z opisem w sekcji „Czyszczenie”.



## Regulacja poziomów i używanie haka do ciasta dla nie więcej niż 1,5 kg mieszanki

Użycie	Zdjęcie	Poziomy	Czas (Min)	Maksimum	Metoda działania
<b>Końcówka do zagniatania ciasta</b>		1-3	<b>3-5</b>	1000g mąki i 538g wody	Prędkość 1 przez 30 s, prędkość 2 przez 30 s, a następnie prędkość 3 przez 2 min do 4 min, aby utworzyć masę.
<b>Ubijak</b>		2-4	<b>3-5</b>	660g mąki i 840g wody	Prędkość 2 przez 20 s, prędkość 4 przez ponad 2 min i 40 s.
<b>Trzepaczka</b>		6	<b>3-10</b>	3 białka jaj (Minimum)	Prędkość 6 przez ponad 3 minuty.

Rozwiązywanie problemów		
Nr	Problem	Rozwiązanie
1	Urządzenie nie działa	<ul style="list-style-type: none"> <li>· Należy sprawdzić, czy wtyczka ma dobry kontakt z gniazdem.</li> <li>· Należy sprawdzić, czy przycisk podnoszenia sprężynuje z powrotem na miejsce.</li> <li>· Należy sprawdzić, czy urządzenie pracuje nieprzerwanie dłużej niż 6-10 minut i poczekać, aż silnik ostygnie.</li> </ul>
2	Hałas w misce do mieszania podczas pracy (element ociera o naczynie)	<ul style="list-style-type: none"> <li>· Należy sprawdzić, czy miska do mieszania jest prawidłowo zainstalowana.</li> <li>· Należy sprawdzić, czy element został prawidłowo zainstalowany w urządzeniu.</li> </ul>
3	Pokrywka nie pasuje miski do mieszania	<ul style="list-style-type: none"> <li>· Należy sprawdzić, czy pokrywka jest prawidłowo założona na urządzenie.</li> <li>· Należy sprawdzić, czy miska do mieszania jest prawidłowo zamontowana na urządzeniu i prawidłowo zablokowana.</li> </ul>
4	Urządzenie nie działa z określoną prędkością	<ul style="list-style-type: none"> <li>· Należy sprawdzić, czy znak na pokrętle prędkości odpowiada oznaczeniom prędkości na obudowie.</li> <li>· Należy obrócić pokrętkę prędkości na 0 i ponownie sprawdzić, czy urządzenie działa.</li> </ul>
5	Ruchy podczas pracy urządzenia	<ul style="list-style-type: none"> <li>· Należy sprawdzić, czy nóżki antypoślizgowe nie odpadają.</li> <li>· Należy sprawdzić, czy urządzenie jest ustawione na gładkim i płaskim blacie.</li> </ul>
6	Przycisk do podnoszenia nie odskoczył na swoje miejsce po zamontowaniu miski do mieszania i pokrywki	<ul style="list-style-type: none"> <li>· Należy sprawdzić, czy pokrywka jest prawidłowo założona na urządzenie.</li> <li>· Należy sprawdzić, czy miska do miksowania jest prawidłowo zainstalowana.</li> </ul>

## Czyszczenie

Przed czyszczeniem należy wyjąć przewód zasilający z gniazdka.

Nigdy nie należy zanurzać obudowy wraz z silnikiem w wodzie!

Nie należy używać żadnych ostrych ani ściernych detergentów.

## Obudowa silnika

Do czyszczenia zewnętrznej powierzchni obudowy należy używać wyłącznie wilgotnej ściereczki.

## Miska do mieszania, elementy do mieszania

### UWAGA:

- Elementy te nie nadają się do mycia w zmywarce. W przypadku wystawienia na działanie ciepła lub żrących środków czyszczących mogą ulec zniekształceniu lub odbarwieniu.
- Elementy, które miały kontakt z żywnością, można czyścić wodą z mydłem.
- Części należy pozostawić do całkowitego wyschnięcia przed ponownym złożeniem urządzenia.
- Po wyschnięciu części należy na nie nałożyć niewielką ilość oleju roślinnego.

## Utylizacja

### Nie należy wyrzucać urządzenia do normalnych odpadów domowych.

Urządzenie należy zutylizować w zarejestrowanej firmie zajmującej się utylizacją odpadów lub za pośrednictwem komunalnego zakładu utylizacji odpadów.

Należy przestrzegać aktualnie obowiązujących przepisów. W razie wątpliwości należy skontaktować się z zakładem utylizacji odpadów.



# CERTYFIKAT GWARANCYJNY

(Zgodny z Dyrektywą UE 2019/771)

## 1. Informacje o Sprzedawcy

Nazwa firmy: \_\_\_\_\_  
Adres: \_\_\_\_\_  
Numer rejestracyjny (CUI): \_\_\_\_\_  
Kontakt: \_\_\_\_\_  
E-mail: \_\_\_\_\_  
Telefon: \_\_\_\_\_

## 2. Informacje o Produkcie

Nazwa produktu: \_\_\_\_\_  
Model / Kod: \_\_\_\_\_  
Numer seryjny: \_\_\_\_\_  
Numer faktury / zamówienia: \_\_\_\_\_  
Data zakupu: \_\_\_\_ / \_\_\_\_ / \_\_\_\_

## 3. Okres Gwarancji

Produkt objęty jest ustawową gwarancją zgodności przez okres 24 miesięcy, liczony od dnia dostawy. Jeśli produkt zostanie naprawiony w ramach gwarancji, okres gwarancji zostaje przedłużony o czas, w którym produkt przebywał w serwisie.

## 4. Zakres Gwarancji

Gwarancja obejmuje wady dotyczące:

- produkcji,
- materiałów,
- funkcjonalności,
- niezgodności istniejących w chwili dostawy.

W przypadku niezgodności konsument ma prawo żądać:

- naprawy produktu,
- wymiany produktu,
- obniżenia ceny,
- odstąpienia od umowy (zwrotu pieniędzy), jeśli naprawa lub wymiana nie są możliwe, nie zostały wykonane w rozsądnym czasie lub powodują istotne niedogodności.

Gwarancja nie ogranicza ustawowych praw konsumenta wynikających z:

- Dyrektywy UE 2019/771,
- krajowych przepisów o ochronie konsumenta,
- praw związanych z brakiem zgodności towarów.

W przypadku rozbieżności między niniejszą gwarancją a lokalnym ustawodawstwem, zastosowanie mają korzystniejsze dla konsumenta przepisy obowiązujące w kraju zakupu.

W razie pytań dotyczących czasu naprawy lub wymiany, bądź innych praw wynikających z krajowych przepisów o ochronie konsumenta, konsument może skontaktować się ze Sprzedawcą lub działem obsługi klienta producenta. Dane kontaktowe znajdują się w artykułach 8 i 9 niniejszego certyfikatu gwarancyjnego.

## 5. Czego Gwarancja NIE Obejmuje

Gwarancja nie obejmuje:

- uszkodzeń spowodowanych niewłaściwym użytkowaniem,
- wstrząsów mechanicznych, upadków, wypadków,
- nieautoryzowanych napraw lub modyfikacji,
- normalnego zużycia,
- użytkowania niezgodnego z wymaganiami producenta,
- zdarzeń siły wyższej.

## 6. Jak Skorzystać z Gwarancji

Konsument może zgłosić reklamację:

- bezpośrednio u sprzedawcy,
- w dowolnym autoryzowanym serwisie wymienionym poniżej,
- kontaktując się ze sprzedawcą online.

Dowód zakupu może być przedstawiony w dowolnej formie (faktura, wyciąg bankowy, e-mail itp.).

## 7. Proces Naprawy / Wymiany

- Sprzedawca musi naprawić lub wymienić produkt w ciągu 15 dni kalendarzowych.
- Jeśli naprawa jest niemożliwa, produkt musi zostać wymieniony lub zwrócony.
- Transport dużych/ciężkich przedmiotów musi być zorganizowany przez sprzedawcę.

## 8. Autoryzowany Serwis

Nazwa firmy serwisowej: AD VITA d.o.o. Adres: Tovarniška cesta 7b, SI-3210-Slovenske Konjice E-mail: info.si@vitapur.com Telefon: +386 (0) 3 292 79 90

## 9. Podpis Sprzedawcy

Przedstawiciel sprzedawcy: \_\_\_\_\_  
Podpis: \_\_\_\_\_  
Data: \_\_\_\_ / \_\_\_\_ / \_\_\_\_

**Technické údaje**

Model: SM-1518

Menovité napätie: 220-240V~ 50-60Hz

Spotreba energie: 1400W

Trieda ochrany: II

**Všeobecné bezpečnostné pokyny**

Pred uvedením zariadenia do prevádzky si starostlivo prečítajte pokyny na prevádzku a uschovajte ich spolu so záručným listom, potvrdenkou a, ak je to možné, škatulou s vnútorným obalovým materiálom. Ak toto zariadenie venujete iným ľuďom, postúpte im, prosím, aj pokyny na prevádzku. Zariadenie je navrhnuté výlučne na súkromné použitie a stanovený účel. Toto zariadenie nie je určené na komerčné použitie. Nepoužívajte ho vo vonkajších priestoroch (pokiaľ nie je navrhnuté na použitie vo vonkajších priestoroch). Držte ho mimo zdrojov tepla, priameho slnečného svetla, vlhkosti (nikdy ho neponárajte do žiadnych tekutín) a ostrých hrán. So zariadením nemanipulujte mokrymi rukami. Ak je zariadenie vlhké alebo mokré, okamžite ho vypojte zo siete. Pri čistení alebo odkladaní zariadenie vypnite a zástrčku vždy vytiahnite zo zásuvky (ťahajte za zástrčku, nie za kábel), ak sa zariadenie nepoužíva a odstráňte pripojené príslušenstvo. Prístroj neprevádzkujte bez dohľadu. Ak sa chystáte opustiť pracovný priestor, prístroj vždy vypnite alebo vypojte zástrčku zo zásuvky (ťahajte za zástrčku, nie za kábel). Zariadenie a kábel pravidelne kontrolujte na poškodenia. Nepoužívajte zariadenie, ak je poškodené. Nesnažte sa zariadenie opraviť svojpomocne. Vždy kontaktujte autorizovaného technika. Aby ste sa vyhli riziku nebezpečenstva, vždy dbajte na výmenu chybného kábla za kábel rovnakého typu výlučne výrobcom, našim zákazníckym servisom alebo kvalifikovanou osobou. Používajte len originálne náhradné diely. Venujte dôkladnú pozornosť nasledujúcim „špeciálnym bezpečnostným pokynom“.

**Deti a zraniteľné osoby**

Aby ste zabezpečili bezpečnosť svojich detí, uchovávajte, prosím, všetky obalové materiály (plastové tašky, škatule, polystyrén atď.) mimo ich dosahu. Pozor! Nedovoľte malým deťom hrať sa s fóliou, pretože riskujete zadusenie! Toto zariadenie nie je určené na použitie deťmi. Zariadenie a jeho kábel uchovávajte mimo dosahu detí. Toto zariadenie nie je hračka. Deti sa nesmú so zariadením hrať. Zariadenia môžu byť používané osobami so zníženými fyzickými, zmyslovými alebo duševnými schopnosťami alebo nedostatkom skúseností a vedomostí, pokiaľ sú pod dozorom alebo boli poučené o použití zariadenia bezpečným spôsobom a pod podmienkou, že porozumeli hroziacim nebezpečenstvám.

**Špeciálne bezpečnostné pokyny k tomuto prístroju**

Zariadenie vždy vypojte zo zdroja napájania, ak je ponechané bez dozoru a pred montážou, demontážou alebo čistením.

Pred výmenou príslušenstva alebo pristúpením k dielom, ktoré sa počas prevádzky pohybujú, zariadenie vypnite.

Zariadenie nepoužívajte na iný než stanovený účel.

Pozor: Aby ste sa vyhli nebezpečenstvu v dôsledku náhodného resetu tepelnej elektrickej poistky, nesmie byť toto zariadenie napájané cez externé prepínacie zariadenie, ako je časovač, alebo pripojené k obvodu, ktorý je pravidelne zapínaný a vypínaný.

Tento prístroj prevádzkujte len pod dohľadom.

Nemanipulujte so žiadnymi bezpečnostnými spínačmi.

Nič nekladajte do otáčajúcich sa hákov, keď prístroj pracuje.

Prístroj umiestnite na hladký, rovný a stabilný povrch.

Nezapájajte sieťový kábel prístroja do zásuvky predtým, než nainštalujete všetko potrebné príslušenstvo.

## Prehľad dielov

### Použitie miešacej misy

- Na zdvihnutie ramena otočte gombík zdvihnutia (2) v smere hodinových ručičiek. Rameno sa teraz pohne nahor. (OBR1)
- Umiestnite kryt misy do jej tela. (OBR2)
- Umiestnite miešaciu misu do jej stojana (Krok 1) a otáčajte ju v smere hodinových ručičiek, až kým nezapadne na miesto (Krok 2). (OBR3)
- Namontujte požadované pomôcky (háč na cesto, miesič alebo šľahač) zasunutím vrchnej časti nadstavca do výstupného hriadeľa a otáčajte ho proti smeru hodinových ručičiek, kým nezapadne na miesto. (OBR A OBR5)
- Teraz pridajte prísady.
- Prístroj nepreplňte - maximálny objem prísad je 1,5 kg.
- Posuňte rameno nadol pomocou gombíka zdvihnutia (2). (OBR6)
- Zapojte napájací kábel do správne nainštalovanej bezpečnostnej elektrickej zásuvky s parametrami 220-240V 50/60 Hz.

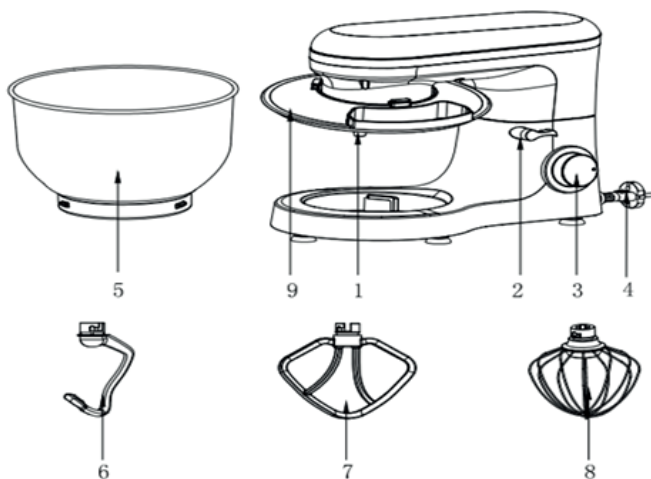

- 1 Výstupný hriadeľ
- 2 Gombík zdvihnutia
- 3 Rýchlostný gombík
- 4 Napájací kábel
- 5 Miešacia misa
- 6 Háč na cesto
- 7 Miesič
- 8 Šľahač
- 9 Kryt misy

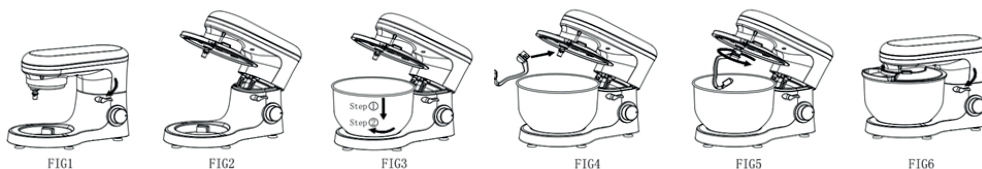

- Nastavte rýchlosť prístroja pomocou rýchlostného gombíka na hodnotu medzi 1 a 6 (podľa zmesi).
- Pre pulzujúcu prevádzku (miesenie v krátkych intervaloch) prepnite spínač do polohy „PULZ“. Spínač musí ostať v tejto polohe po dobu trvania požadovaného intervalu. Akonáhle spínač uvoľníte, automaticky sa vráti do polohy „0“.
- Po miesení/miešaní prepnite rýchlostný gombík (3) späť do polohy „0“, akonáhle sa zmes sformovala do guľičky. Následne odstráňte napájací kábel.
- Zatlačte gombík zdvihnutia (2) nadol a rameno sa zdvihne.
- Zmes je teraz možné uvoľniť pomocou špachtle a vybrať z miešacej misy.
- Teraz môžete odstrániť miešaciu misu.
- Jednotlivé diely vyčistite, ako je to opísané v časti „Čistenie“.



## Nastavenie úrovní a použitie háku na cesto so zmesou s objemom nepresahujúcim 1,5 kg

Použitie	Obrázok	Úrovne	Čas (min)	Maximum	Spôsob prevádzky
Hák na cesto		1-3	3-5	1000 g múky a 538 g vody	Miešanie na rýchlosti 1 po dobu 30 s, miešanie na rýchlosti 2 po dobu 30 s a následne miešanie na rýchlosti 3 po dobu 2 až 4 min na vytvorenie masy.
Miesič		2-4	3-5	660 g múky a 840 g vody	Prevádzka na rýchlosti 2 po dobu 20 s, prevádzka na rýchlosti 4 nepresahujúca 2 min 40 s
Šľahač		6	3-10	3 vaječné bielka (Minimum)	Nastavenie 6 pre prevádzku dlhšiu ako 3 min.

Zisťovanie a odstraňovanie problémov		
Č.	Problémy	Riešenie
1	Prístroj nefunguje	<ul style="list-style-type: none"> <li>·Skontrolujte, či je zástrčka správne zapojená do zásuvky.</li> <li>·Skontrolujte, či tlačidlo dvíhania vyskakuje späť do svojej polohy.</li> <li>·Skontrolujte, či prístroj funguje nepretržite viac ako 6-10 minút a počkajte, kým sa motor schladí.</li> </ul>
2	Hluk v miešacej misie počas prevádzky (príslušenstvo poškrabalo misu)	<ul style="list-style-type: none"> <li>·Skontrolujte, či je miešacia misa správne namontovaná.</li> <li>·Skontrolujte, či je príslušenstvo správne namontované na prístroji.</li> </ul>
3	Kryt misy správne nepasuje na miešaciu misu	<ul style="list-style-type: none"> <li>·Skontrolujte, či je kryt misy správne umiestnený na prístroji.</li> <li>·Skontrolujte, či je miešacia misa správne namontovaná na prístroji a zamknutá vo svojej polohe.</li> </ul>
4	Prístroj nefunguje na určitej rýchlosti	<ul style="list-style-type: none"> <li>·Skontrolujte, či označenie na rýchlostnom gombíku zodpovedá rýchlostným značkám na kryte.</li> <li>·Otočte rýchlostný gombík na hodnotu „0“ a opätovne skontrolujte fungovanie prístroja.</li> </ul>
5	Prístroj sa pohybuje počas prevádzky	<ul style="list-style-type: none"> <li>·Skontrolujte, či protišmykové nožičky neodpadávajú.</li> <li>·Skontrolujte, či je prístroj umiestnený na hladkom a rovnom povrchu.</li> </ul>
6	Tlačidlo dvíhania nevyšlo späť na svoje miesto po montáži miešacej misy a krytu misy	<ul style="list-style-type: none"> <li>·Skontrolujte, či je kryt misy správne umiestnený na prístroji.</li> <li>·Skontrolujte, či je miešacia misa správne namontovaná.</li> </ul>

## Čistenie

Pred čistením vypojte napájací kábel zo zásuvky.

Kryt s motorom nikdy neponárajte do vody!

Nepoužívajte žiadne ostré alebo abrazívne čistiace prostriedky.

## Kryt motora

Na čistenie vonkajšej časti krytu by mala byť používaná len navlhčená utierka.

## Miešacia misa, miešacie vybavenie

### POZOR:

- Diely nie sú určené na čistenie v umývačke riadu. Ak budú vystavené teplu alebo kaustickým čistiacim prostriedkom, môže u nich dôjsť k deformácii alebo zmene farby.
- Diely, ktoré sa dostali do kontaktu s potravinami, je možné vyčistiť v mydlovej vode.
- Nechajte diely dôkladne vyschnúť predtým, než zariadenie znovu zmontujete.
- Akonáhle nadstavce vyschnú, aplikujte na ne, prosím, malé množstvo rastlinného oleja.

## Likvidácia



### Zariadenie nevyhadzujte spolu s bežným odpadom z domácnosti.

Zariadenie zlikvidujte u registrovanej spoločnosti na likvidáciu odpadu alebo prostredníctvom vášho miestneho zariadenia na likvidáciu odpadu.

Riadte sa aktuálne platnými predpismi. V prípade pochyb kontaktujte svoje miestne zariadenie na likvidáciu odpadu.

# ZÁRUČNÝ LIST

(V súlade so smernicou EÚ 2019/771)

## 1. Informácie o predajcovi

Názov spoločnosti: \_\_\_\_\_

Adresa: \_\_\_\_\_

Registračné číslo (CUI): \_\_\_\_\_

Kontakt: \_\_\_\_\_

Email: \_\_\_\_\_

Telefón: \_\_\_\_\_

## 2. Informácie o produkte

Názov produktu: \_\_\_\_\_

Model / Kód: \_\_\_\_\_

Sériové číslo: \_\_\_\_\_

Číslo faktúry / objednávky: \_\_\_\_\_

Dátum nákupu: \_\_\_\_ / \_\_\_\_ / \_\_\_\_

## 3. Záručná doba

Produkt je krytý zákonnou zárukou zhody po dobu 24 mesiacov, platnou od dátumu dodania.

Ak je produkt opravený v rámci záruky, záručná doba sa predlžuje o čas, počas ktorého sa produkt nachádza v servisnom stredisku.

## 4. Čo záruka pokrýva

Táto záruka pokrýva vady:

- výroby,
- materiálov,
- funkčnosti,
- problémy zhody existujúce v čase dodania.

V prípade nezhody má spotrebiteľ právo požadovať:

- Opravu produktu;
- Výmenu produktu;
- Zníženie ceny;
- Ukončenie zmluvy (vrátenie peňazí), ak oprava alebo výmena nie je možná alebo nie je vykonaná v primeranom čase alebo spôsobuje značné nepríjemnosti.

Táto záruka neobmedzuje zákonné práva spotrebiteľa vyplývajúce z:

- Smernice EÚ 2019/771
- Národných zákonov na ochranu spotrebiteľa
- Práv týkajúcich sa nezhody tovaru

V prípade rozporu medzi touto zárukou a miestnou legislatívou sa uplatnia priaznivejšie práva spotrebiteľa v krajine nákupu.

Ak má spotrebiteľ otázky týkajúce sa lehoty opravy alebo výmeny alebo iných práv vyplývajúcich z národných zákonov na ochranu spotrebiteľa, môže kontaktovať predajcu alebo oddelenie zákaznickej podpory výrobcu. Kontaktné údaje sú uvedené v článkoch 8 a 9 tohto záručného listu.

## 5. Čo záruka NEPOKRÝVA

Záruka nepokrýva:

- poškodenia spôsobené nesprávnym používaním,
- mechanické nárazy, pády, nehody,
- neoprávnené opravy alebo úpravy,
- bežné opotrebovanie,
- používanie mimo požiadaviek výrobcu,
- udalosti vyššej moci

## 6. Ako požiadať o záručný servis

Spotrebiteľ môže požiadať o záručný servis:

- priamo od predajcu,
- v ktoromkoľvek autorizovanom servisnom stredisku uvedenom nižšie,
- kontaktovaním predajcu online.

Dôkaz o kúpe môže byť poskytnutý akýmkoľvek spôsobom (faktúra, bankový výpis, email, atď.).

## 7. Proces opravy / výmeny

- Predajca musí produkt opraviť alebo vymeniť v primeranej lehote.
- Ak je oprava nemožná, produkt musí byť vymenený alebo vrátený.
- Prepravu objemných/ťažkých výrobkov musí zabezpečiť predajca.

## 8. Autorizované servisné stredisko

Názov servisnej spoločnosti: AD VITA d.o.o.

Adresa: Tovarniška cesta 7b, SI-3210 Slovenske Konjice

Email: info.si@vitapur.com

Telefón: +386 (0) 3 292 79 90

## 9. Podpis predajcu

Zástupca predajcu: \_\_\_\_\_

Podpis: \_\_\_\_\_

Dátum: \_\_\_\_ / \_\_\_\_ / \_\_\_\_



ROSMARINO<sup>®</sup>  
YOUR FRIEND IN THE KITCHEN