

ROSMARINO[®]
YOUR FRIEND IN THE KITCHEN

Toaster Vitalia Puretoast

MODEL: TA1071-GS

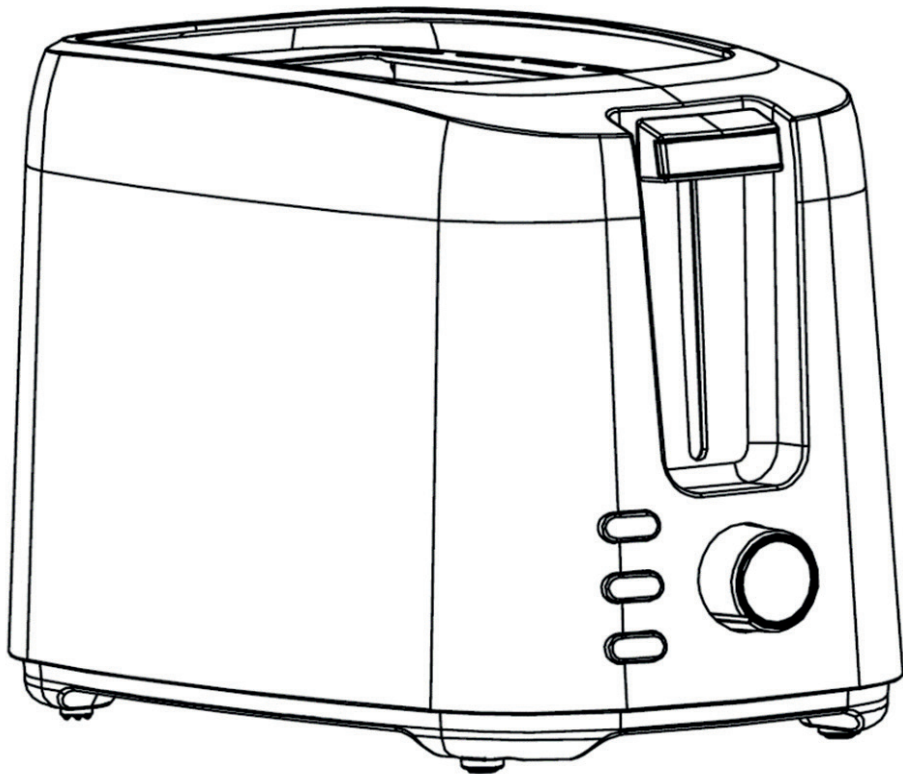

INFINITY

MANUAL





IMPORTANT SAFEGUARDS

When using electrical appliance. Basic safety precautions should always be followed including the following:

1. Read all of the instructions.
2. Make sure that your outlet voltage corresponds to the voltage stated on the rating label of the toaster.
3. Do not touch hot surface. Use handles or knobs only.
4. To protect against electrical shock, do not immerse cord, plug, or any part of the toaster in water or other liquid.
5. Close supervision is necessary when it is used by or is near children.
6. Unplug unit from outlet when not in use and before cleaning.
7. Do not operate any appliance with a damaged cord or plug, or in abnormal state. If its main cord is damaged, it must be replaced by the manufacturer, the nearest service agent or a qualified person.
8. Do not let the cord hang over edge of table or counter, or touch hot surface.
9. Do not place on or near a hot gas or electric burner, or in a heated oven.
10. Do not use the appliance for other than its intended use.
11. Oversized food, metal foil packages or utensils must not be inserted in the toaster as they may cause fire or electric shock.
12. Bread may burn; therefore toasters must not be used near or below curtains and other combustible materials, they must be watched.
13. The use of accessory attachments not recommended by the appliance manufacturer may cause injuries.
14. Don't attempt to dislodge food when toaster is in operation
15. Be sure to take the bread out carefully after toasting so as to avoid injuries
16. This appliance has been incorporated with a grounded plug. Please ensure the wall outlet in your house is well earthed.
17. The appliance is not intended to be operated by means of an external timer or separate remote-control system.
18. This appliance can be used by children aged from 8 years and above and persons with reduced physical, sensory or mental capabilities or lack of experience and knowledge if they have been given supervision or instruction concerning use of the appliance in a safe way and understand the hazards involved. Children shall not play with the appliance. Cleaning and user maintenance shall not be made by children unless they are older than 8 and supervised.
19. Keep the appliance and its cord out of reach of children less than 8 years.
20. Warning: if toast of small bread slices less than 85mm length, you must pay attention to the potential risk of burning when taking out the slices.
21. Don't use the appliance outdoors.
22. This appliance is intended to be used in household and similar applications such as:
 - staff kitchen areas in shops, offices and other working environments;
 - farm houses;
 - by clients in hotels, motels and other residential type environments;
 - bed and breakfast type environments.

PRODUCT INTRODUCTION FOR THE FIRST USE

As there is manufacturing residue or oil remained in the toaster or heat element, it usually emits the odor for the first use. It is normal and will not occur after several times use. Before toasting the first slice of bread it is strongly suggested to operate the appliance following below instructions, except without bread.

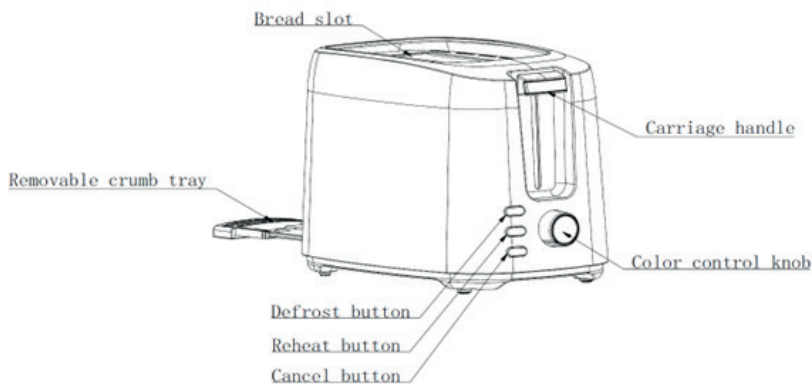

OPERATION:

1. Put bread slice into the bread slot, it can be inserted two slices at most every time. Only the regular slice can be placed into the bread slot.

Note: Make sure the crumb tray is completely positioned in place before using.

2. Plug the power cord into the outlet.

3. Set color control knob to your desired color. There is 7-position level, the lowest is white and the highest is puce. The bread slice can be toasted to golden color at the position of "4".

Note: 1) Toasting color for one side is darker than that for double bread at the same level.

2) If toasted continuously, toasting color for the latter bread is darker than the color of previous cycle at the same level.

4. Press carriage handle down vertically until it is positioned in place, the indicator of **Cancel** will be illuminated, and toasting begins. Once the bread has been toasted to the preset color, the carriage handle will be automatically sprung up, and you can remove the bread readily.

Note: The carriage handle can only be latched when the appliance connects to the power supply.

5. During the toasting process, you may observe the toasting color. If it is satisfactory, you may interrupt the toasting process by pressing the **Cancel** button at any time.

NOTE: During toasting, you may also observe the toasting color. If it is satisfactory, you can press the Cancel button to cancel the operation at any time, but never lift carriage handle to cancel toasting.

6. If the bread has been taken out from refrigerator. Set color control knob to your desired color. Press carriage handle down vertically until it is positioned in place, then press DEFROST button and the indicator of **DEFROST** will be illuminated. In this mode it will be toasted to your desired color.

7. If you want to reheat the cold toasted bread. Press carriage handle down vertically until it is positioned in place, then press **REHEAT** button and the indicator of **REHEAT** will be illuminated. In this mode toasting time is fixed, so long as time is running over, the carriage handle will automatically spring up and end up the reheating process.

CAUTION:

1. Remove all protective wrappings prior to toasting.

2. If smoke starts coming out of toaster, Press Cancel to stop toasting immediately.

3. Avoid toasting the food with extremely runny ingredients such as butter.

4. Never attempt to remove bread jammed in the slots without unplugging the toaster from the electrical outlet first. Be sure not to damage the internal mechanism or heating elements when removing bread.

5. The bread slot is only applicable for toasting regular bread slice, the irregular bread or round bread, you can toast it on the toast rack.

6. In order to achieve uniform color we recommend that you should wait minimum 30s between each toasting so that color control can reset automatically.

CLEANING AND MAINTENANCE:

1. Disconnect the power supply before cleaning.

2. Wipe the outside with soft dry cloth after toaster cools down, never use metal polish.

3. Pull out the crumb tray on the bottom of toaster by crumb tray handle and empty it. If toaster is used frequently, accumulated breadcrumbs should be removed at least once a week. Make sure the crumb tray is completely closed before using the toaster again.

4. When not use or storage, the power cord may be wound under the bottom of toaster.



ENVIRONMENT FRIENDLY DISPOSAL

You can help protect the environment!

Please remember to respect the local regulations: hand in the non-working electrical equipments to an appropriate waste disposal center.

WARRANTY CERTIFICATE

(Compliant with EU Directive 2019/771)

1. Seller Information

Company name: _____
Address: _____
Registration number (CUI): _____
Contact: _____
Email: _____
Phone: _____

2. Product Information

Product name: _____
Model / Code: _____
Serial number: _____
Invoice / Order number: _____
Date of purchase: ___/___/___

3. Warranty Period

The product is covered by a legal conformity warranty of 24 months, valid from the date of delivery.

If the product is repaired under warranty, the warranty period is extended by the duration the product remains in the service center.

4. What the Warranty Covers

This warranty covers defects in:

- manufacturing,
- materials,
- functionality,
- conformity issues existing at the time of delivery.

In case of non-conformity, the consumer has the right to request:

- Repair of the product;
- Replacement of the product;
- Price reduction;
- Termination of the contract (refund), if repair or replacement is not possible or not completed within a reasonable time or causes significant inconvenience.

This warranty does not limit the consumer's statutory rights arising from:

- EU Directive 2019/771
- National consumer protection laws
- Rights related to the lack of conformity of goods

In the event of any discrepancy between this warranty and local legislation, the more favorable consumer rights provided in the country of purchase shall apply.

If the consumer has any question regarding the repair or replacement timeframe, or about any other rights from national consumer protection laws, they may contact the Seller or the manufacturer's customer support department for further information. Contact info are in article 8 and 9 of this warranty certificate.

5. What the Warranty Does NOT Cover

The warranty does not cover:

- damage caused by improper use,
- mechanical shocks, drops, accidents,
- unauthorized repairs or modifications,
- normal wear and tear,
- use outside manufacturer requirements,
- force majeure events

6. How to Request Warranty Service

The consumer may request warranty service:

- directly from the seller,
- from any authorized service center listed below,
- by contacting the seller online.

Proof of purchase may be provided by any means (invoice, bank statement, email, etc.).

7. Repair / Replacement Process

- The seller must repair or replace the product within 15 calendar days.

- If repair is impossible, the product must be replaced or refunded.
- Transport of bulky/heavy items must be arranged by the seller.

8. Authorized Service Center

Service company name: AD VITA d.o.o.

Address: Tovarniška cesta 7b, SI-3210-Slovenske Konjice

Email: info.si@vitapur.com

Phone: +386 (0) 3 292 79 90

9. Seller Signature

Seller representative: _____

Signature: _____

Date: ___/___/___

POMEMBNI ZAŠČITNI UKREPI

Pri uporabi električnega aparata. Vedno je treba upoštevati osnovne varnostne ukrepe, vključno z naslednjimi:

1. Preberite vsa navodila.
2. Prepričajte se, da napetost v vaši vtičnici ustreza napetosti, ki je navedena na nalepki z nazivnimi podatki opekača.
3. Ne dotikajte se vroče površine. Uporabljajte samo ročaje ali gumba.
4. Za zaščito pred električnim udarom ne potapljajte kabla, vtiča ali katerega koli dela opekača v vodo ali drugo tekočino.
5. Kadar ga uporabljajo otroci ali je v njihovi bližini, je potreben strog nadzor.
6. Ko aparata ne uporabljate in pred čiščenjem iztaknite vtič iz vtičnice.
7. Ne uporabljajte aparata s poškodovanim kablom ali vtičem ali v nenormalnem stanju. Če je njegov glavni kabel poškodovan, ga mora zamenjati proizvajalec, najbližji servisni zastopnik ali usposobljena oseba.
8. Ne dovolite, da bi kabel visel čez rob mize ali pulta ali se dotikal vroče površine.
9. Ne postavljajte ga na vroč plinski ali električni gorilnik ali v njegovo bližino ali v ogreto pečico.
10. Aparata ne uporabljajte za druge namene, kot je predvideno.
11. V opekač ne smete vstavljati prevelikih živil, paketov iz kovinske folije ali pribora, saj lahko povzročijo požar ali električni udar.
12. Kruh se lahko zažge, zato se opekači ne smejo uporabljati v bližini ali pod zavesami in drugimi vnetljivimi materiali ter jih je treba opazovati.
13. Uporaba pomožnih nastavkov, ki jih proizvajalec aparata ne priporoča, lahko povzroči poškodbe.
14. Ne poskušajte odstraniti hrane, ko opekač deluje.
15. Po koncu opekanja previdno vzemite kruh ven, da se izognete poškodbam.
16. Ta aparat je vgrajen z ozemljenim vtičem. Poskrbite, da je stenska vtičnica v vaši hiši dobro ozemljena.
17. Aparat ni namenjen upravljanju z zunanjim časovnikom ali ločenim sistemom daljinskega upravljanja.
18. Ta aparat lahko uporabljajo otroci, stari od 8 let naprej, in osebe z zmanjšanimi fizičnimi, senzoričnimi ali duševnimi sposobnostmi ali s pomanjkanjem izkušenj in znanja, če so pod nadzorom ali dobili navodila glede uporabe aparata na varen način in če razumejo nevarnosti, ki so s tem povezane. Otroci se z aparatom ne smejo igrati. Otroci ne smejo izvajati čiščenja in uporabniškega vzdrževanja, razen če so starejši od 8 let in pod nadzorom.
19. Aparat in kabel hranite zunaj dosega otrok, mlajših od 8 let.
20. Opozorilo: če opečete majhne rezine kruha, krajše od 85 mm, morate biti pri odstranjevanju rezin pozorni na morebitno nevarnost opeklin.
21. Aparata ne uporabljajte na prostem.
22. Ta aparat je namenjen uporabi v gospodinjstvu in podobnih aplikacijah, kot so npr.:
 - kuhinjski prostori za osebe v trgovinah, pisarnah in drugih delovnih okoljih;
 - na kmetijah;
 - za stranke v hotelih, motelih in drugih stanovanjskih okoljih;
 - v nastanitvenih objektih z zajtrkom (B&B).

SEZNAVITEV Z IZDELKOM ZA PRVO UPORABO

Reža za kruh

Ročica za košarico

Odstranljiv pladenj za drobtine

Gumb za odmrzovanje

Gumb za ponovno segrevanje

Gumb za preklic delovanja

Ker so v opekaču kruha ali grelnem elementu ostali ostanki od proizvodnje ali olja, običajno že ob prvi uporabi oddaja neprijeten vonj. To je normalno in se po večkratni uporabi ne bo več pojavljalo. Preden opečete prvo rezino kruha, priporočamo, da napravo uporabljate po spodnjih navodilih, vendar brez kruha.

DELOVANJE:

1. V režo za kruh vstavite rezino kruha, pri čemer lahko vsakič vstavite največ dve rezini. V režo za kruh lahko vstavite samo standardno rezino.
- Opomba: Pred uporabo se prepričajte, da je pladenj za drobtine pravilno nameščen.

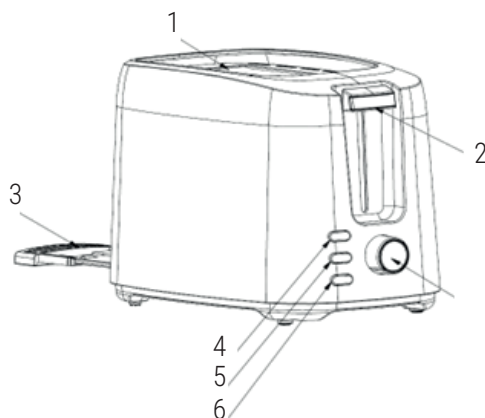

2. Napajalni kabel priključite v vtičnico.

3. Nastavite gumb za nadzor temperature na zeleno barvo. Na voljo je 7-stopenjska raven, pri čemer je najnižja raven bela, najvišja pa rožnata. Rezino kruha lahko opečete do zlate barve pri položaju "4".

Opomba: 1) Barva popečenja na eni strani je temnejša od tiste za dvojni kruh na isti ravni.

2) Če se kruh opeka neprekinjeno, je barva opeka za zadnji kruh temnejša od barve prejšnjega cikla na isti ravni.

4. Pritisnite ročico košarice navpično navzdol, dokler se ne postavi na svoje mesto, indikator preklica (Cancel) se prižge in opekanje se začne. Ko je kruh opečen do nastavljene barve, bo ročica košarice samodejno odskočil navzgor in kruh boste lahko zlahka odstranili.

Opomba: Ročico košarice lahko zaskočite le, ko je naprava priključena na električno omrežje.

5. Med opekanjem lahko opazujete barvo opekanja. Če je zadovoljiva, lahko postopek opekanja kadar koli prekinete s pritiskom na gumb **Cancel** (Prekliči).

Opomba: Med opekanjem lahko opazujete tudi barvo opekanja. Če je zadovoljiva, lahko kadar koli pritisnete gumb Cancel (Prekliči) in preključite postopek, vendar nikoli ne dvigujte ročice košarice, da bi prekinili opekanje.

6. Če je bil kruh vzet iz hladilnika. Nastavite gumb za nadzor barve na zeleno barvo. Pritisnite ročico košarice navpično navzdol, dokler se ne zaskoči, nato pritisnite gumb **DEFROST** (ODMRZOVANJE) in indikator **DEFROST** (ODMRZOVANJE) se bo prižgal. V tem načinu se bo opekel v zeleni barvi.

7. Če želite pogreti hladen popečen kruh. Pritisnite ročico vozička navpično navzdol, dokler se ne postavi na svoje mesto, nato pritisnite gumb **REHEAT** (POGREVANJE) in indikator **REHEAT** (POGREVANJE) se bo prižgal. V tem načinu je čas opekanja določen, dokler se čas ne izteče, bo ročica vozička samodejno odskočila navzgor in končala postopek ponovnega segrevanja.

POZOR:

1. Pred opekanjem odstranite vse zaščitne ovoje.

2. Če se iz opekača začne kaditi, pritisnite Cancel (Prekliči), da takoj prekinete opekanje.

3. Izogibajte se opekanju živil z izjemno tekočimi sestavinami, kot je na primer maslo.

4. Nikoli ne poskušajte odstraniti kruha, ki se je zataknil v reže, ne da bi prej odklopili opekač iz električne vtičnice. Pri odstranjevanju kruha pazite, da ne poškodujete notranjega mehanizma ali grelnih elementov.

5. Reža za kruh je uporabna le za opekanje običajne rezine kruha, nepravilen kruh ali okrogel kruh lahko opečete na rešetki za opekanje.

6. Da bi dosegli enakomerno barvo, priporočamo, da med vsakim opekanjem počakate najmanj 30 s, da se nadzor barve samodejno ponastavi.

ČIŠČENJE IN VZDRŽEVANJE:

1. Pred čiščenjem odklopite napajanje.

2. Ko se opekač ohladi, obrišite zunanost z mehko suho krpo, nikoli ne uporabljajte polirnega sredstva za kovino.

3. Z ročajem za pladenj za drobtine na dnu opekača izvlcite pladenj za drobtine in ga izpraznite. Če opekač pogosto uporabljate, je treba nakopičene drobtine odstraniti vsaj enkrat na teden. Pred ponovno uporabo opekača se prepričajte, da je pladenj za drobtine popolnoma zaprt.

4. Kadar opekača ne uporabljate ali ga ne shranjujete, lahko napajalni kabel zavijete pod dno opekača.



OKOLJU PRIJAZNO ODLAGANJE

Lahko pomagate zaščititi okolje!

Ne pozabite upoštevati lokalnih predpisov:

nedelujočo električno opremo oddajte v ustreznem centru za odstranjevanje odpadkov.

GARANCIJA

Dajalec garancije in pooblaščen serviser AD Vita d.o.o., Tovarniška 7b, 3210 Slovenske Konjice, Slovenija, prevzema obveznost, da bo izdelek v garancijskem roku brezhibno deloval. V garancijskem roku, ki začne teči z izročitvijo izdelka, bomo odstranili vse pomanjkljivosti in okvare na izdelku, ki bi nastale pri normalni rabi izdelka, pod pogojem, da v izdelek niso posegale osebe, ki nimajo pooblastila izdajatelja garancijskega lista in da so bili uporabljeni originalni rezervni deli.

Pravice potrošnika

Če blago, za katero je izdana garancija, ne izpolnjuje specifikacij ali nima lastnosti, navedenih v garancijskem listu ali oglaševalskem sporočilu, lahko potrošnik najprej zahteva odpravo napak. Če napake niso odpravljene v skupno 30 dneh (rok rešitve reklamacije) od dneva, ko je proizvajalec ali pooblaščen servis od potrošnika prejel zahtevo za odpravo napak, bo dajalec garancije in pooblaščen serviser potrošniku brezplačno zamenjal blago z enakim, novim in brezhibnim blagom. Rok 30 dni se lahko podaljša za najkrajši čas, ki je potreben za dokončanje popravila ali zamenjave, vendar za največ 15 dni. Pri določitvi podaljšane roka se upoštevajo narava in kompleksnost blaga, narava in resnost neskladnosti ter napor, ki je potreben za dokončanje popravila ali zamenjave. O številu dni za podaljšanje roka in razlogih za njegovo podaljšanje dajalec garancije in pooblaščen serviser obvesti potrošnika pred potekom prvotnega 30 dnevne roka.

Če dajalec garancije in pooblaščen serviser v roku ne popravi ali ne zamenja blaga z novim, lahko potrošnik zahteva vračilo celotne kupnine od proizvajalca ali zahteva sorazmerno znižanje kupnine. Če potrošnik zahteva sorazmerno znižanje kupnine, je znižanje kupnine sorazmerno zmanjšanju vrednosti blaga, ki ga je potrošnik prejel, v primerjavi z vrednostjo, ki bi jo imelo blago, če bi bilo skladno.

Ne glede na zgoraj navedeno lahko potrošnik zahteva vračilo plačanega zneska od dajalca garancije in pooblaščenega serviserja, če se neskladnost pojavi v manj kot 30 dneh od dobave blaga.

Za zamenjano blago ali zamenjan bistveni del blaga z novim dajalec garancije in pooblaščen serviser izda nov garancijski list.

Če dajalec garancije ali pooblaščen serviser potrošniku ne zagotovi nadomestnega blaga v začasno uporabo, ima potrošnik pravico uveljavljati škodo, ki jo je utrpel, ker blaga ni mogel uporabljati od trenutka, ko je zahteval popravilo ali zamenjavo, do njune izvršitve.

Stroške za material, nadomestne dele, delo, prenos in prevoz izdelkov, ki nastanejo pri odpravljanju okvar oziroma nadomestitvi blaga z novim, nosi dajalec garancije in pooblaščen serviser.

Pravice potrošnika, ki jih lahko uveljavlja na podlagi garancijskega lista, prenehajo po preteku dveh let od dneva, ko jih je uveljavljal.

Obvezna garancija velja tudi, če za blago, za katero je izdaja garancije obvezna, garancijski list ni bil izdan ali potrošniku ni bil izročen.

Potrošnik ima zakonsko pravico, da zoper prodajalca v primeru neskladnosti blaga brezplačno uveljavlja jamčevalne zahtevke. Garancija ne izključuje pravic potrošnika, ki izhajajo iz obveznega jamstva za skladnost blaga.

Veljavnost

Garancija ne krije:

1. mehanskih poškodb in napak zaradi nepravilne uporabe in vzdrževanja;
2. okvar nastalih zaradi višje sile;
3. potrošnega materiala.⁹⁶

Garancija velja na območju države, v kateri je bil opravljen nakup in se uveljavlja na mestu, kjer je bil opravljen nakup ali pri pooblaščenem uvozniku za ta trg, ki je naveden v deklaraciji izdelka na embalaži. Račun za izdelek je obvezna priloga garancije ob njenem uveljavljanju. Garancija ne izključuje pravic potrošnika, ki izhajajo iz odgovornosti prodajalca za napake na blagu. Potrošnik ima zakonsko pravico, da zoper prodajalca v primeru neskladnosti blaga brezplačno uveljavlja jamčevalne zahtevke.

Garancijski rok znaša 24 mesecev. Za servisne storitve je zadolžen uvoznik za posamezno tržišče.

Postopek uveljavljanja garancije

Potrošnik garancijo uveljavlja na prodajnem mestu, kjer je blago kupil ali na drugem prodajnem mestu prodajalca na istem ozemlju države, kjer je opravil nakup. Potrošnik na prodajnem mestu podpiše obrazec za reklamacijo in ga izroči prodajalcu. Dajalec garancije ga bo po prejemu reklamacije kontaktiral v roku 5 delovnih dni.

Potrošnik se lahko o pravicah in postopku uveljavljanja garancije seznanja na način, da se obrne na službo podpore strankam po elektronski pošti info@vitapur.si ali po telefonski številki 03 292 79 90.

Zagotavljanje vzdrževanja, servisiranja, nadomestnih delov po poteku garancijskega roka

Čas zagotovljenega servisiranja, vzdrževanja in zagotavljanja nadomestnih delov je 3 leta od poteka garancijskega roka.

Ime izdelka: _____

Datum izročitve blaga: _____

WICHTIGE SCHUTZMASSNAHMEN

Bei der Verwendung elektrischer Geräte. Die folgenden grundlegenden Sicherheitsvorkehrungen sollten immer beachtet werden:

1. Lesen Sie die gesamte Anleitung.
2. Stellen Sie sicher, dass die Spannung Ihrer Steckdose mit der auf dem Typenschild des Toasters angegebenen Spannung übereinstimmt.
3. Berühren Sie keine heißen Oberflächen. Nur Griffe oder Knöpfe verwenden.
4. Tauchen Sie zum Schutz vor Stromschlägen das Kabel, den Stecker oder Teile des Toasters nicht in Wasser oder andere Flüssigkeiten ein.
5. Wenn es von Kindern benutzt wird oder sich in der Nähe von Kindern befindet, ist eine strenge Überwachung erforderlich.
6. Ziehen Sie den Stecker aus der Steckdose, wenn Sie das Gerät nicht benutzen und bevor Sie es reinigen.
7. Betreiben Sie das Gerät nicht mit einem beschädigten Kabel oder Stecker oder in einem nicht ordnungsgemäßen Zustand. Wenn das Netzkabel beschädigt ist, muss es durch den Hersteller, den nächsten Kundendienst oder eine qualifizierte Person ersetzt werden.
8. Lassen Sie das Kabel nicht über die Tischkante oder den Tresen hängen, und berühren Sie keine heißen Oberflächen.
9. Nicht auf oder in die Nähe von heißen Gas- oder Elektrobrennern oder in einen beheizten Ofen stellen.
10. Verwenden Sie das Gerät nicht für andere als die vorgesehenen Zwecke.
11. Übergroße Lebensmittel, Metallfolienverpackungen oder Utensilien dürfen nicht in den Toaster eingelegt werden, da sie Feuer oder einen elektrischen Schlag verursachen können.
12. Brot kann brennen; deshalb dürfen Toaster nicht in der Nähe von oder unter Vorhängen und anderen brennbaren Materialien verwendet werden, sie müssen beobachtet werden.
13. Die Verwendung von Zubehörteilen, die nicht vom Hersteller des Geräts empfohlen werden, kann zu Verletzungen führen.
14. Versuchen Sie nicht, das Essen zu entfernen, wenn der Toaster in Betrieb ist.
15. Achten Sie darauf, dass Sie das Brot nach dem Toasten vorsichtig herausnehmen, um Verletzungen zu vermeiden.
16. Dieses Gerät ist mit einem geerdeten Stecker ausgestattet. Bitte stellen Sie sicher, dass die Steckdose in Ihrem Haus gut geerdet ist.
17. Das Gerät ist nicht für den Betrieb mit einer externen Zeitschaltuhr oder einem separaten Fernbedienungssystem vorgesehen.
18. Dieses Gerät kann von Kindern ab 8 Jahren und darüber sowie von Personen mit verringerten physischen, sensorischen oder geistigen Fähigkeiten oder Mangel an Erfahrung und Wissen benutzt werden, wenn sie beaufsichtigt oder bezüglich des sicheren Gebrauchs des Geräts unterwiesen wurden und die daraus resultierenden Gefahren verstehen. Kinder dürfen nicht mit dem Gerät spielen. Reinigung und Wartung dürfen nicht von Kindern durchgeführt werden, es sei denn, sie sind älter als 8 Jahre und werden beaufsichtigt.
19. Bewahren Sie das Gerät und sein Kabel außerhalb der Reichweite von Kindern unter 8 Jahren auf.
20. Warnung: Wenn Sie kleine Brotscheiben mit einer Länge von weniger als 85 mm toasten, müssen Sie beim Herausnehmen der Scheiben auf die mögliche Verbrennungsgefahr achten.
21. Verwenden Sie das Gerät nicht im Freien.
22. Dieses Gerät ist für die Verwendung in Haushalten und ähnlichen Anwendungen vorgesehen, wie z. B.:
 - Küchenbereiche für Mitarbeiter in Geschäften, Büros und anderen Arbeitsumgebungen;
 - Landhäuser;
 - von Kunden in Hotels, Motels und anderen Wohnumgebungen;
 - Bed & Breakfast-ähnliche Umgebungen.

PRODUKTEINFÜHRUNG FÜR DEN ERSTEN GEBRAUCH

- 1 Brotschlitz
- 2 Griff für den Schlitten
- 3 Herausnehmbares Krümelfach
- 4 Abtauen-Taste
- 5 Aufwärm-Taste
- 6 Abbrechen-Taste
- 7 Drehknopf für die Farbsteuerung

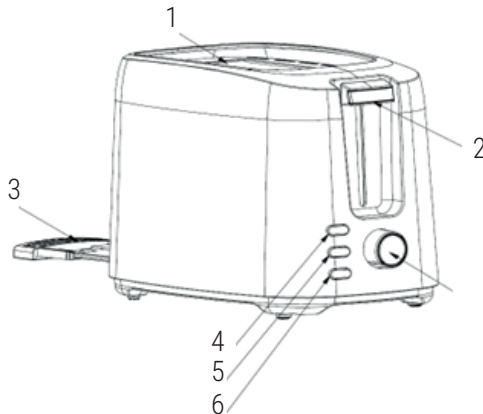

Da sich im Toaster oder im Heizelement Produktionsrückstände oder Öl befinden, tritt der Geruch normalerweise bei der ersten

Verwendung auf. Dies ist normal und wird nach mehrmaligem Gebrauch nicht mehr auftreten. Bevor Sie die erste Scheibe Brot rösten, sollten Sie das Gerät wie unten beschrieben in Betrieb nehmen, allerdings ohne Brot.

BETRIEB:

1. Legen Sie die Brotscheibe in den Brotschlitz, es können immer höchstens zwei Scheiben eingelegt werden. Nur eine gleichmäßig geschnittene Scheibe kann in den Brotschlitz eingelegt werden.

HINWEIS: Vergewissern Sie sich vor der Verwendung, dass das Krümelfach vollständig eingesetzt ist.

2. Stecken Sie das Netzkabel in die Steckdose.

3. Stellen Sie den Farbreger auf Ihre gewünschte Farbe ein. Es gibt 7 Stufen, die niedrigste ist weiß und die höchste ist dunkel. Auf der Position „4“ kann die Brotscheibe goldbraun getoastet werden.

HINWEIS: 1) Die Toast-Farbe mit nur einer Scheibe ist dunkler als die für zwei Scheiben Brot auf derselben Stufe.

2) Beim kontinuierlichen Toasten ist die Farbe des letzteren Brotes dunkler als die Farbe des vorherigen Zyklus auf derselben Stufe.

4. Drücken Sie den Griff für den Schlitten senkrecht nach unten, bis er einrastet, die Anzeige „Cancel“ leuchtet auf und der Toastvorgang beginnt. Sobald das Brot bis zur voreingestellten Farbe getoastet ist, springt der Griff des Wagens automatisch nach oben, und Sie können das Brot problemlos entnehmen.

HINWEIS: Der Griff des Schlittens kann nur verriegelt werden, wenn das Gerät an das Stromnetz angeschlossen ist.

5. Während des Toastvorgangs können Sie die Toastfarbe beobachten. Wenn sie zufriedenstellend ist, können Sie den Toastvorgang jederzeit durch Drücken der Taste CANCEL unterbrechen.

HINWEIS: Während des Toastens können Sie auch die Farbe des Toastens beobachten. Wenn sie zufriedenstellend ist, können Sie den Vorgang jederzeit durch Drücken der Cancel abbrechen, aber heben Sie niemals den Griff des Wagens an, um den Toastvorgang abzubrechen.

6. Wenn das Brot aus dem Gefrierfach genommen wurde. Stellen Sie den Farbreger auf die gewünschte Farbe ein. Drücken Sie den Griff des Schlittens senkrecht nach unten, bis er einrastet, und drücken Sie dann die Taste **DEFROST**; die Anzeige **DEFROST** leuchtet auf. In diesem Modus wird das Brot in der gewünschten Farbe getoastet.

7. Wenn Sie eine kalte Scheibe Toastbrot wieder aufwärmen möchten, drücken Sie den Griff des Schlittens senkrecht nach unten, bis er einrastet, und drücken Sie dann die Taste **REHEAT**, woraufhin die Anzeige **REHEAT** aufleuchtet. In diesem Modus ist die Toastzeit festgelegt. Wenn die Zeit abgelaufen ist, springt der Griff des Wagens automatisch nach oben und beendet den Aufwärmvorgang.

VORSICHT:

1. Vor dem Toasten alle Schutzverpackungen entfernen.

2. Wenn Rauch aus dem Toaster aufsteigt, drücken Sie auf Cancel, um den Toastvorgang sofort zu beenden.

3. Vermeiden Sie das Anrösten von Lebensmitteln mit extrem flüssigen Zutaten wie Butter.

4. Versuchen Sie niemals, Brot, das sich in den Schlitz verklemt hat, zu entfernen, ohne vorher den Stecker des Toasters aus der Steckdose zu ziehen. Achten Sie beim Herausnehmen von Brot darauf, den internen Mechanismus oder die Heizelemente nicht zu beschädigen.

5. Der Brotschlitz ist nur zum Toasten gleichmäßiger Brotscheiben geeignet, unregelmäßiges oder rundes Brot können Sie auf dem Toastrost rösten.

6. Um eine gleichmäßige Farbe zu erzielen, empfehlen wir, zwischen den einzelnen Toastvorgängen mindestens 30 Sekunden zu warten, damit sich die Farbkontrolle automatisch zurücksetzen kann.

REINIGUNG UND WARTUNG:

1. Trennen Sie das Gerät vor der Reinigung von der Stromversorgung.

2. Wischen Sie die Außenseite mit einem weichen, trockenen Tuch ab, nachdem der Toaster abgekühlt ist; verwenden Sie niemals Metallpolitur.

3. Ziehen Sie das Krümelfach an der Unterseite des Toasters am Krümelfachgriff heraus und leeren Sie es. Wenn der Toaster häufig benutzt wird, sollten die Krümel mindestens einmal pro Woche entfernt werden. Vergewissern Sie sich, dass das Krümelfach vollständig geschlossen ist, bevor Sie den Toaster wieder benutzen.

4. Wenn Sie das Gerät nicht benutzen oder aufbewahren, können Sie das Netzkabel unter dem Boden des Toasters aufrollen.



UMWELTFREUNDLICHE ENTSORGUNG

Sie können helfen, die Umwelt zu schützen!

Bitte denken Sie daran, die örtlichen Vorschriften zu beachten:

Geben Sie die nicht mehr funktionierenden Elektrogeräte bei einer geeigneten Entsorgungsstelle ab.

GARANTIEZERTIFIKAT

(Gemäß EU-Richtlinie 2019/771)

1. Verkäuferinformationen

Firmenname: _____
Adresse: _____
Registrierungsnummer (CUI): _____
Kontakt: _____
E-Mail: _____
Telefon: _____

2. Produktinformationen

Produktname: _____
Modell / Code: _____
Seriennummer: _____
Rechnungs- / Bestellnummer: _____
Kaufdatum: ___/___/___

3. Garantiezeitraum

Das Produkt ist durch eine gesetzliche Konformitätsgarantie von 24 Monaten ab Lieferdatum abgedeckt.

Wird das Produkt im Rahmen der Garantie repariert, verlängert sich die Garantiezeit um die Dauer des Aufenthalts im Servicezentrum.

4. Was die Garantie abdeckt

Die Garantie deckt Mängel in:

- Herstellung,
- Materialien,
- Funktionalität,
- Konformitätsprobleme, die zum Zeitpunkt der Lieferung bestanden.

Im Falle der Nichtkonformität hat der Verbraucher das Recht, Folgendes zu verlangen:

- Reparatur des Produkts;
- Ersatz des Produkts;
- Preisminderung;
- Vertragsauflösung (Rückerstattung), wenn Reparatur oder Ersatz nicht möglich ist oder nicht innerhalb einer angemessenen Frist erfolgt oder erhebliche Unannehmlichkeiten verursacht.

Diese Garantie beschränkt nicht die gesetzlichen Rechte des Verbrauchers aus:

- EU-Richtlinie 2019/771
- Nationalen Verbraucherschutzgesetzen
- Rechten im Zusammenhang mit der Nichtkonformität von Waren

Bei Abweichungen zwischen dieser Garantie und der lokalen Gesetzgebung gelten die für den Verbraucher günstigeren Rechte im Kaufland.

Bei Fragen zu Reparatur- oder Ersatzfristen oder zu anderen Rechten aus nationalen Verbraucherschutzgesetzen kann der Verbraucher den Verkäufer oder den Kundendienst des Herstellers kontaktieren. Die Kontaktdaten sind in den Artikeln 8 und 9 dieses Zertifikats aufgeführt.

5. Was die Garantie NICHT abdeckt

Die Garantie deckt nicht:

- Schäden durch unsachgemäße Verwendung,
- mechanische Stöße, Stürze, Unfälle,

- nicht autorisierte Reparaturen oder Änderungen,
- normalen Verschleiß,
- Nutzung außerhalb der Herstelleranforderungen,
- höhere Gewalt

6. Wie man Garantieservice anfordert

Der Verbraucher kann Garantieservice anfordern:

- direkt beim Verkäufer,
- bei jedem unten aufgeführten autorisierten Servicezentrum,
- durch Online-Kontakt mit dem Verkäufer.

Der Kaufnachweis kann auf jede Weise erbracht werden (Rechnung, Kontoauszug, E-Mail usw.).

7. Reparatur- / Ersatzprozess

- Der Verkäufer muss das Produkt innerhalb einer angemessenen Frist reparieren oder ersetzen.
- Ist eine Reparatur unmöglich, muss das Produkt ersetzt oder erstattet werden.
- Der Transport sperriger/schwerer Artikel muss vom Verkäufer organisiert werden.

8. Autorisiertes Servicezentrum

Name des Serviceunternehmens: AD VITA d.o.o.

Adresse: Tovarniška cesta 7b, SI-3210 Slovenske Konjice

E-Mail: info.si@vitapur.com

Telefon: +386 (0) 3 292 79 90

9. Unterschrift des Verkäufers

Vertreter des Verkäufers: _____

Unterschrift: _____

Datum: ___/___/___

VAŽNE MJERE ZAŠTITE

Prilikom korištenja električnog uređaja, pratite osnovne mjere opreza koje uključuju sljedeće:

1. Pročitajte sve upute.
2. Provjerite odgovara li napon zidne utičnice onom prikazanom na pločici na tosteru s tehničkim podacima.
3. Ne dirajte vruću površinu. Koristite isključivo drške ili kvake.
4. Kako biste se zaštitili od strujnog udara, ne uranjajte kabal, utikač ili bilo koji dio tosteru u vodu ili drugu tekućinu.
5. Potreban je strogi nadzor ukoliko uređaj koriste djeca ili ako se koristi blizu djece.
6. Isključite uređaj iz utičnice dok ga ne koristite i prije čišćenja.
7. Ne upravljajte uređajem sa oštećenim kablom, oštećenim utikačem, ili uređajem koji nije u ispravnom stanju. Ako je glavni kabal oštećen, mora biti zamijenjen od strane proizvođača, najbližeg ovlaštenog servisera ili kvalificirane osobe.
8. Ne dopustite da kabal visi sa stola ili da dodiruje vruću površinu.
9. Ne stavljajte ga na ili blizu plina, električnog štednjaka ili zagrijane pećnice.
10. Ne koristite uređaj u druge svrhe osim za koje je namijenjen.
11. Prevelika hrana, paketi sa aluminijskom folijom ili posuđe ne smiju biti stavljeni u toster, budući da mogu uzrokovati požar ili strujni udar.
12. Hljeb može gorjeti stoga se toster ne smije koristiti blizu ili ispod zavjesa, ili drugih zapaljivih materijala. Potreban je nadzor.
13. Upotreba dodataka koji nisu preporučeni od strane proizvođača mogu uzrokovati ozljede.
14. Ne pokušavajte maknuti hranu dok toster radi.
15. Pažljivo izvadite hljeb nakon što je toster završio kako biste izbjegli ozljede.
16. Ovaj uređaj je ugrađen s uzemljenim utikačem. Provjerite je li zidna utičnica u Vašem domu pravilno uzemljena.
17. Uređaj nije namijenjen za upravljanje pomoću vanjskog mjerača vremena ili zasebnog sustava daljinskog upravljanja.
18. Ovaj uređaj mogu koristiti djeca starija od 8 godina i osobe sa smanjenim fizičkim, osjetilnim ili mentalnim sposobnostima, kao i osobe sa manjkom iskustva i znanja, ukoliko su pod nadzorom, ako su im dane pravilne upute vezane uz korištenje uređaja na siguran način te ukoliko razumiju moguće opasnosti. Djeca se ne smiju igrati s uređajem. Djeca ne smiju čistiti i održavati uređaj, osim u slučaju ako su starija od 8 godina i ako su pod nadzorom.
19. Držite uređaj i njegov kabal van dohvata djece mlađe od 8 godina.
20. Upozorenje: ako tostirate šnite hljeba kraće od 85 mm, morate obratiti posebnu pozornost potencijalnom riziku od opekotina prilikom vađenja šnita.
21. Ne koristite uređaj vani.
22. Uređaj je namijenjen za korištenje u kućanstvu i sličnim mjestima poput:
 - kuhinja za osoblje unutar trgovina, ureda i drugih radnih okruženja;
 - seoskih kuća;
 - od strane klijenata u hotelima, motelima i drugim stambenim objektima;
 - objekata sa noćenjem i doručkom.

PRVA UPOTREBA PROIZVODA

- 1 otvor za kruh
- 2 odvojivi pladanj za mrvice
- 3 dugme za odmrzavanje
- 4 dugme za zagrijavanje
- 5 dugme za otkazivanje
- 6 prijenosna drška
- 7 gumb za kontrolu boje

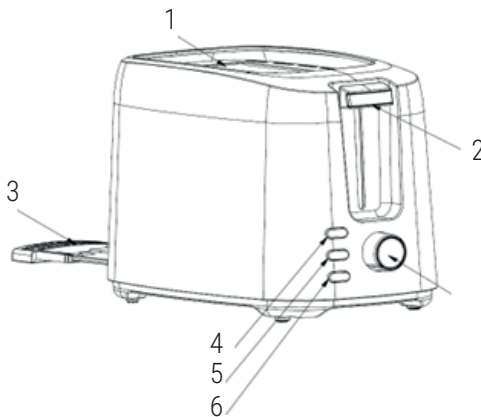

Budući da toster ili grijaći element sadrže ostatke proizvodnje ili ulja, obično ispuštaju miris prilikom prve upotrebe. To je uobičajeno i neće se ponoviti nakon nekoliko puta korištenja. Prije no što tostirate prvu krišku hljeba, strogo se preporučuje da uređaj koristite prema dolje navedenim uputama, no bez hljeba.

RAD:

1. Stavite krišku hljeba u otvor za hljeb. Možete staviti dvije kriške istovremeno. U otvor za hljeb možete staviti samo uobičajenu

krišku.

Bilješka: Pobrinite se da je pladanj za mrvice pravilno postavljen prije početka upotrebe tostera.

2. Uključite kabal za napajanje u utikač.

3. Namjestite gumb za kontrolu boje na Vašu željenu boju. Postoji 7 razina, od koje je najniža bijela i najviša tamnosmeđa. Kriška hljeba se može tostirati do zlatne boje na razini 4.

Bilješka: 1) Boja tostirane kriške je na jednoj strani tamnija nego što je za duplu šnit u istoj razini.

2) Ako ih istovremeno tostirate, boja za drugi hljeb je tamnija nego boja prethodnog ciklusa na istoj razini.

4. Pritisnite prijenosnu dršku vertikalno, prema dolje, dok nije pravilno postavljena. Zatim će indikator za otkazivanje osvijetliti i proces pečenja tosta će započeti. Kad hljeb bude pečen do postavljene boje, prijenosna drška će automatski iskočiti i moći ćete maknuti hljeb.

Bilješka: Prijenosna drška se može priključiti samo kad je uređaj spojen na izvor energije.

5. Tijekom tostiranja, možete promatrati boju. Ako je zadovoljavajuća, možete prekinuti tostiranje pritiskom na dugme za otkazivanje.

BIJEŠKA: Tijekom tostiranja, možete promatrati boju. Ako je zadovoljavajuća, možete prekinuti tostiranje pritiskom na dugme za otkazivanje, ali nikada ne podižite prijenosnu dršku za prekidanje tostiranja.

6. Ako ste hljeb izvadili iz hladnjaka, postavite željenu boju hljeba. Pritisnite prijenosnu dršku vertikalno, prema dolje, dok nije pravilno postavljena. Zatim pritisnite dugme za odmrzavanje i indikator za odmrzavanje će zasvijetliti. Vaš će hljeb ovim načinom biti tostiran do željene boje.

7. Ako želite ugrijati hladni tostirani hljeb pritisnite prijenosnu dršku vertikalno, prema dolje, dok nije pravilno postavljena. Zatim pritisnite dugme za zagrijavanje i indikator za zagrijavanje će zasvijetliti. Ovim načinom, vrijeme tostiranja je namješteno te dokle god vrijeme ide, prijenosna drška će automatski iskočiti i prekinuti proces zagrijavanja.

OPREZ:

1. Maknite sva zaštitna pakiranja prije tostiranja.

2. Ako dim počne izlaziti iz tostera, pritisnite dugme za prekidanje kako bi se tostiranje odmah zaustavilo.

3. Izbjegavajte tostiranje hrane sa tekućim sastojcima poput maslaca.

4. Ne pokušavajte maknuti hljeb koji se zaglavio u otvoru bez da ste prethodno isključili toster iz utičnice. Pazite da ne oštetite unutarnje mehanizme ili grijače elemente prilikom vađenja hljeba.

5. Otvor za hljeb je namijenjen za tostiranje uobičajenih kriška hljeba. Nepravilan ili okrugao hljeb možete tostirati možete tostirati na stalku za tost.

6. Kako biste postigli ujednačenu boju, preporuča se da pričekate barem 30 sekundi između svakog tostiranja kako bi se kontrola boja automatski resetirala.

ČIŠĆENJE I ODRŽAVANJE:

1. Isključite uređaj iz izvora energije prije čišćenja.

2. Obrišite vanjski dio mekanom i suhom krpom nakon što se toster ohladi. Ne koristite sredstva za poliranje metala.

3. Pomoću drške pladnja za mrvice, izvucite pladanj za mrvice koji se nalazi na dnu tostera i ispraznite ga. Ako često koristite toster, nakupljene mrvice hljeba bi se trebale izvaditi barem jednom sedmično. Provjerite je li pladanj za mrvice u potpunosti zatvoren prije ponovnog korištenja tostera.

4. Dok se ne koristi i prilikom spremanja, kabal za napajanje možete namotati ispod dna tostera.



EKOLOŠKI PRIHVATLJIVO ODLAGANJE

Možete pomoći zaštititi okoliš!

Molim Vas, poštujujte lokalne upute: predajte električnu opremu u kvaru u odgovarajući centar za zbrinjavanje otpada.

GARANCIJA (BIH)

Davatelj garancije i ovlašteni serviser, AD Vita d.o.o., Tovarniška 7b, 3210 Slovenske Konjice, Slovenija, obavezuje se osigurati besprijekorno funkcioniranje proizvoda u garantnom roku. Tokom garantnog roka, koji počinje isporukom proizvoda, popraviti ćemo sve nedostatke ili kvarove na proizvodu koji se javi tokom normalne upotrebe, pod uvjetom da proizvod nisu dirale osobe koje nije ovlastio izdavatelj garantnog lista te da su korišteni samo originalni rezervni dijelovi.

Prava potrošača

Ako roba za koju je izdata garancija ne odgovara specifikacijama ili ako nema svojstva navedena u garantnom listu ili oglasnoj poruci, potrošač može prvo zahtijevati otklanjanje nedostataka. Ukoliko se nedostaci ne otklone u razumnom roku odnosno najkasnije u roku od 30 dana (rok za rješavanje reklamacije) od dana kad je proizvođač ili ovlašteni serviser zaprimio zahtjev kupca za otklanjanje nedostataka, davatelj garancije i ovlašteni serviser će besplatno zamijeniti robu istom, novom i besprijekornom. Razdoblje od 30 dana može se produžiti za najkraće potrebno vrijeme potrebno za dovršetak popravka ili zamjene, ali ne više od 15 dana. Pri određivanju produženog roka uzimaju se u obzir priroda i složenost robe, priroda i ozbiljnost nesukladnosti te napor potreban za dovršetak popravka ili zamjene. Davatelj garancije i ovlašteni serviser obavijestit će potrošača o broju dana za produženje i o razlozima produženja prije isteka originalnog roka od 30 dana.

Ukoliko davatelj garancije osporava postavljeni zahtjev dužan je potrošaču odgovoriti u pisanoj formi u roku od osam dana od prijema zahtjeva.

Ako davatelj garancije i ovlašteni serviser ne uspiju popraviti ili zamijeniti robu novom u zadanom roku, potrošač može zatražiti povrat cjelokupnog iznosa od proizvođača ili može zatražiti razmjerno smanjenje kupoprodajne cijene. Ako potrošač zahtijeva razmjerno smanjenje cijene, sniženje će biti razmjerno smanjenju vrijednosti robe koju je potrošač primio, u odnosu na vrijednost koju bi roba imala da je usklađena.

Neovisno o navedenom, potrošač može zatražiti povrat plaćenog iznosa od davatelja garancije i ovlaštenog serviseru ako se nesukladnost pojavi u roku kraćem od 30 dana od isporuka robe.

Za zamijenjenu robu ili zamijenjeni bitni dio robe novim, davatelj garancije i ovlašteni serviser izdat će novi garantni list.

Ako davatelj garancije ili ovlašteni serviser ne dostave zamjensku robu potrošaču na privremeno korištenje, potrošač ima pravo tražiti naknadu štete zbog nemogućnosti korištenja robe od trenutka kad je zatražio popravak ili zamjenu do isteka.

Troškove materijala, rezervnih dijelova, rada i prijevoza koji proizlaze iz popravka kvarova ili zamjene robe novom snose davatelj garancije i ovlašteni serviser.

Prava potrošača koja se mogu ostvariti na temelju garantnog lista prestaju nakon dvije godine od dana njihove kupnje.

Obavezna garancija također vrijedi i ako za robu za koju je potrebna garancija nije izdat garantni list ili ako nije isporučena potrošaču.

Potrošač ima zakonsko pravo besplatno podnijeti garantne zahtjeve protiv prodavatelja u slučaju nesukladnosti robe. Garancija ne isključuje prava potrošača koja proizlaze iz obavezne garancijske sukladnosti proizvoda.

Valjanost

Garancija ne pokriva:

1. mehanička oštećenja i kvarove usljed nestručne upotrebe i održavanja;
2. nedostatke uzrokovane višom silom;
3. potrošne materijale.

Garancija vrijedi u zemlji u kojoj je obavljena kupovina i može se tražiti na mjestu kupovine ili kod ovlaštenog uvoznika za to tržište, kao što je navedeno na deklaraciji proizvoda na pakiranju. Račun za proizvod je obavezan prilog prilikom ostvarivanja prava na garanciju.

Garancija ne isključuje prava potrošača koja proizlaze iz odgovornosti prodavca za nedostatke robe. Potrošač ima zakonsko pravo besplatno podnijeti garancijske zahtjeve protiv prodavca u slučaju nesukladnosti robe.

Garantni rok je 24 mjeseca. Uslugu pruža uvoznik za svako specifično tržište.

Garantni postupak

Potrošač zahtijeva garanciju na prodajnom mjestu gdje je roba kupljena ili na drugom prodajnom mjestu prodavca u istoj državi u kojoj je obavljena kupovina ili preko elektronske pošte na ispod navedenu elektronsku adresu. Potrošač na prodajnom mjestu potpisuje obrazac za prigovor i predaje ga prodavcu. Davatelj garancije kontaktirat će potrošača u roku od 8 radnih dana od primitka prigovora.

Potrošač se može informisati o svojim pravima i postupku ostvarivanja garancije kontaktiranjem korisničke podrške putem e-maila na info@vitapur.ba ili pozivom na broj +387 33 975 998.

Održavanje nakon garancije, servis i rezervni dijelovi

Vrijeme za osiguranje servisa, održavanja i rezervnih dijelova je 3 godine od isteka garantnog roka.

Naziv proizvoda: _____

Datum dostave: _____

GARANCIJA (HR)

Davatelj garancije i ovlaštenu serviser, AD Vita d.o.o., Tovarniška 7b, 3210 Slovenske Konjice, Slovenija, obavezuje se osigurati besprijekorno funkcioniranje proizvoda u garantnom roku. Tokom garantnog roka, koji počinje isporukom proizvoda, popraviti ćemo sve nedostatke ili kvarove na proizvodu koji se jave tokom normalne upotrebe, pod uvjetom da proizvod nisu dirale osobe koje nije ovlastio izdavatelj garantnog lista te da su korišteni samo originalni rezervni dijelovi.

Prava potrošača

Ako roba za koju je izdata garancija ne odgovara specifikacijama ili ako nema svojstva navedena u garantnom listu ili oglasnoj poruci, potrošač može prvo zahtijevati otklanjanje nedostataka. Ukoliko se nedostaci ne otklone u razumnom roku odnosno najkasnije u roku od 30 dana (rok za rješavanje reklamacije) od dana kad je proizvođač ili ovlaštenu serviser zaprimio zahtjev kupca za otklanjanje nedostataka, davatelj garancije i ovlaštenu serviser će besplatno zamijeniti robu istom, novom i besprijekornom. Razdoblje od 30 dana može se produžiti za najkraće potrebno vrijeme potrebno za dovršetak popravka ili zamjene, ali ne više od 15 dana. Pri određivanju produženog roka uzimaju se u obzir priroda i složenost robe, priroda i ozbiljnost nesukladnosti te napor potreban za dovršetak popravka ili zamjene. Davatelj garancije i ovlaštenu serviser obavijestit će potrošača o broju dana za produženje i o razlozima produženja prije isteka originalnog roka od 30 dana.

Ukoliko davatelj garancije osporava postavljeni zahtjev dužan je potrošaču odgovoriti u pisanoj formi u roku od osam dana od prijema zahtjeva.

Ako davatelj garancije i ovlaštenu serviser ne uspiju popraviti ili zamijeniti robu novom u zadanom roku, potrošač može zatražiti povrat cjelokupnog iznosa od proizvođača ili može zatražiti razmjerno smanjenje kupoprodajne cijene. Ako potrošač zahtijeva razmjerno smanjenje cijene, sniženje će biti razmjerno smanjenju vrijednosti robe koju je potrošač primio, u odnosu na vrijednost koju bi roba imala da je usklađena.

Neovisno o navedenom, potrošač može zatražiti povrat plaćenog iznosa od davatelja garancije i ovlaštenog servisera ako se nesukladnost pojavi u roku kraćem od 30 dana od isporuka robe.

Za zamijenjenu robu ili zamijenjeni bitni dio robe novim, davatelj garancije i ovlaštenu serviser izdat će novi garantni list.

Ako davatelj garancije ili ovlaštenu serviser ne dostave zamjensku robu potrošaču na privremeno korištenje, potrošač ima pravo tražiti naknadu štete zbog nemogućnosti korištenja robe od trenutka kad je zatražio popravak ili zamjenu do isteka.

Troškove materijala, rezervnih dijelova, rada i prijevoza koji proizlaze iz popravka kvarova ili zamjene robe novom snose davatelj garancije i ovlaštenu serviser.

Prava potrošača koja se mogu ostvariti na temelju garantnog lista prestaju nakon dvije godine od dana njihove kupnje.

Obavezna garancija također vrijedi i ako za robu za koju je potrebna garancija nije izdat garantni list ili ako nije isporučena potrošaču.

Potrošač ima zakonsko pravo besplatno podnijeti garantne zahtjeve protiv prodavatelja u slučaju nesukladnosti robe. Garancija ne isključuje prava potrošača koja proizlaze iz obavezne garancijske sukladnosti proizvoda.

Valjanost

Garancija ne pokriva:

1. mehanička oštećenja i kvarove usljed nestručne upotrebe i održavanja;
2. nedostatke uzrokovane višom silom;
3. potrošne materijale.

Garancija vrijedi u zemlji u kojoj je obavljena kupovina i može se tražiti na mjestu kupovine ili kod ovlaštenog uvoznika za to tržište, kao što je navedeno na deklaraciji proizvoda na pakiranju. Račun za proizvod je obavezan prilog prilikom ostvarivanja prava na garanciju.

Garancija ne isključuje prava potrošača koja proizlaze iz odgovornosti prodavca za nedostatke robe. Potrošač ima zakonsko pravo besplatno podnijeti garancijske zahtjeve protiv prodavca u slučaju nesukladnosti robe.

Garantni rok je 24 mjeseca. Uslugu pruža uvoznik za svako specifično tržište.

Garantni postupak

Potrošač zahtijeva garanciju na prodajnom mjestu gdje je roba kupljena ili na drugom prodajnom mjestu prodavca u istoj državi u kojoj je obavljena kupovina ili preko elektronske pošte na ispod navedenu elektronsku adresu. Potrošač na prodajnom mjestu potpisuje obrazac za prigovor i predaje ga prodavcu. Davatelj garancije kontaktirat će potrošača u roku od 8 radnih dana od primitka prigovora.

Potrošač se može informisati o svojim pravima i postupku ostvarivanja garancije kontaktiranjem korisničke podrške putem e-maila na info@vitapur.ba ili pozivom na broj +387 33 975 998.

Održavanje nakon garancije, servis i rezervni dijelovi

Vrijeme za osiguranje servisa, održavanja i rezervnih dijelova je 3 godine od isteka garantnog roka.

Naziv proizvoda: _____

Datum dostave: _____

VAŽNE MERE ZAŠTITE

Prilikom korišćenja električnog uređaja, pratite osnovne mere opreza koje uključuju sledeće:

1. Pročitajte sva uputstva.
2. Proverite odgovara li napon zidne utičnice onom prikazanom na pločici na tosteru s tehničkim podacima.
3. Ne dirajte vruću površinu. Koristite isključivo drške ili kvake.
4. Kako biste se zaštitili od strujnog udara, ne stavljajte kabal, utikač ili bilo koji deo tosteru u vodu ili drugu tečnost.
5. Potreban je strog nadzor ukoliko uređaj koriste deca ili ako se koristi blizu dece.
6. Isključite uređaj iz utičnice dok ga ne koristite i pre čišćenja.
7. Ne upravljajte uređajem sa oštećenim kablom, oštećenim utikačem, ili uređajem koji nije u ispravnom stanju. Ako je glavni kabal oštećen, mora biti zamenjen od strane proizvođača, najbližeg ovlašćenog servisera ili kvalifikovane osobe.
8. Ne dopustite da kabal visi sa stola ili da dodiruje vruću površinu.
9. Ne stavljajte ga na ili blizu plina, električnog šporeta ili zagrijene pećnice.
10. Ne koristite uređaj u druge svrhe osim za koje je namenjen.
11. Prevelika hrana, paketi sa aluminijском folijom ili posuđe ne smeju biti stavljeni u toster, budući da mogu uzrokovati požar ili strujni udar.
12. Hleb može goreti stoga se toster ne sme koristiti blizu ili ispod zavesa, ili drugih zapaljivih materijala. Potreban je nadzor.
13. Upotreba dodataka koji nisu preporučeni od strane proizvođača mogu uzrokovati povrede .
14. Ne pokušavajte da pomerate hranu dok toster radi.
15. Pažljivo izvadite hleb nakon što je toster završio kako biste izbegli povrede.
16. Ovaj uređaj je ugrađen sa uzemljenim utikačem. Proverite je li zidna utičnica u Vašem domu pravilno uzemljena.
17. Uređaj nije namenjen za upravljanje pomoću spoljnog merača vremena ili zasebnog sastava daljinskog upravljanja.
18. Ovaj uređaj mogu koristiti deca starija od 8 godina i osobe sa smanjenim fizičkim, sensiblnim ili mentalnim sposobnostima, kao i osobe sa manjkom iskustva i znanja, ukoliko su pod nadzorom, ako su im data pravilna uputstva vezana za korišćenje uređaja na siguran način te ukoliko razumeju moguće opasnosti. Deca se ne smeju igrati sa uređajem. Deca ne smeju čistiti i održavati uređaj, osim u slučaju ako su starija od 8 godina i ako su pod nadzorom.
19. Držite uređaj i njegov kabal van dohvata dece mlađe od 8 godina.
20. Upozorenje: ako tostirate kraće od 85 mm, morate obratiti posebnu pažnju potencijalnom riziku od opekotina prilikom vađenja parčića.
21. Ne koristite uređaj napolju.
22. Uređaj je namenjen za korišćenje u domaćinstvu i sličnim mestima poput:
 - kuhinja za osoblje unutar trgovina, ureda i drugih radnih okruženja;
 - seoskih kuća;
 - od strane klijenata u hotelima, motelima i drugim stambenim objektima;
 - objekata sa noćenjem i doručkom.

PRVA UPOTREBA PROIZVODA

- 1 otvor za hleb
- 2 odvojivi poslužavnih za mrvice
- 3 dugme za odmrzavanje
- 4 dugme za zagrijavanje
- 5 dugme za otkazivanje
- 6 prenosna drška
- 7 dugme za kontrolu boje

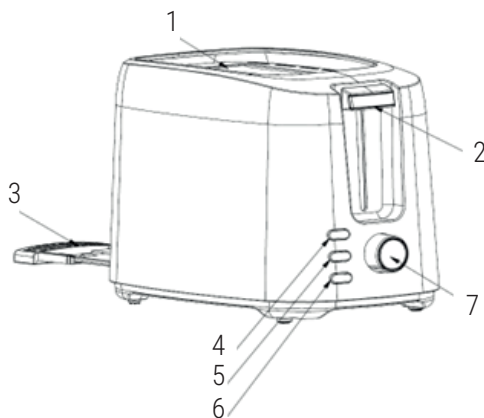

Budući da toster ili grejući element sadrže ostatke proizvodnje ili ulja, obično ispuštaju miris prilikom prve upotrebe. To je uobičajeno i neće se ponoviti nakon nekoliko puta korišćenja. Pre nego što tostirate prvo parče hleba, strogo se preporučuje da uređaj koristite prema dole navedenim uputama, bez hleba.

RAD:

1. Stavite parče hleba u otvor za hleb. Možete staviti dva parčeta istovremeno. U otvor za hleb možete staviti samo uobičajeno

parče.

Beleška: Pobrinite se da je deo za mrvice pravilno postavljen pre početka upotrebe tostera.

2. Uključite kabal za napajanje u utikač.

3. Namestite dugme za kontrolu boje na Vašu željenu boju. Postoji 7 nivoa, od koje je najniža bela i najviša tamnosmeđa. Parče hleba se može tostirati do zlatne boje na nivou 4.

Beleška: 1) Boja tostiranog parčeta je na jednoj strani tamnija.

2) Ako ih istovremeno tostirate, boja za drugi hleb je tamnija nego boja prethodnog ciklusa na istom nivou.

4. Pritisnite prenosnu dršku vertikalno, prema dole, dok nije pravilno postavljena. Zatim će indikator za otkazivanje osvetleti proces pečenja tosta će započeti. Kad hleb bude pečen do postavljene boje, prenosna drška će automatski iskočiti i moći ćete da pomerite hleb.

Bilješka: Prenosna drška se može priključiti samo kad je uređaj spojen na izvor energije.

5. Tokom tostiranja, možete posmatrati boju. Ako je zadovoljavajuća, možete prekinuti tostiranje pritiskom na dugme za otkazivanje.

BELEŠKA: Tokom tostiranja, možete posmatrati boju. Ako je zadovoljavajuća, možete prekinuti tostiranje pritiskom na dugme za otkazivanje, ali nikada ne podižite prenosnu dršku za prekidanje tostiranja.

6. Ako ste hleb izvadili iz frižidera, postavite željenu boju hleba. Pritisnite prenosnu dršku vertikalno, prema dole, dok nije pravilno postavljena. Zatim pritisnite dugme za odmrzavanje i indikator za odmrzavanje će zasvetliti. Vaš će hleb će ovim načinom biti tostiran do željene boje.

7. Ako želite ugrejati hladni tostirani hleb pritisnite prenosnu dršku vertikalno, prema dole, dok nije pravilno postavljena. Zatim pritisnite dugme za zagrevanje i indikator za zagrevanje će zasvetliti. Ovim načinom, vreme tostiranja je namešteno pa dokle god vreme ide, prenosna drška će automatski iskočiti i prekinuti proces zagrevanja.

OPREZ:

1. Pomerite sva zaštitna pakovanja pre tostiranja.

2. Ako dim počne izlaziti iz tostera, pritisnite dugme za prekidanje kako bi se tostiranje odmah zaustavilo.

3. Izbegavajte tostiranje hrane sa tečnim sastojcima poput maslaca.

4. Ne pokušavajte pomeriti hleb koji se zaglavio u otvoru bez da ste prethodno isključili toster iz utičnice. Pazite da ne oštetite unutrašnje mehanizme ili grejuće elemente prilikom vađenja hleba.

5. Otvor za hleb je namenjen za tostiranje uobičajenih parčića kruha. Nepravilan ili okrugao kruh možete tostirati možete tostirati na stalku za tost.

6. Kako biste postigli ujednačenu boju, preporuča se da pričekate barem 30 sekundi između svakog tostiranja kako bi se kontrola boja automatski resetirala.

ČIŠĆENJE I ODRŽAVANJE:

1. Isključite uređaj iz izvora energije pre čišćenja.

2. Obrišite spoljni deo mekanom i suvom krpom nakon što se toster ohladi. Ne koristite sredstva za poliranje metala.

3. Pomoću drške posude za mrvice, izvucite posudu za mrvice koja se nalazi na dnu tostera i ispraznite ga. Ako često koristite toster, nakupljene mrvice hleba bi se trebale izvaditi barem jednom nedeljno. Proverite da li je posuda za mrvice u potpunosti zatvorena pre ponovnog korišćenja tostera.

4. Dok se ne koristi i prilikom spremanja, kabal za napajanje možete namotati ispod dna tostera.

EKOLOŠKI PRIHVATLJIVO ODLAGANJE

Možete pomoći zaštititi okoline!

Molim Vas, poštujući lokalna uputstva: predajte električnu opremu u kvaru u odgovarajući centar za zbrinjavanje otpada.



Ovaj proizvod je usklađen sa tehničkim propisima Republike Srbije i označen znakom usaglašenosti u skladu sa Uredbom o znaku usaglašenosti („Službeni glasnik RS”, br. 4/2022).

SAOBRAZNOST (RS)

Davalac garancije i ovlašćeni serviser Vitapur d.o.o., Bulevar Arsebija Čarnojevića 99v, 11070 Novi Beograd, Srbija, obavezuje se da će proizvod raditi besprekorno tokom garantnog perioda. Tokom garantnog roka, koji započinje isporukom proizvoda, uklonićemo sve nedostatke i kvarove na proizvodu koji bi se pojavili tokom upotrebe proizvoda, pod uslovom da se proizvod koristi u skladu sa njegovom namjenom i da proizvod nisu servisirale osobe koje nisu ovlašćene od strane izdavaoca garancije, te da su prilikom korišćenja uređaja upotrebljavani originalni rezervni dijelovi.

Ako proizvod ne bude popravljen u roku od 45 dana od prijema zahtjeva za otklanjanje oštećenja, zamenićeo ga novim, identičnim i ispravnim proizvodom besplatno. Garantni rok će biti produžen za onoliko dana koliko je trajala popravka proizvoda.

Garancija ne pokriva:

1. mehanička oštećenja i oštećenja usled nepravilne upotrebe i održavanja;
2. oštećenja nastala usled više sile;
3. potrošni materijal.

Garancija važi na teritoriji zemlje u kojoj je obavljena kupovina, a primjenjuje se na mestu obavljene kupovine ili kod ovlašćenog uvoznika za ovo tržište, što je navedeno u deklaraciji proizvoda na pakovanju. Račun za proizvod je obavezan prilog kad se koristi garancija.

Garancija ne isključuje prava potrošača koja proističu iz zakonske odgovornosti prodavca za oštećenja na robu. Garantni rok je 24 mjeseca. Uvoznik za svako tržište je zadužen za uslugu servisiranja.

Potrošač preuzima garanciju na prodajnom mestu gde je kupio robu ili na drugom prodajnom mestu prodavca na istoj teritoriji zemlje u kojoj je izvršio kupovinu. Potrošač potpisuje obrazac reklamacije na prodajnom mestu i predaje ga prodavcu. Po prijemu reklamacije garant će ga kontaktirati u roku od 5 radnih dana.

O pravima i postupku preuzimanja garancije potrošač se može informisati kontaktiranjem korisničke podrške na e-mail info@vitapur.rs ili na broj telefona 011/31-22-842.

Vreme garantovanog servisiranja i obezbeđenja rezervnih delova je 3 godine od isteka garantnog roka.

Ime proizvoda: _____

Datum isporuke/preuzimanja proizvoda: _____

GARANCIJA (MNE)

Davalac garancije i ovlašćeni serviser Vitapur d.o.o., Sv Petra Cetinjskog 130, 81000 Podgorica, Crna Gora, obavezuje se da će proizvod raditi besprekorno tokom garantnog perioda. Tokom garantnog roka, koji započinje isporukom proizvoda, uklonićemo sve nedostatke i kvarove na proizvodu koji bi se pojavili tokom upotrebe proizvoda, pod uslovom da se proizvod koristi u skladu sa njegovom namjenom i da proizvod nisu servisirale osobe koje nisu ovlašćene od strane izdavaoca garancije, te da su prilikom korišćenja uređaja upotrebljavani originalni rezervni dijelovi.

Prava potrošača

Ako roba za koju je izdata garancija ne odgovara specifikacijama ili nema svojstva navedena u garantnom listu ili reklamnoj poruci, potrošač može najprije zahtijevati otklanjanje nedostataka. Ukoliko se nedostaci ne otklone u roku od ukupno 30 dana (rok za rješavanje reklamacije) od dana kada je proizvođač ili ovlašćeni servis primio zahtjev kupca za otklanjanje nedostataka, davalac garancije i ovlašćeni servis će e besplatno zamijeniti robu istom, novom i bespr ijekornom. Period od 30 dana može se produžiti za najkraće potrebno vrijeme potrebno za završetak popravke ili zamjene, ali ne duže od 15 dana. Pri određivanju produženog roka uzimaju se u obzir priroda i složenost robe, priroda i ozbiljnost neispravnosti, kao i trud potreban za završetak popravke ili z amjene. Davalac garancije i ovlašćeni servis će e obavijestiti potrošača o broju dana za produženje i o razlozima produženja prije isteka originalnog roka od 30 dana.

Ako davalac garancije i ovlašćeni servis ne uspiju popraviti ili zamijeniti robu novom u z adatom roku, potrošač može zatražiti povraćaj cjelokupnog iznosa od proizvođača ili može zatražiti proporcionalno smanjenje kupoprodajne cijene. Ako potrošač zahtijeva proporcionalno smanjenje cijene, smanjenje će e biti srazmjerno smanjenju vrijednosti robe koju je potrošač primio, u odnosu na vrijednost koju bi roba imala da je ispravna.

Bez obzira na navedeno, potrošač može zatražiti povraćaj plaćenog iznosa od davaoca garancije i ovlašćenog servisa ako se neispravnost pojavi u roku kraćem od 30 dana od isporuke robe.

Za zamijenjenu robu ili zamijenjeni bitni dio robe novim, davalac garancije i ovlašćeni servis izdaće novi garantni list.

Troškove materijala, rezervnih dijelova, rada i transporta koji proizilaze iz popravke kvarova ili zamjene robe novom snose davalac garancije i ovlašćeni servis.

Prava potrošača koja se mogu ostvariti na osnovu garantnog lista prestaju nakon dvije godine od dana njihovog korišćenja. Obavezna garancija takođe važi i ako za robu za koju je potrebna garancija nije izdat garantni list ili ako nije isporučena potrošaču.

Potrošač ima zakonsko pravo besplatno podnijeti garancijske zahtjeve protiv prodavca u slučaju neispravnosti robe.

Važenje

Garancija ne pokriva:

1. mehanička oštećenja i kvarove usljed nestručne upotrebe i održavanja;
2. nedostatke uzrokovane višom silom;
3. potrošni materijal.

Garancija važi u zemlji u kojoj je obavljena kupovina i može se ostvariti na mjestu kupovine ili kod ovlašćenog uvoznika za to tržište, kako je navedeno na deklaraciji proizvoda na pakovanju. Račun za proizvod je obavezan prilog prilikom ostvarivanja prava na garanciju.

Garancija ne isključuje prava potrošača koja proizilaze iz odgovornosti prodavca za nesaobraznost robe.

Garantni rok je 24 mjeseca. Uslugu pruža uvoznik za svako specifično tržište.

Garantni postupak

Potrošač ostvaruje pravo na garanciju na prodajnom mjestu gdje je roba kupljena ili na drugom prodajnom mjestu prodavca u istoj državi u kojoj je obavljena kupovina. Potrošač na prodajnom mjestu potpisuje obrazac za prigovor i predaje ga prodavcu. Davalac garancije kontaktiraće potrošača u roku od 8 dana od prijema prigovora.

Potrošač se može informisati o svojim pravima i postupku ostvarivanja garancije kontaktiranjem korisničke podrške putem e-maila na info@vitapur.me ili pozivom na broj 067/00-26-10.

Održavanje nakon garancije, servis i rezervni dijelovi

Period za obezbjeđivanje servisa, održavanja i rezervnih dijelova je 3 godine od isteka garantnog roka.

Naziv proizvoda: _____

Datum isporuke: _____

MASA MBROJTËSE TË RËNDËSISHME

Kur përdorni pajisje elektrike. Duhet të ndiqen gjithmonë masat paraprake bazë të sigurisë, duke përfshirë si vijon:

1. Lexoni të gjitha udhëzimet.
2. Sigurohuni që voltazhi juaj i daljes të korrespondojë me voltazhin e deklaruar në etiketën e vlerësimit të tosterit.
3. Mos prekni sipërfaqen e nxehtë. Përdorni vetëm doreza ose pulla.
4. Për t'u mbrojtur nga goditja elektrike, mos e zhytni kordonin, spinën ose ndonjë pjesë të tosterit në ujë ose lëng tjetër.
5. Mbikëqyrja e afërt është e nevojshme kur përdoret nga ose është pranë fëmijëve.
6. Hiqeni njësinë nga priza kur nuk është në përdorim dhe para pastrimit.
7. Mos përdorni asnjë pajisje me kordon ose prizë të dëmtuar ose në gjendje jonormale. Nëse kordoni i tij kryesor është i dëmtuar, ai duhet të zëvendësohet nga prodhuesi, agjenti më i afërt i shërbimit ose një person i kualifikuar.
8. Mos lejoni që kordoni të varet mbi skaj të tavolinës ose banakut, ose të prekë sipërfaqen e nxehtë.
9. Mos e vendosni mbi ose pranë një djegësi të nxehtë me gaz ose elektrik, ose në një furrë të ndezur.
10. Mos e përdorni pajisjen për përdorim tjetër përveç përdorimit të synuar.
11. Ushqimet me përmasa të mëdha, pako me fletë metalike ose enët nuk duhet të futen në toster, pasi ato mund të shkaktojnë zjarr ose goditje elektrike.
12. Buka mund të digjet; prandaj tosterat nuk duhet të përdoren pranë ose poshtë perdeve dhe materialeve të tjera të djegshme, ato duhet të shikohen.
13. Përdorimi i aksesoreve që nuk rekomandohen nga prodhuesi i pajisjes mund të shkaktojë lëndime.
14. Mos u përipiqi të hiqni ushqimin kur tosteri është në punë.
15. Sigurohuni që ta nxirrni me kujdes bukën pasi ta keni thekur në mënyrë që të shmangni lëndimet.
16. Kjo pajisje është inkorporuar me një prizë të tokëzuar. Ju lutemi sigurohuni që priza e murit në shtëpinë tuaj të jetë e tokëzuar mirë.
17. Pajisja nuk është menduar të përdoret me kohëmatës të jashtëm ose një sistem të veçantë telekomandimi.
18. Kjo pajisje mund të përdoret nga fëmijët e moshës 8 vjeç e lart dhe personat me aftësi të kufizuara fizike, shqisore ose mendore ose mungesë përvoje dhe njohurish nëse u është dhënë mbikëqyrje ose udhëzime në lidhje me përdorimin e pajisjes në mënyrë të sigurt dhe të kuptojnë rreziqet e përfshira. Fëmijët nuk duhet të luajnë me pajisjen. Pastrimi dhe mirëmbajtja e përdoruesit nuk duhet të bëhen nga fëmijët përveç nëse janë më të vjetër se 8 vjeç dhe të mbikëqyrur.
19. Mbajeni pajisjen dhe kordonin e saj jashtë arritjes së fëmijëve më pak se 8 vjeç.
20. Paralajmërim: nëse buka e thekur me feta të vogla buke me gjatësi më të hollë se 85mm, duhet t'i kushtoni vëmendje rrezikut të mundshëm të djegies kur hiqni fetat.
21. Mos e përdorni pajisjen jashtë.
22. Kjo pajisje synohet të përdoret në amvisëri dhe në përdorime të ngjashme si p.sh:
 - ambiente të kuzhinës të personelit në dyqane, zyra dhe ambiente të tjera pune;
 - shtëpi fermash;
 - nga klientët në hotele, motele dhe ambiente të tjera të tipit rezidencial;
 - ambiente të tipit fjetje dhe mëngjesesh.

PREZANTIMI I PRODUKTIT PËR PËRDORIMIN E PARË

- 1 Vend buke
- 2 Doreza e mbajtjes
- 3 sirtari i lëvizshëm i thërrimeve
- 4 Butoni Shkrij
- 5 Butoni Ringroh
- 6 Butoni Anulo
- 7 Çelësi i kontrollit të ngjyrave

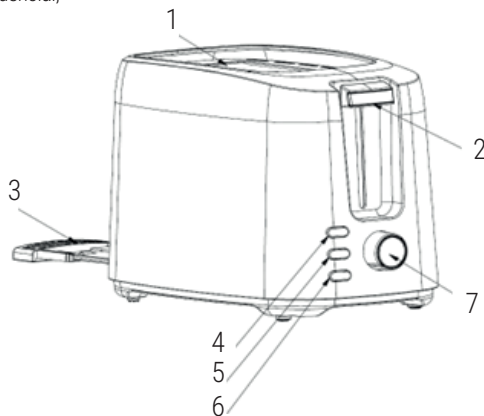

Meqenëse ka mbetje prodhimi ose vaj në tosterin ose elementin e nxehtësisë, ai zakonisht lëshon erë që në përdorimin e parë. Është normale dhe nuk do të ndodhë pas disa herë përdorimit. Përpara se të skuqni fetën e parë të bukës, rekomandohet fuqimisht të përdorni pajisjen duke ndjekur udhëzimet e mëposhtme, përveç pa bukë.

OPERIMI:

1. Vendosni fetën e bukës në vendin e bukës, ajo mund të fut maksimumi dy feta çdo herë. Vetëm feta e zakonshme mund të

vendoset në vendin e bukës.

Shënim: Sigurohuni që sirtari i thërrimeve të jetë plotësisht i vendosur në vend përpara përdorimit.

2. Futni kabllon e energjisë në prizë.

3. Vendosni çelësin e kontrollit të ngjyrave në ngjyrën tuaj të dëshiruar. Ekziston niveli me 7 pozicione, më i ulëti është i bardhë dhe më i larti është vjollcë. Feta e bukës mund të theket në ngjyrë të artë në pozicionin e "4".

Shënim: 1) Ngjyra e të thekurit për njëjërën anë është më e errët se ajo për bukën e dyfishtë në të njëjtin nivel.

2) Nëse theket vazhdimisht, ngjyra e thekjes për bukën e fundit është më e errët se ngjyra e ciklit të mëparshëm në të njëjtin nivel.

4. Shtypni dorezën e mbajtësit poshtë vertikalisht derisa të vendoset në vend, treguesi i **Anulo** do të ndizet dhe do të fillojë thekja. Sapo buka të jetë thekur në ngjyrën e paracaktuar, doreza e mbajtjes do të ngrihet automatikisht dhe ju mund ta hiqni bukën me lehtësi.

Shënim: Doreza e mbajtjes mund të mbyllet vetëm kur pajisja lidhet me furnizimin me energji elektrike.

5. Gjatë procesit të thekjes, mund të vëzhgoni ngjyrën e thekjes. Nëse është e kënaqshme, mund ta ndërprisni procesin e thekjes duke shtypur butonin Anulo në çdo kohë.

Shënim: Gjatë thekjes, mund të vëzhgoni edhe ngjyrën e thekjes. Nëse është e kënaqshme, mund të shtypni butonin Anulo për të anuluar funksionimin në çdo kohë, por asnjëherë mos e ngrini dorezën e mbajtjes për të anuluar thekjen.

6. Nëse buka është nxjerrë nga frigoriferi. Vendosni çelësin e kontrollit të ngjyrave në ngjyrën tuaj të dëshiruar. Shtypni dorezën e mbajtjes poshtë vertikalisht derisa të vendoset në vend, më pas shtypni butonin **SHKRIJ** dhe treguesi **SHKRIJ** do të ndizet. Në këtë mënyrë ajo do të jetë e thekur në ngjyrën tuaj të dëshiruar.

7. Nëse dëshironi ta ringrohni bukën e thekur të ftohtë. Shtypni dorezën e mbajtjes poshtë vertikalisht derisa të vendoset në vend, më pas shtypni butonin **RINGROH** dhe treguesi **RINGROH** do të ndizet. Në këtë modalitet, koha e thekjes është e fiksuar, për sa kohë që kalon, doreza e mbajtjes do të ngrihet automatikisht dhe do të përfundojë procesi i ringrohjes.

KUJDES:

1. Hiqni të gjitha mbështjelljet mbrojtëse përpara se të thekni.

2. Nëse tymi fillon të dalë nga tosteri, shtypni Anulo për të ndaluar menjëherë thekjen.

3. Shmangni thekjen e ushqimit me përbërës jashtëzakonisht të lëngshëm si gjalpi.

4. Asnjëherë mos tentoni të hiqni bukën e bllokuar në vende pa e shkëputur më parë tosterin nga priza elektrike. Sigurohuni që të mos dëmtoni mekanizmin e brendshëm ose elementët e ngrohjes kur hiqni bukën.

5. Vendi i bukës është i zbatueshëm vetëm për të thekur fetën e zakonshme të bukës, bukën e parregullt ose bukën e rrumbullakët, mund ta thekni në raftin e bukës.

6. Për të arritur një ngjyrë uniforme, ju rekomandojmë që të prisni të paktën 30 sekonda ndërmjet çdo thekje në mënyrë që kontrolli i ngjyrave të rivendoset automatikisht.

PASTRIMI DHE MIRËMBAJTJA:

1. Shkëputni furnizimin me energji elektrike përpara se ta pastroni.

2. Fshijeni pjesën e jashtme me një leckë të butë të thatë pasi tosteri të ftohet, mos përdorni kurrë xhel metalik.

3. Tërhiqeni sirtarin e thërrimeve në fund të tosterit me anë të dorezës së sirtarit dhe zbrazeni atë. Nëse tosteri përdoret shpesh, thërrimet e grumbulluara duhet të hiqen të paktën një herë në javë. Sigurohuni që sirtari i thërrimeve të jetë i mbyllur plotësisht përpara se ta përdorni përsëri tosterin.

4. Kur nuk përdoret ose nuk ruhet, kordoni i energjisë mund të jetë i mbështjellë nën fundin e tosterit.



DEPOZITIM MIQËSOR NDAJ MJEDISIT

Ju mund të ndihmoni në mbrojtjen e mjedisit!

Ju lutemi mos harroni të respektoni rregulloret lokale: dorëzoni pajisjet elektrike që nuk funksionojnë në një qendër të përshtatshme të depozitimit të mbeturinave.

CERTIFIKAT GARANCIE

(Në përputhje me Direktivën e BE 2019/771)

1. Informacioni i shitësit

Emri i kompanisë: _____

Adresa: _____

Numri i regjistrimit (CUI): _____

Kontakti: _____

Email: _____

Telefoni: _____

2. Informacioni i produktit

Emri i produktit: _____

Modeli / Kodi: _____

Numri serial: _____

Numri i faturës / porosisë: _____

Data e blerjes: ___ / ___ / ___

3. Periudha e garancisë

Produkti mbulohet nga një garanci ligjore e përputhshmërisë prej 24 muajsh, e vlefshme nga data e dorëzimit.

Nëse produkti riparohet nën garanci, periudha e garancisë zgjatet për kohën që produkti qëndron në qendrën e shërbimit.

4. Çfarë mbulon garancia

Garancia mbulon defekte në:

- prodhim,
- materiale,
- funksionalitet,
- probleme përputhshmërie ekzistuese në momentin e dorëzimit.

Në rast mospërputhjeje, konsumatori ka të drejtë të kërkojë:

- Riparimin e produktit;
- Zëvendësimin e produktit;
- Uljen e çmimit;
- Zgjidhjen e kontratës (rimbursim), nëse riparimi ose zëvendësimi nuk është i mundur ose nuk kryhet brenda një kohe të arsyeshme ose shkakton shqetësime të konsiderueshme.

Kjo garanci nuk kufizon të drejtat ligjore të konsumatorit që rrjedhin nga:

- Direktivë e BE 2019/771
- Ligjet kombëtare për mbrojtjen e konsumatorit
- Të drejtat që lidhen me mospërputhjen e mallrave

Në rast mospërputhjeje midis kësaj garancie dhe legjislacionit lokal, zbatohen të drejtat më të favorshme për konsumatorin në vendin e blerjes.

Nëse konsumatori ka pyetje për afatet e riparimit ose zëvendësimit, ose për çdo të drejtë tjetër nga ligjet kombëtare për mbrojtjen e konsumatorit, ai mund të kontaktojë shitësin ose departamentin e mbështetjes së klientit të prodhuesit.

Kontaktet janë në nenet 8 dhe 9 të këtij certifikati.

5. Çfarë NUK mbulon garancia

Garancia nuk mbulon:

- dëme të shkaktuara nga përdorimi i papërshtatshëm,
- goditje mekanike, rënie, aksidente,
- riparime ose modifikime të paautorizuara,
- konsum normal,

- përdorim jashtë kërkesave të prodhuesit,

- ngjarje force majeure

6. Si të kërkonti shërbim garancie

Konsumatori mund të kërkojë shërbim garancie:

- drejtpërdrejt nga shitësi,
- nga çdo qendër shërbimi e autorizuar e listuar më poshtë,
- duke kontaktuar shitësin online.

Dëshmia e blerjes mund të ofrohet në çdo formë (faturë, ekstrakt bankar, email, etj.).

7. Procesi i riparimit / zëvendësimit

- Shitësi duhet të riparojë ose zëvendësojë produktin brenda një periudhe të arsyeshme.

- Nëse riparimi është i pamundur, produkti duhet të zëvendësohet ose të rimbursohet.

- Transporti i artikujve të mëdhenj/të rëndë duhet të organizohet nga shitësi.

8. Qendra e autorizuar e shërbimit

Emri i kompanisë së shërbimit: AD VITA d.o.o.

Adresa: Tovarniška cesta 7b, SI-3210 Slovenske Konjice

Email: info.si@vitapur.com

Telefoni: +386 (0) 3 292 79 90

9. Nënshkrimi i shitësit

Përfaqësuesi i shitësit: _____

Nënshkrimi: _____

Data: ___ / ___ / ___

ВАЖНИ ПРЕДПАЗНИ МЕРКИ

Преди да използвате електрическия уред, трябва винаги да съблюдавате основните предпазни мерки, включително и следното:

1. Прочетете всички инструкции.
2. Преди употребата, проверете дали волтажът на контакта на стената отговаря на указания на фирмената табелка с техническите данни на тостера.
3. Не трябва да се докосва до горещи повърхности. Използвайте само дръжките или копчета.
4. За да се предпазите от токов удар, не потапяйте щепсела, кабела или други части на тостера във вода или друга течност.
5. Ако уредът се използва в близост до деца, то тогава е необходимо внимателно наблюдение.
6. Изключете уреда от контакта, когато не е в употреба или преди почистване.
7. Не експлоатирайте уред с повреден кабел или щепсел, или в необичайно състояние. Ако главният кабел е повреден, трябва да бъде заменен от производителя, от най близкия сервизен агент или от квалифицирано лице.
8. Не оставяйте кабела да виси от ръба на маса или да се докосва до гореща повърхност.
9. Не поставяйте уреда в близост до газова горелка или до нагрятата фурна.
10. Прекалено голямо количество храна, метални опаковки от фолио или прибори не трябва да се пхкат в тостера, тъй като това може да причини пожар или токов удар.
11. Хлябът може да изгори; следователно тостерът не трябва да се използва в близост или под завеси, или други възпламеняващи се материали, трябва да се наблюдава.
12. Употребата на приставки за аксесоари, които не се препоръчват от производителя могат да причинят наранявания.
13. Не се опитвайте да местите храната, когато тостерът е в експлоатация.
14. Уверете, че изваждате хляба внимателно, след като се е изпекъл за да избегнете наранявания.
15. В този уред е вграден заземен щепсел. Молим да се уверите, че контактът на стената във вашата къща е добре заземен.
16. Предвидено е, уредът да се управлява с помощта на външен таймер или отделна система за дистанционно управление.
17. Уредът може да се използва от деца на 8 години и нагоре и от лица с намалени физически, сензорни или ментални способности, или от такива с липса на знания и опит, ако те се наблюдават или са им били дадени инструкции по отношение на употребата на уреда по безопасен начин и ако те осъзнават прилежащите опасности. Децата нямат право да си играят с уреда. Децата нямат право да почистват или да поддържат уреда, освен ако не са по-големи от 8 години и биват наблюдавани.
18. Дръжте уреда и неговия кабел извън обсега на деца, по-малки от 8 години.
19. Предупреждение: ако печете по-малки филии хляб от 85 мм, трябва да обърнете внимание на възможните рискове от изгаряне, когато изваждате филиите.
20. Не използвайте уреда навън.
21. Този уред се препоръчва да се използва в домакинства и да има следните сходни приложения:
 - Кухненски помещения за персонал в магазини, офиси или друга работна обстановка;
 - Ферми;
 - От клиенти в хотели, мотели или друг вид среди от жилищен тип;
 - Обстановки от типа на мотели със закуска

ИНФОРМАЦИЯ ЗА ПРОДУКТА ПРЕДИ ПЪРВАТА УПОТРЕБА

- 1 Слот за хляба
- 2 Дръжка на корпуса
- 3 Изваждащ се поднос за трохи
- 4 Бутон за размразяване
- 5 Бутон за притоляне
- 6 Бутон за отказ
- 7 Цветно контролно копче

Тъй като в самия тостер и нагревателните елементи има останали следи от фабрична мазнина, тостерът излъчва лека миризма при първата употреба. Преди печенето на първата филия, горещо се препоръчва да се експлоатира уреда, като се спазват инструкциите по-долу, освен без филия хляб.

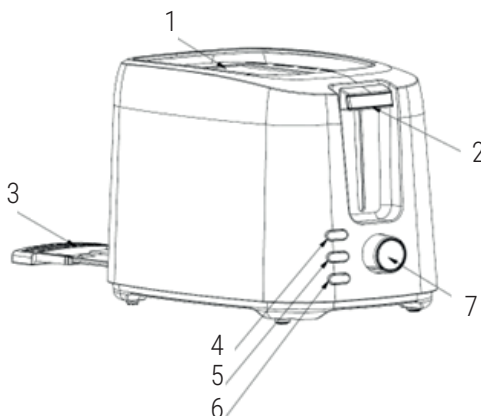

ЕКСПЛОАТАЦИЯ:

1. Поставете парче хляб в слота за хляб, може да се поставят най-малко две филийки при всяка една употреба. В слота за хляба може да се поставя само филия хляб с обичайни размери.

Бележка: Уверете се, че тавата за трохи е добре позиционирана преди употреба.

2. Включете електрическия кабел в контакта.

3. Завъртете цветното контролно копче на желания цвят. Има ниво със 7-позиции, най-ниската е бяла, а най-високата е тъмно червена. Филията хляб може да се пече до златист цвят на позиция "4".

Note: 1) Цветът на печене е по-тъмен от едната страна, отколкото при две филии, изпечени на същото ниво.

2) Ако се пече непрекъснато, цветът на печене на последните филии хляб е по-тъмен, отколкото цвета на предишния цикъл на същото ниво.

4. Натиснете дръжката на тялото вертикално надолу, докато заеме нужната позиция, индикаторът **Отказ** ще светне, а печенето ще започне. След като хлябът се изпече до предварително зададения цвят, дръжката на копчето ще отскочи вертикално и можете да извадите хляба лесно.

Бележка: Дръжката на корпуса може да се заключи, само когато уредът е свързан с електрическата мрежа.

5. По време на процеса на печене, можете да наблюдавате цвета на печене. Ако е задоволителен, можете да прекъснете процеса на печене като натиснете по всяко време бутона за **Отказ**.

БЕЛЕЖКА: По време на печенето, можете да наблюдавате цвета на печене. Ако е задоволителен, можете да натиснете бутона за Отказ по всяко едно време за да прекъснете процеса, никога не повдигайте дръжката на корпуса за да откажете печенето.

6. Ако хлябът е бил изваден от хладилника. Поставете контролното копче на желания от вас цвят. Натиснете дръжката на корпуса вертикално надолу, докато заеме съответната позиция, след това натиснете бутона **РАЗМРАЗЯВАНЕ** и индикаторът за **РАЗМРАЗЯВАНЕ** ще светне. В този модул ще се изпече до желания от Вас цвят.

7. Ако искате да претоплите студен изпечен хляб. Натиснете дръжката на корпуса вертикално надолу, докато заеме съответната позиция, след това натиснете бутона за **ПРЕТОПЛЯНЕ** и индикаторът за **ПРЕТОПЛЯНЕ** ще светне. В този модул, времето за печене е фиксирано, когато времето изтече, дръжката на корпуса автоматично ще изскочи нагоре и процесът на претопляне ще приключи.

ВНИМАНИЕ:

1. Премахнете защитната опаковка преди печенето.

2. Ако от тостера започне да излиза дим, натиснете Отказ за да откажете печенето незабавно.

3. Избягвайте печенето на храна с изключително течни съставки като масло.

4. Никога не се опитвайте да премахнете хляб, който е заседнал в слотовете без преди това да сте изключили тостера от електрическия контакт. Уверете се, че няма да повредите вътрешния механизъм или нагряващите елементи, когато премахвате хляба.

5. Слотът на хляба е пригоден за печенето на филии хляб с обичайни размери, филии с необичайни размери а или филии кръгъл хляб, можете да печете на поставката за печене.

6. За постигането на равномерен цвят, ви препоръчваме да изчаквате поне 30 секунди между всяко печене, така че контролният бутон с цвета да може автоматично да се нулира.

ПОЧИСТВАНЕ И ПОДДРЪЖКА:

1. Преди почистване изключете от електрическия контакт.

2. Избършете външната страна с мек сух парцал след като тостерът се охлади, никога не използвайте полиращи средства за метал.

3. Извадете подноса за трохите в долната част на тостера с дръжката за подноса на трохите и го изпразнете. Ако тостерът се използва често, събралите се хлебни трохи трябва да се премахват поне един път седмично. Уверете се, че подносът за трохите е напълно затворен, преди да използвате отново тостера.

4. Когато не се използва или се съхранява, електрическият кабел може да се навие около дъното на тостера.



ЕКОЛОГИЧНО ИЗХВЪРЛЯНЕ

Можете да помогнете да опазим околната среда!

Молим винаги да вземате под внимание местните разпоредби: предавайте неработещото електрическо оборудване в подходящ център за изхвърляне на отпадъци.

ГАРАНЦИОНЕН СЕРТИФИКАТ

(В съответствие с Директива на ЕС 2019/771)

1. Информация за продавача

Име на фирмата: _____
Адрес: _____
Регистрационен номер (CUI): _____
Контакт: _____
Имейл: _____
Телефон: _____

2. Информация за продукта

Име на продукта: _____
Модел / Код: _____
Сериен номер: _____
Фактура / Номер на поръчка: _____
Дата на покупка: ___ / ___ / ___

3. Гаранционен срок

Продуктът е покрит от законова гаранция за съответствие от 24 месеца, валидна от датата на доставката.

Ако продуктът бъде ремонтиран по гаранция, срокът на гаранцията се удължава с времето, през което продуктът е в сервизния център.

4. Какво покрива гаранцията

Гаранцията покрива дефекти в:

- производството,
- материалите,
- функционалността,
- проблеми със съответствието, съществуващи към момента на доставката.

В случай на несъответствие потребителят има право да поиска:

- Ремонт на продукта;
- Замяна на продукта;
- Намаляване на цената;
- Прекратяване на договора (възстановяване на сумата), ако ремонтът или замяната не са възможни или не се извършат в разумен срок или причиняват значителни неудобства.

Гаранцията не ограничава законовите права на потребителя, произтичащи от:

- Директива на ЕС 2019/771
- Национални закони за защита на потребителите
- Права, свързани с несъответствие на стоките

При несъответствие между тази гаранция и местното законодателство се прилагат по-благоприятните права за потребителя в страната на покупка.

При въпроси относно сроковете за ремонт или замяна, или други права съгласно националното законодателство за защита на потребителите, потребителят може да се свърже с продавача или отдела за обслужване на клиенти на производителя. Контактите са в членове 8 и 9 на този сертификат.

5. Какво НЕ покрива гаранцията

Гаранцията не покрива:

- повреди, причинени от неправилна употреба,
- механични удари, падания, инциденти,
- неоторизирани ремонти или модификации,
- нормално износване,
- употреба извън изискванията на производителя,
- форсмажорни събития

6. Как да заявите гаранционно обслужване

Потребителят може да заяви гаранционно обслужване:

- директно от продавача,
- от всеки оторизиран сервизен център, посочен по-долу,
- чрез онлайн контакт с продавача.

Доказателство за покупка може да бъде предоставено по всякакъв начин (фактура, банково извлечение, имейл и др.).

7. Процес на ремонт / замяна

- Продавачът трябва да ремонтира или замени продукта в разумен срок.
- Ако ремонтът е невъзможен, продуктът трябва да бъде заменен или възстановен.
- Транспортът на обемни/тежки артикули трябва да бъде организиран от продавача.

8. Оторизиран сервизен център

Име на сервизната компания: AD VITA d.o.o.
Адрес: Tovarniška cesta 7b, SI-3210 Slovenske Konjice
Имейл: info.si@vitapur.com
Телефон: +386 (0) 3 292 79 90

9. Подпис на продавача

Представител на продавача: _____

Подпис: _____

Дата: ___ / ___ / ___

DŮLEŽITÉ BEZPEČNOSTNÍ POKYNY

Při používání elektrického zařízení by měly být dodržovány základní bezpečnostní preventivní opatření, včetně následujících:

1. Přečtěte si všechny pokyny.
2. Ujistěte se, že napětí zásuvky odpovídá napětí uvedenému na energetickém štítku topinkovače.
3. Nedotýkejte se horkého povrchu. Používejte výlučně rukojeti nebo otočné knoflíky.
4. Abyste předešli riziku zasažení elektrickým proudem, neponořujte kabel, zástrčku ani jakoukoli část topinkovače do vody nebo jiných tekutin.
5. Při použití dětmi nebo v jejich blízkosti se vyžaduje přísný dohled.
6. Vypojte jednotku ze zásuvky, když se nepoužívá nebo před čistěním.
7. Neprovozujte zařízení s poškozeným kabelem nebo zástrčkou nebo když zařízení nefunguje správně nebo bylo nějakým způsobem poškozeno. Pokud je napájecí kabel zařízení poškozen, musí být vyměněn výrobcem nebo nejbližším servisním agentem nebo kvalifikovanou osobou.
8. Nenechte kabel viset přes hranu stolu nebo pultu nebo se dotýkat horkých povrchů.
9. Zařízení neumísťujte na nebo do blízkosti horkého plynového nebo elektrického vařiče nebo do vyhřáté roury.
10. Zařízení nepoužívejte na jiný než stanovený účel.
11. Nadměrně velké jídlo, balení s kovovou fólií nebo přístroje nesmí být vkládány do topinkovače, jelikož mohou způsobit požár nebo zranění elektrickým proudem.
12. Chléb může vzplanout; proto se topinkovače nesmí používat v blízkosti nebo pod záclonami nebo jinými hořlavými materiály. Musí být pod dohledem.
13. Používání dodatečných nástavců, jež nejsou doporučeny výrobcem zařízení, může způsobit zranění.
14. Nepokoušejte se uvolnit jídlo, když se topinkovač používá
15. Chléb po opékání opatrně vytáhněte, abyste se vyhnuli zraněním
16. Toto zařízení disponuje uzemněnou zástrčkou. Prosím, ujistěte se, že zásuvka ve vaší domácnosti je správně uzemněna.
17. Toto zařízení není určeno na použití v kombinaci s externím časovačem nebo samostatným systémem dálkového ovládání.
18. Toto zařízení smí používat děti ve věku od 8 let nebo starší a osoby se sníženými fyzickými, smyslovými nebo mentálními schopnostmi nebo nedostatkem zkušeností a vědomostí, pokud jsou pod dozorem nebo byly poučeny o tom, jak zařízení používat bezpečným způsobem a porozuměli hrozcím nebezpečím. Děti se se zařízením nesmí hrát. Čištění a údržbu zařízení nesmí vykonávat děti, pokud nemají víc jak 8 let a nejsou pod dohledem.
19. Zařízení a kabel držte mimo dosahu dětí mladších 8 let.
20. Varování: pokud opékáte malé krajce chleba kratší než 85 mm, je přítomno riziko spálení při jejich vyndávání.
21. Zařízení nepoužívejte ve vnějších prostorech.
22. Toto zařízení je určeno na použití v domácnosti a na podobné účely, jako:
 - v kuchyňských prostorech v obchodech, kancelářích a jiných pracovních prostředích;
 - na farmách;
 - klient v hotelech, motelech a jiných prostorech obytného typu;
 - zařízeních nabízejících nocleh a snídani.

PRVNÍ POUŽITÍ PRODUKTU

- 1 Otvor na chléb
- 2 Vyjmutelný tácek na drobky
- 3 Rukojeť topinkovače
- 4 Rozmrazování
- 5 Ohřívání
- 6 Zrušit
- 7 Knoflík nastavení barvy

Vzhledem k tomu, že v topinkovači nebo topném tělese zůstaly zbytky z výroby nebo oleje, při prvním použití obvykle vydává zápach. Je to normální a po několika použitích zápach zmizí. Před opékáním prvního krajce se doporučuje zařízení spustit na prázdko podle níže uvedených pokynů.

OBSLUHA:

1. Vložte krajíc chleba do otvoru na chleba; obvyčejně lze vložit dva krajce najednou. Do otvoru na chléb se smí vkládat jen standardní krajce.

Poznámka: Před použitím se ujistěte, že tácek na drobky je správně umístěn.

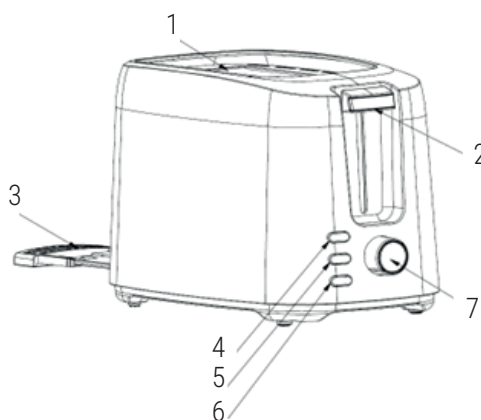

2. Zapojte napájecí kabel do zásuvky.
3. Nastavte otočný knoflík na nastavení barvy na požadovanou barvu. Dostupných je 7 barevných úrovní; nejnižší je bílá a nejvyšší je tmavohnědá. Krajíc chleba lze opéct dozlata výběrem nastavení „4“.

Poznámka: 1) Barva opečení jedné strany je tmavší než u dvojitého chleba na stejné úrovni.

2) Při kontinuálním opékání je barva opečeného chleba tmavší než barva při předchozím cyklu na stejné úrovni.

4. Zatlačte rukojeť topinkovače svisle, dokud nezapadne na místo. Rozsvítí se kontrolka Zrušit a opékání začne. Jakmile se chléb opeče do požadované barvy, rukojeť topinkovače automaticky vyskočí, umožňujíc vám vyndat chléb.

Poznámka: Rukojeť topinkovače je možné aktivovat jen když je zařízení připojeno ke zdroji napájení.

5. Během opékání můžete sledovat barvu chleba. Jakmile dosáhne uspokojivou barvu, můžete opékání kdykoli přerušit stlačením tlačítka Zrušit.

POZNÁMKA: Během opékání můžete sledovat i barvu chleba. Jakmile je uspokojivá, můžete stlačit tlačítko Zrušit, a kdykoli tak přerušit provoz. Na zrušení opékání však nikdy nepoužívejte rukojeť topinkovače.

6. Pokud byl chléb vyndán z ledničky. Nastavte otočný knoflík na nastavení barvy na požadovanou barvu. Zatlačte rukojeť svisle směrem dolů dokud se nezasekne na místě, a následně stlačte tlačítko **ROZMRAZOVÁNÍ**. Rozsvítí se kontrolka **ROZMRAZOVÁNÍ**. V tomto režimu bude chléb upečen do požadované barvy.

7. Chcete-li ohřát studenou topinku. Zatlačte rukojeť svisle směrem dolů dokud se nezasekne na místě, a následně stlačte tlačítko **OHŘÍVÁNÍ**. Rozsvítí se kontrolka **OHŘÍVÁNÍ**. V tomto režimu je čas opékání předem nastavený. Jakmile Přednastavený čas vyprší, rukojeť topinkovače automaticky vyskočí, a ukončí tak proces ohřívání.

POZOR:

1. Před opékáním odstraňte všechny ochranné obalové materiály.
2. Začne-li z topinkovače unikat dým, stlačte tlačítko Zrušit na okamžité přerušení opékání.
3. Vyhněte se opékání jídla tvořeného potenciálně tekutými přísadami, jako je máslo.
4. Nikdy se nepokoušejte odstranit chléb zaseknutý v otvorech bez toho, abyste nejdříve topinkovač vypojili z elektrické sítě. Při odstraňování chleba dbejte na to, abyste nepoškodili vnitřní mechanismus nebo výhřevné prvky.
5. Otvor na chleba je určen pouze na opékání standardních krajíců. Nepravidelný nebo okrouhlý chléb můžete opéct na opékací mřížce.
6. Pro dosažení jednotné barvy doporučujeme počkat minimálně 30 vteřin mezi jednotlivými várkami, aby se ovládání barvy mohlo automaticky obnovit.

ČIŠTĚNÍ A PÉČE:

1. Před čištěním vypojte zařízení ze sítě.
2. Jakmile topinkovač vychladne utřete jeho vnějšek jemnou suchou utěrkou. Nikdy nepoužívejte leštidlo na kov.
3. Vytáhněte tácek na drobků z dna topinkovače pomocí rukojeti táčku a vyprázdněte jej. Používá-li se topinkovač často, nahromaděné drobků by měly být vysypány alespoň jednou týdně. Před opětovným použitím topinkovače se ujistěte, že tácek na drobků je plně zasunut.
4. Když se topinkovač nepoužívá nebo se skladuje, můžete zmotat napájecí kabel pod zařízení.



EKOLOGICKÁ LIKVIDACE

Můžete pomoci chránit životní prostředí!

Prosím, dodržujte místní předpisy: odevzdejte nefunkční elektrické vybavení příslušnému centru na likvidaci odpadu.



ZÁRUČNÍ LIST

(V souladu se směrnicí EU 2019/771)

1. Informace o prodejci

Název společnosti: _____

Adresa: _____

Registrační číslo (CUI): _____

Kontakt: _____

E-mail: _____

Telefon: _____

2. Informace o produktu

Název produktu: _____

Model / Kód: _____

Sériové číslo: _____

Číslo faktury / objednávky: _____

Datum nákupu: ___ / ___ / ___

3. Záruční doba

Produkt je krytý zákonnou zárukou shody po dobu 24 měsíců, platnou od data dodání.

Pokud je produkt opraven v rámci záruky, záruční doba se prodlužuje o dobu, kdy je produkt v servisním středisku.

4. Co záruka pokrývá

Záruka pokrývá vady:

- výroby,
- materiálů,
- funkčnosti,
- problémy shody existující při dodání.

V případě nesouladu má spotřebitel právo požadovat:

- Opravu produktu;
- Výměnu produktu;
- Snížení ceny;
- Ukončení smlouvy (vrácení peněz), pokud oprava nebo výměna není možná nebo není provedena v přiměřené době nebo způsobuje značné obtíže.

Tato záruka neomezuje zákonná práva spotřebitele vyplývající z:

- Směrnice EU 2019/771
- Národních zákonů na ochranu spotřebitele
- Práv týkajících se nesouladu zboží

V případě rozporu mezi touto zárukou a místní legislativou se uplatní pro spotřebitele příznivější práva v zemi nákupu.

Pokud má spotřebitel dotazy ohledně lhůty pro opravu nebo výměnu nebo jiných práv vyplývajících z národních zákonů na ochranu spotřebitele, může kontaktovat prodejce nebo zákaznickou podporu výrobce. Kontaktní údaje jsou uvedeny v článcích 8 a 9 tohoto záručního listu.

5. Co záruka NEPOKRÝVÁ

Záruka nepokrývá:

- poškození způsobené nesprávným používáním,
- mechanické nárazy, pády, nehody,
- neoprávněné opravy nebo úpravy,
- běžné opotřebení,
- používání mimo požadavky výrobce,
- události vyšší moci

6. Jak požádat o záruční servis

Spotřebitel může požádat o záruční servis:

- přímo u prodejce,
- v jakémkoli autorizovaném servisním středisku uvedeném níže,
- kontaktováním prodejce online.

Důkaz o koupi může být poskytnut jakýmkoli způsobem (faktura, bankovní výpis, e-mail atd.).

7. Proces opravy / výměny

- Prodejce musí produkt opravit nebo vyměnit v přiměřené době.
- Pokud je oprava nemožná, produkt musí být vyměněn nebo vrácen.
- Přepravu objemných/těžkých výrobků musí zajistit prodejce.

8. Autorizované servisní středisko

Název servisní společnosti: AD VITA d.o.o.

Adresa: Tovarniška cesta 7b, SI-3210 Slovenske Konjice

E-mail: info.si@vitapur.com

Telefon: +386 (0) 3 292 79 90

9. Podpis prodejce

Zástupce prodejce: _____

Podpis: _____

Datum: ___ / ___ / ___

FONTOS BIZTONSÁGI SZEMPONTOK

Elektromos berendezések használata során mindig be kell tartani az alapvető biztonsági óvintézkedéseket, így többek közt az alábbiakat:

1. Olvassa el a teljes használati utasítást.
2. Győződjön meg róla, hogy a konnektor feszültsége megfelel a kenyérpíró adattábláján szereplő feszültségnek.
3. Ne érjen hozzá a forró felületekhez. Csak a fogantyúkat és gombokat érintse.
4. Az áramütés elkerülése érdekében ne merítse vízbe vagy egyéb folyadékba a vezetéket, a dugót, vagy a kenyérpíró bármely részét.
5. Szigorú felügyelet szükséges, amennyiben a készüléket gyerekek (közelében) használják.
6. Használaton kívül, valamint tisztítás előtt húzza ki a készüléket a konnektorból.
7. Semmilyen készüléket ne használjon sérült vezetékkel vagy dugóval, illetve ha rendellenes állapotban van. Ha a hálózati vezeték sérült, cseréjét a gyártó, a legközelebbi szervizképviselőt vagy szakember végezze.
8. Ne hagyja, hogy a vezeték asztal vagy pult pereménél lelógjon, illetve forró felülethez érjen.
9. Ne tegye forró gázégőre, elektromos sütőfelületre, forró sütőbe vagy azok közelébe.
10. Ne használja a készüléket rendeltetésszerű használatától eltérő módon.
11. Nem szabad a kenyérpíróba túlságosan nagy méretű élelmiszert, alufólia csomagolást vagy fém eszközöket tenni, mert ezek tüzet vagy áramütést okozhatnak.
12. A kenyér meggyulladhat; ezért a kenyérpírót nem szabad függöny vagy egyéb éghető anyag közelében használni, és felügyelni kell.
13. Sérülést okozhat olyan kiegészítő kellékek használata, amelyek nem rendelkeznek a gyártó ajánlásával.
14. Ne kísérelje meg a kenyér kiszedését a kenyérpíró működése közben.
15. A balesetek elkerülése érdekében a pírítást követően óvatosan vegye ki a kenyeret.
16. E készülék földelt dugóval van ellátva. Kérjük győződjön meg róla, hogy a konnektor megfelelően földelt.
17. A készülék rendeltetésszerűen nem használható külső időzítővel vagy különálló távirányító rendszerrel.
18. E készüléket használhatják 8 éven felüli gyerekek, valamint csökkent fizikai, érzékszervi vagy mentális képességekkel rendelkező, illetve kellő tapasztalattal vagy ismeretekkel nem bíró személyek, amennyiben felügyelik vagy a készülék biztonságos használatára felkészítették őket, és tisztában vannak a lehetséges veszélyekkel. Gyerekek ne játszanak a készülékkel. A tisztítást és felhasználói karbantartást ne végezze gyerek, kivéve ha elmúlt 8 éves és felügyelik.
19. A készüléket és vezetékét tartsa olyan helyen, ahol 8 év alatti gyerek nem fér hozzá.
20. Figyelmeztetés: ha kis méretű, 85 mm-nél rövidebb kenyérszeleteket pírít, a szeletek kiszedése során ügyelnie kell a megégés veszélyére.
21. A készüléket ne használja a szabadban.
22. E készülék háztartási és hasonló alkalmazási területekre való, úgymint:
 - boltok, irodák és egyéb munkahelyek dolgozói konyhái;
 - tanyaépületek;
 - szállodák, motelek és egyéb lakójellegű környezetek vendégei általi használat;
 - panziójellegű környezetek.

TERMÉK ISMERTETÉSE AZ ELSŐ HASZNÁLAT ELŐTT

- 1 Kenyérynylás
- 2 Kivehető morzsagyűjtő tálca
- 3 Eresztőkar
- 7 Pírítás mértékét szabályozó gomb
- 4 Kiolvasztás gomb
- 5 Újramelegítés gomb
- 6 Kioldógomb

Mivel a kenyérpíróban vagy annak fűtőelemében gyártási üledék vagy olaj marad, az első használat során általában szagot bocsát ki. Ez normális jelenség, és többszöri használatot követően elmúlik. Az első kenyérszelet megpírítása előtt kifejezetten ajánlott a készülék alábbi utasításoknak megfelelő, viszont kenyér nélküli üzemeltetése.

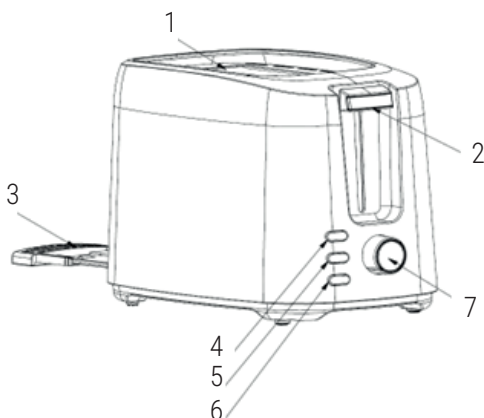

HASZNÁLAT:

1. Tegye a szeleteket a kenyérynylásba – egy alkalommal legfeljebb két szelet helyezhető be. Kizárólag szokványos méretű

szelet tehető a kenyérnyílásba.

Megjegyzés: Használat előtt ellenőrizze, hogy a morzsagyűjtő tálca a helyén van-e.

2. Dugja be a hálózati dugót a konnektorba.

3. Állítsa be a pirítás mértékét szabályozó gombbal a kívánt pirítotttsági fokot. 7 fokozat választható, amelyből a legkisebb a fehér, a legmagasabb a barna. A kenyérszelet aranybarnára pirítható a 4-es fokozaton.

Megjegyzés: 1) Ha egy szeletet pirít, akkor sötétebbre pirul ugyanazon a fokozaton, mint ha két szeletet pirítana.

2) Folyamatos használat esetén a később pirított kenyér sötétebbre pirul ugyanazon a fokozaton, mint az előzőleg pirított kenyér.

4. Nyomja le az eresztőkart, amíg a helyére nem kattán. Ekkor a Kioldógomb jelzőfénye felgyullad, és megkezdődik a pirítás. Amikor a kenyér az előzetesen beállított mértékben megpirult, az eresztőkar automatikusan felugrik és a kenyér kivethető.

Megjegyzés: Az eresztőkar csak akkor rögzíthető a lenyomott állásban, ha a készülék be van dugva a konnektorba.

5. A pirítás során figyelemmel kísérheti a pirítotttsági fokát. Ha megfelelő, bármikor megszakíthatja a pirítást a Kioldógomb megnyomásával.

MEGJEGYZÉS: A pirítás során figyelemmel kísérheti a pirítotttsági fokát. Ha megfelelő, bármikor megszakíthatja a pirítást a Kioldógomb megnyomásával, se semmiképp se az eresztőkar felhúzásával szakítsa meg.

6. Ha a kenyeret a fagyasztóból vette ki: állítsa a pirítás mértékét szabályozó gombot a kívánt fokozatra; nyomja le az eresztőkart; majd nyomja meg a **KIOLVASZTÁS** gombot. Ekkor világitani kezd a **KIOLVASZTÁS** jelzőfénye. Ebben az üzemmódban a kenyér a kívánt színűre fog pirulni.

7. Ha a már kihűlt pirított szeretné újból felmelegíteni: nyomja le az eresztőkart; majd pedig nyomja meg az **ÚJRALEGÍTÉS** gombot. Ekkor világitani kezd az **ÚJRALEGÍTÉS** jelzőfénye. Ebben az üzemmódban a pirítási idő állandó, és ha lejár, az eresztőkar automatikusan felugrik, az újramelegítés pedig befejeződik.

FIGYELEM:

1. A pirítás előtt távolítson el minden védőcsomagolást.

2. Ha füst jön a kenyérpírítóból, azonnal állítsa le a pirítást a Kioldógomb megnyomásával.

3. Ne pirítson nagyon olvadékony összetevőket (pl. vaját) tartalmazó élelmiszereket.

4. A beszorult kenyér kiszedését csak azután kísérelje meg, hogy a kenyérpírító kihúzta a konnektorból. Ügyeljen rá, hogy a belső szerkezetet vagy a fűtőelemet ne sértse meg a kenyér kiszedése során.

5. A kenyérnyílás csak szokványos kenyérszeletekhez alkalmas, kerek vagy más, a szokásostól eltérő alakú kenyeret a pirítósállványon piríthat meg.

6. Ha a szeleteket egységes színűre kívánja pirítani, a pirítások között várjon legalább 30 másodpercet, hogy a pirítotttsági-szabályozó automatikusan vissza tudjon állni alaphelyzetbe.

TISZTÍTÁS ÉS KARBANTARTÁS:

1. Tisztítás előtt húzza ki a készüléket a konnektorból.

2. A burkolatot puha, száraz törölkendővel törölje le, ha a kenyérpírító már lehűlt. Semmiképpen se használjon fém súrolóeszközt.

3. Húzza ki a kenyérpírító alján lévő morzsagyűjtő tálcat a fogantyújánál fogva, és ürítse ki. Ha a kenyérpírító gyakran használja, az összegyűlt morzsát legalább heti rendszerességgel távolítsa el. Ügyeljen rá, hogy a morzsagyűjtő tálca teljesen vissza legyen tolvá a helyére, mielőtt ismét használja a kenyérpírítót.

4. Ha nincs használatban, illetve a tárolás során a készülék aljára feltekerhető annak vezetéke.



KÖRNYEZETBARÁT LESELEJTEZÉS

Járuljon hozzá Ön is környezetünk védelméhez!

Kérjük tartsa be a helyileg érvényben lévő jogszabályokat: a már nem működő elektromos berendezést az erre kijelölt hulladékátviteli ponton adja le.



GARANCIALEVÉL

(Megfelel az EU 2019/771 irányelvnek)

1. Eladó adatai

Cégnév: _____

Cím: _____

Regisztrációs szám (CUI): _____

Kapcsolat: _____

E-mail: _____

Telefon: _____

2. Termékinformációk

Termék neve: _____

Modell / Kód: _____

Sorozatszám: _____

Számla / Rendelési szám: _____

Vásárlás dátuma: ___ / ___ / ___

3. Jótállási idő

A termékre 24 hónapos törvényes megfeleléségi garancia vonatkozik, amely a szállítási dátumától érvényes.

Ha a terméket garanciális javításra küldik, a jótállási idő meghosszabbodik azzal az idővel, amíg a termék a szervizben van.

4. Mit fedez a garancia

A garancia az alábbi hibákra terjed ki:

- gyártási,
- anyaghibák,
- funkcionáltság,
- megfeleléségi problémák, amelyek a szállításkor fennálltak.

Nem megfeleléség esetén a fogyasztó jogosult:

- A termék javítására;
- A termék cseréjére;
- Árleszállításra;
- A szerződés felmondására (visszatérítés), ha a javítás vagy csere nem lehetséges, nem történik meg ésszerű időn belül, vagy jelentős kényelmetlenséget okoz.

A garancia nem korlátozza a fogyasztó törvényes jogait, amelyek az alábbiakból erednek:

- EU 2019/771 irányelv
- Nemzeti fogyasztóvédelmi törvények
- A termékek nem megfeleléségével kapcsolatos jogok

Eltérés esetén a fogyasztó számára kedvezőbb jogok érvényesek a vásárlás országában.

A fogyasztó kérdéseivel a javítási vagy csereidővel kapcsolatban, illetve más fogyasztóvédelmi jogokkal kapcsolatban fordulhat az eladóhoz vagy a gyártó ügyfélszolgálatához. Elérhetőségek a 8. és 9. pontban találhatóak.

5. Mit NEM fedez a garancia

A garancia nem terjed ki:

- nem rendeltetészerű használatból eredő károkra,
- mechanikai sérülésekre, esésekre, balesetekre,
- nem engedélyezett javításokra vagy módosításokra,
- normál elhasználódásra,
- a gyártó előírásainak nem megfelelő használatra,
- vis maior eseményekre

6. Hogyan igényelhető a garancia

A fogyasztó igényelheti a garanciát:

- közvetlenül az eladótól,
- bármelyik alább felsorolt hivatalos szervizközpontban,
- az eladó online elérhetőségén keresztül.

A vásárlás igazolása bármilyen formában történhet (számla, banki kivonat, e-mail stb.).

7. Javítás / csere folyamata

- Az eladónak ésszerű időn belül javítania vagy cserélnie kell a terméket.

- Ha a javítás lehetetlen, a terméket ki kell cserélni vagy visszatéríteni.
- Nagyméretű/nehéz termékek szállítását az eladónak kell biztosítania.

8. Hivatalos szervizközpont

Szervizcég neve: AD VITA d.o.o.

Cím: Tovarniška cesta 7b, SI-3210 Slovenske Konjice

E-mail: info.si@vitapur.com

Telefon: +386 (0) 3 292 79 90

9. Eladó aláírása

Eladó képviselője: _____

Aláírás: _____

Dátum: ___ / ___ / ___

DÔLEŽITÉ BEZPEČNOSTNÉ POKYNY

Pri používaní elektrického zariadenia by ste mali vždy dodržiavať základné bezpečnostné opatrenia, vrátane nasledujúcich:

1. Prečítajte si všetky pokyny.
2. Uistite sa, že výstupné napätie prislúcha napätiu uvedenému na energetickom štítku hriankovača.
3. Nedotýkajte sa horúceho povrchu. Používajte len rukoväte alebo otočné gombíky.
4. Aby ste predišli riziku zasiahnutia elektrickým prúdom, neponárajte kábel, zástrčku ani akúkoľvek časť hriankovača do vody alebo inej tekutiny.
5. Keď je zariadenie používané deťmi alebo v ich blízkosti, vyžaduje sa prísny dozor.
6. Vypojte jednotku to zásuvky, keď sa zariadenie nepoužíva a pred čistením.
7. Neprevádzkujte zariadenie, ktoré má poškodený kábel alebo zástrčku, alebo keď je v nezvyčajnom stave. Ak má zariadenie poškodený napájací kábel, vyžaduje sa výmena výrobcom, jeho servisným zástupcom alebo kvalifikovanou osobou.
8. Napájací kábel nenechávajte visieť cez hranu stola alebo pultu a zabráňte jeho kontaktu s horúcim povrchom.
9. Zariadenie neumiestňuje na alebo do blízkosti horúceho plynového alebo elektrického horáka, alebo vyhriatej pece.
10. Zariadenie nepoužívajte na iný než stanovený účel.
11. Do hriankovača sa nesmie vkladať nadmerne veľké jedlo, balenia z kovovej fólie alebo príbory. V opačnom prípade môže dôjsť k požiaru alebo zraneniu elektrickým prúdom.
12. Chlieb sa môže vznietiť; preto sa hriankovače nesmú používať v blízkosti alebo pod záclonami alebo inými horľavými materiálmi. Je nutné ich sledovať.
13. Používanie dodatočných nadstavcov v rozpore s odporúčaniami výrobcu zariadenia môže spôsobiť zranenia.
14. Nepokúšajte sa uvoľniť jedlo, keď sa hriankovač používa.
15. Chlieb po tepelnej úprave vyberte opatrne, aby ste predišli zraneniam
16. Súčasťou tohto zariadenia je uzemnená zástrčka. Prosím, uistite sa, že používaná zásuvka je dobre uzemnená.
17. Toto zariadenie nie je určené na použitie v kombinácii s externým časovačom alebo samostatným systémom diaľkového ovládania.
18. Toto zariadenie môže byť používané deťmi staršími 8 rokov a osobami so zníženými fyzickými, zmyslovými alebo duševnými schopnosťami alebo nedostatkom skúseností a vedomostí, pokiaľ sú pod dozorom alebo boli poučené o použití zariadenia bezpečným spôsobom a pod podmienkou, že porozumeli hroziacim nebezpečenstvám. Deti sa nesmú so zariadením hrať. Čistenie a údržbu nesmú vykonávať deti, pokiaľ nemajú viac ako 8 rokov a nie sú pod dozorom.
19. Zariadenie a jeho kábel uchovávajú mimo dosahu detí mladších 8 rokov.
20. Upozornenie: Ak opekáte malé krajce chleba s dĺžkou menšou ako 85 mm, musíte pri ich vyberaní dbať na možné riziko popálenia.
21. Zariadenie nepoužívajte vonku.
22. Toto zariadenie je určené na použitie v domácnosti a na podobné účely, napr.:
 - v kuchynských priestoroch, kanceláriách a iných pracovných prostrediach;
 - na farmách;
 - klientmi v hoteloch, motelloch a iných prostrediach obytného typu;
 - v zariadeniach poskytujúcich nocľah a raňajky.

ÚVODNÉ INFORMÁCIE PRED PRVÝM POUŽITÍM PRODUKTU

- 1 Otvor na chlieb
- 2 Rukoväť hriankovača
- 3 Vyberateľný podnos na omrvinky
- 4 Rozmrazovanie
- 5 Ohrievania
- 6 Zrušiť
- 7 Otočný gombík nastavenia farby

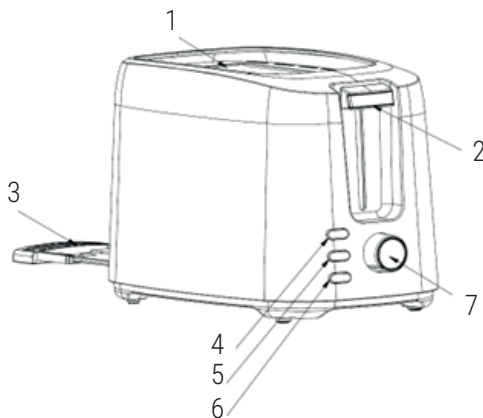

Keďže v hriankovači alebo tepelnom prvku zostávajú zvyšky z výroby alebo olej, pri prvom použití zvyčajne vydáva zápach. Je to normálne a po niekoľkých použitíach zápach zmizne. Pred pečením prvého krajca chleba sa odporúča spustiť zariadenie podľa pokynov nižšie bez chleba.

OBSLUHA

1. Vložte krajec chleba do otvoru na chlieb. Vo väčšine prípadov je možné vložiť dva krajce. Do otvoru na chlieb je možné

umiestniť len bežný krajec chleba.

Poznámka: Pred použitím sa uistite, že zberňa omrvínok je správne umiestnená.

2. Zapojte napájací kábel do zásuvky.

3. Nastavte ovládací gombík na požadovanú farbu. Dostupných je 7 úrovní. Najslabšia je znázornená ako biela a najvyššia ako fialovo hnedá. Krajec chleba je možné upiecť do zlatista použitím nastavenia „4“.

Poznámka: 1) Farba opekania jednej strany je tmavšia ako farba opekania dvojitého chleba na rovnakej úrovni.

2) Pri nepretržitom opekaní je farba opečeného chleba tmavšia ako farba predchádzajúceho cyklu na rovnakej úrovni.

4. Zatlačte rukoväť hriankovača nadol, až kým nezapadne na miesto. Kontrolka Zrušiť sa rozsvieti a spustí sa opekánie. Akonáhle získate chlieb opečením prednastavenú farbu, rukoväť automaticky vyskočí a vy budete môcť chlieb vybrať.

Poznámka: Rukoväť hriankovača je možné zatlačiť len vtedy, keď je zariadenie pripojené k zdroju napájania.

5. Počas opekania môžete sledovať zmenu farby. Ak je uspokojivá, môžete opekánie kedykoľvek prerušiť stlačením tlačidla Zrušiť.

POZNÁMKA: Počas opekania môžete tiež sledovať zmenu farby. Ak je uspokojivá, môžete opekánie kedykoľvek prerušiť stlačením tlačidla Zrušiť. Nikdy sa však nepokúšajte opekánie prerušiť zdvíhaním rukoväte.

6. Ak bol chlieb vybraný z chladničky. Nastavte ovládací gombík na požadovanú farbu. Zatlačte rukoväť hriankovača zvislo nadol, kým nezapadne na miesto. Následne stlačte tlačidlo **ROZMRAZOVANIA**. Kontrolka **ROZMRAZOVANIA** sa rozsvieti. V tomto režime sa chlieb opečie do požadovanej farby.

7. Ak chcete ohriať studenú hrianku. Zatlačte rukoväť hriankovača zvislo nadol, kým nezapadne na miesto. Následne stlačte tlačidlo **OHRIEVANIA**. Kontrolka **OHRIEVANIA** sa rozsvieti. V tomto režime je čas ohrievania prednastavený, takže akonáhle vyprší, rukoväť hriankovača automaticky vyskočí a ukončí ohrievanie.

POZOR:

1. Pred opekaním odstráňte všetok ochranný obalový materiál.

2. Ak zo zariadenie začne unikať dym, stlačte tlačidlo Zrušiť na okamžité zastavenie ohrievania.

3. Vyhnite sa opekaniu jedla, ktoré vie rýchlo nadobudnúť tekutú konzistenciu, ako je maslo.

4. Nikdy sa nepoužívajte odstrániť chlieb zaseknutý v otvoroch bez odpojenia hriankovača z elektrickej siete. Pri vyberaní chleba dbajte na to, aby ste nepoškodili vnútorný mechanizmus alebo ohrievacie prvky.

5. Otvor na chlieb je určený len na opekánie štandardných krajcov. Nepravidelné alebo okrúhle krajce môžete upiecť na opekacom rošte.

6. Aby ste dosiahli jednotné zafarbenie, odporúčame počkať minimálne 30 s medzi jednotlivými várkami, aby sa nastavenie farby automaticky obnovilo.

ČISTENIE A ÚDRŽBA:

1. Pred čistením vypojte zariadenie z elektrickej siete.

2. Akonáhle hriankovač vychladne, utrite vonkajšie časti jemnou suchou utierkou. Nikdy nepoužívajte leštadlo na kov.

3. Vytiahnite zberňu omrvínok z dna hriankovača pomocou rukoväte zberne a vyprázdňte ju. Ak je hriankovač používaný často, nahromadené omrvinky by mali byť vyprázdnené aspoň raz týždenne. Pred ďalším použitím hriankovača sa uistite, že zberňa omrvínok je plne zatvorená.

4. Keď sa hriankovač nepoužíva alebo sa skladuje, napájací kábel môžete stočiť pod neho.



EKOLOGICKÁ LIKVIDÁCIA

Môžete prispieť k ochrane životného prostredia!

Prosím, majte na pamäti dodržiavanie miestnych predpisov: odovzdajte nefunkčné elektrické vybavenie príslušnému centru na likvidáciu odpadu.

ZÁRUČNÝ LIST

(V súlade so smernicou EÚ 2019/771)

1. Informácie o predavcovi

Názov spoločnosti: _____

Adresa: _____

Registračné číslo (CUI): _____

Kontakt: _____

Email: _____

Telefón: _____

2. Informácie o produkte

Názov produktu: _____

Model / Kód: _____

Sériové číslo: _____

Číslo faktúry / objednávky: _____

Dátum nákupu: ___ / ___ / ___

3. Záručná doba

Produkt je krytý zákonnou zárukou zhody po dobu 24 mesiacov, platnou od dátumu dodania.

Ak je produkt opravený v rámci záruky, záručná doba sa predlžuje o čas, počas ktorého sa produkt nachádza v servisnom stredisku.

4. Čo záruka pokrýva

Táto záruka pokrýva vady:

- výroby,
- materiálov,
- funkčnosti,
- problémy zhody existujúce v čase dodania.

V prípade nezhody má spotrebiteľ právo požadovať:

- Opravu produktu;
- Výmenu produktu;
- Zníženie ceny;
- Ukončenie zmluvy (vrátenie peňazí), ak oprava alebo výmena nie je možná alebo nie je vykonaná v primeranom čase alebo spôsobuje značné nepríjemnosti.

Táto záruka neobmedzuje zákonné práva spotrebiteľa vyplývajúce z:

- Smernice EÚ 2019/771
- Národných zákonov na ochranu spotrebiteľa
- Práv týkajúcich sa nezhody tovaru

V prípade rozporu medzi touto zárukou a miestnou legislatívou sa uplatnia priaznivejšie práva spotrebiteľa v krajine nákupu.

Ak má spotrebiteľ otázky týkajúce sa lehoty opravy alebo výmeny alebo iných práv vyplývajúcich z národných zákonov na ochranu spotrebiteľa, môže kontaktovať predajcu alebo oddelenie zákazníckej podpory výrobcu. Kontaktné údaje sú uvedené v článkoch 8 a 9 tohto záručného listu.

5. Čo záruka NEPOKRÝVA

Záruka nepokrýva:

- poškodenia spôsobené nesprávnym používaním,
- mechanické nárazy, pády, nehody,
- neoprávnené opravy alebo úpravy,
- bežné opotrebovanie,
- používanie mimo požiadaviek výrobcu,
- udalosti vyššej moci

6. Ako požiadať o záručný servis

Spotrebiteľ môže požiadať o záručný servis:

- priamo od predajcu,
- v ktoromkoľvek autorizovanom servisnom stredisku uvedenom nižšie,
- kontaktovaním predajcu online.

Dôkaz o kúpe môže byť poskytnutý akýmkoľvek spôsobom (faktúra, bankový výpis, email, atď.).

7. Proces opravy / výmeny

- Predajca musí produkt opraviť alebo vymeniť v primeranej lehote.
- Ak je oprava nemožná, produkt musí byť vymenený alebo vrátený.
- Prepravu objemných/ťažkých výrobkov musí zabezpečiť predajca.

8. Autorizované servisné stredisko

Názov servisnej spoločnosti: AD VITA d.o.o.

Adresa: Tovarniška cesta 7b, SI-3210 Slovenske Konjice

Email: info.si@vitapur.com

Telefón: +386 (0) 3 292 79 90

9. Podpis predajcu

Zástupca predajcu: _____

Podpis: _____

Dátum: ___ / ___ / ___

OLULISED KAITSEMEETMED

Elektriseadme kasutamisel. Alati tuleb järgida põhilisi ettevaatusabinõusid, sealhulgas järgmist:

1. Lugege läbi kõik juhised.
2. Veenduge, et teie pistikupesa pinge vastab rösteri andmesildil märgitud pingele.
3. Ärge puudutage kuuma pinda. Kasutage ainult käepidemeid või nuppe.
4. Elektrilöögi eest kaitsmiseks ärge kastke juhet, pistikut ega ühtegi röstri osa vette või muusse vedelikku.
5. Kui seda kasutavad lapsed või kui see on laste läheduses, on vajalik hoolikas järelevalve.
6. Ühendage seade vooluvõrgust lahti, kui seda ei kasutata ja enne puhastamist.
7. Ärge kasutage ühtegi seadet, mille juhe või pistik on kahjustatud või ebanormaalses seisukorras. Kui selle põhjuse on kahjustatud, peab selle välja vahetama tootja, lähim teenindusesindaja või kvalifitseeritud isik.
8. Ärge laske juhtmel rippuda üle laua või leti serva ega puudutada kuuma pinda.
9. Ärge asetage kuuma gaasi- või elektripliidi peale ega lähedusse ega kuumutatud ahju.
10. Ärge kasutage seadet muul kui ettenähtud otstarbel.
11. Rösterrisise ei tohi sisestada liiga suuri toiduaineid, metallfooliumpakendeid ega riistu, kuna need võivad põhjustada tulekahju või elektrilöögi.
12. Leib võib kõrbed; seetõttu ei tohi röstreid kasutada kardinate ja muude põlevate materjalide läheduses või all, neid tuleb jälgida.
13. Seadme tootja poolt soovimatata tarvikute kasutamine võib põhjustada vigastusi.
14. Ärge püüdke röstri töötamise ajal toitu eemaldada
15. Pärast röstimist võtke leib kindlasti ettevaatlikult välja, et vältida vigastusi
16. See seade on ühendatud maandatud pistikuga. Veenduge, et teie maja seinakontakt oleks hästi maandatud.
17. Seade ei ole ette nähtud kasutamiseks välise taimeri või eraldiseisva kaugjuhtimissüsteemi abil.
18. Seade ei ole ette nähtud kasutamiseks välise taimeri või eraldiseisva kaugjuhtimissüsteemi abil.
19. Seda seadet võivad kasutada 8-aastased ja vanemad lapsed ning vähenenud füüsiliste, sensorsete või vaimsete võimetega või kogemuste ja teadmiste puudumisega inimesed, kui neile on antud järelevalvet või juhendatud seadme ohutut kasutamist ja nad mõistavad kaasnevatest ohtudest. Lapsed ei tohi seadmega mängida. Lapsed ei tohi puhastada ega hooldada, välja arvatud juhul, kui nad on vanemad kui 8 aastat ja nende järelevalve all.
20. Hoidke seadet ja selle juhet alla 8-aastastele lastele kättesaamatus kohas.
21. Hoiatus: kui röstsaai on alla 85 mm pikkustest saiaviiludest, tuleb viilude väljavõtmisel tähelepanu pöörata võimalikule põletusohule.
22. Ärge kasutage seadet õues.
23. See seade on ette nähtud kasutamiseks majapidamises ja sarnastes rakendustes nagu:
 - töötajate köögipinnad kauplustes, kontorites ja muudes töökeskkondades;
 - talumajad;
 - klientide poolt hotellides, hotellides ja muudes elamutüüpi keskkondades;
 - öömaja tüüpi keskkonnad.

TOOTEJUHEND ESIMESKS KASUTAMISEKS

- 1 leiva vahe
- 2 emaldatav purude alus
- 3 sisselülitamise käepide
- 4 sulatamise nupp
- 5 uuesti soojendamise nupp
- 6 tühistamise nupp
- 7 värvi kontrollimise nupp

Kuna rösteris või kuumutuselemendis on tootmisjääke või õli, eritab see tavalisel esmakordsel kasutamisel lõhna. See on normaalne ja ei teki pärast mitmekordset kasutamist. Enne esimese leivaviilu röstimist on tungivalt soovitatav kasutada seadet allolevate juhiste järgi, välja arvatud ilma leivata..

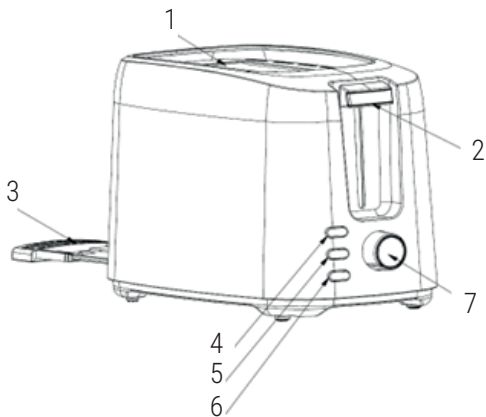

KASUTAMINE:

1. Pane leivaviil leivapilusse, sinna saab iga kord panna maksimaalselt kaks viilu. Leivapilusse saab asetada ainult tavalise viilu.

Märkus. Enne kasutamist veenduge, et purualus on täielikult paigas.

2. Ühendage toitejuhe pistikupessa.

3. Seadke värvide juhtnupp soovitud värville. Seal on 7-positiooniline tase, madalaim on valge ja kõrgeim on pukk. Leivaviilu saab kuldseks röstida asendis "4".

Märkus: 1) Ühe poole röstimise värv on tumedam kui samal tasemel topeltleiva puhul.

2) Pideva röstimise korral on viimase leiva röstimisvärv tumedam kui eelmise tsükli värv samal tasemel.

4. Vajutage kelgu käepidet vertikaalselt alla, kuni see on paigas. Tühista indikaator süttib ja röstimine algab. Kui leib on eelseadistatud värviini röstitud, tõuseb kelgu käepide automaatselt üles ja saate leiva hõlpsalt eemaldada.

Märkus. Kelgu käepidet saab lukustada ainult siis, kui seade on ühendatud toiteallikaga.

5. Röstimise ajal võite jälgida röstimise värvi. Kui see on rahuldav, võite röstimisprotsessi igal ajal katkestada, vajutades nuppu Tühista.

MÄRKUS: Röstimise ajal võite jälgida ka röstimise värvi. Kui see on rahuldav, võite toimingu tühistamiseks igal ajal vajutada nuppu Tühista, kuid röstimise katkestamiseks ärge kunagi tõstke kelgu käepidet.

6. Kui leib on külmkapist välja võetud. Seadke värvide juhtnupp soovitud värville. Vajutage kelgu käepidet vertikaalselt alla, kuni see on paigas, seejärel vajutage **SULATUS** nuppu ja **SULATAMISE** indikaator süttib. Selles režiimis röstitakse see soovitud värviini.

7. Kui soovid külmröstitud saia uuesti soojendada. Vajutage kelgu käepidet vertikaalselt alla, kuni see on paigas, seejärel vajutage **REHEAT** nuppu ja **REHEAT** indikaator süttib. Selles režiimis on röstimisaeg fikseeritud, niikaua kui aeg hakkab otsa saama, tõuseb kelgu käepide automaatselt üles ja lõpetab kuumutusprotsessi.

ETTEVAATUST:

1. Enne röstimist eemaldage kõik kaitseümbrised.

2. Kui röstrit hakkab suitsu tulema, vajutage röstimise koheseks peatamiseks nuppu Tühista.

3. Vältige toidu röstimist väga vedelate koostisosadega, näiteks võiga.

4. Ärge kunagi püüdke pesadesse kinnijäänud leiba eemaldada ilma röstri pistikut vooluvõrgust eemaldamata. Leiva eemaldamisel ärge kahjustage sisemist mehhanismi ega kütteelemente.

5. Leivapilu saab kasutada ainult tavalise leivaviilu, ebatavalise leiva või ümmarguse leiva röstimiseks, seda saab röstida röstimisrestil.

6. Ühtlase värvi saavutamiseks soovitame iga röstimise vahel oodata vähemalt 30 sekundit, et värvijuhtimine saaks automaatselt lähtestada.

PUHASTAMINE JA HOOLDAMINE

1. Enne puhastamist ühendage toide lahti.

2. Pärast rösteri jahtumist pühkige välispinda pehme kuiva lapiga, ärge kunagi kasutage metallipoleerimisvahendit.

3. Tõmmake röstri põhjas olev purualus purualuse käepideme abil välja ja tühjendage see. Kui röstrit kasutatakse sageli, tuleks kogunenud riivsaia eemaldada vähemalt kord nädalas. Enne röstri uuesti kasutamist veenduge, et purusahtel on täielikult suletud.

4. Kui toitejuhe ei kasutata või hoiustatakse, võib see olla keritud röstri põhja alla.



KESKKONNASÕBRALIK UTILISEERIMINE

Sina saad aidata keskkonda kaitsta!

Ärge unustage järgida kohalikke eeskirju: andke mittetöötavad elektriseadmed vastavasse jäätmekäitluskeskusesse.



GARANTII SERTIFIKAAT

(Koskõlas EL direktiiviga 2019/771)

1. Müüja andmed

Ettevõtte nimi: _____

Address: _____

Registrinumber (CUI): _____

Kontakt: _____

E-post: _____

Telefon: _____

2. Tooteinfo

Toote nimi: _____

Mudel / Kood: _____

Seerianumber: _____

Arve / Tellimuse number: _____

Ostukuupäev: ___ / ___ / ___

3. Garantii periood

Toode on kaetud 24 kuu pikkuse seadusliku vastavusgarantiiga, mis kehtib alates tarnekuupäevast.

Kui toode on garantiiremondis, pikeneb garantiiperiood ajaga, mil toode viibib teeninduskeskuses.

4. Mida garantii katab

Garantii katab defekte:

- tootmises,
- materjalides,
- funktsionaalsuses,
- vastavusprobleeme, mis eksisteerisid tarne ajal.

Mittevastavuse korral on tarbijal õigus taotleda:

- Toote parandamist;
- Toote asendamist;
- Hinna alandamist;
- Lepingu lõpetamist (tagasimakset), kui parandamine või asendamine ei ole võimalik või ei toimu mõistliku aja jooksul või põhjustab olulisi ebamugavusi.

Garantii ei piira tarbija seaduslikke õigusi, mis tulenevad:

- EL direktiivist 2019/771
 - Riiklikest tarbijakaitse seadustest
 - Õigustest, mis on seotud kaupade mittevastavusega
- Kui garantii ja kohaliku seadusandluse vahel esineb vastuolu, kohaldatakse tarbijale soodsamaid õigusi osturiigis.
- Kui tarbijal on küsimusi remondi või asendamise tähtaegade või muude õiguste kohta, võib ta pöörduda müüja või tootja klienditeeninduse poole. Kontaktandmed on toodud käesoleva sertifikaadi punktides 8 ja 9.

5. Mida garantii EI kata

Garantii ei kata:

- kahju, mis on põhjustatud ebaõigest kasutamisest,
- mehaanilisi lööke, kukkumisi, õnnetusi,
- volitamata parandusi või muudatusi,
- normaalset kulumist,
- kasutamist väljaspool tootja nõudeid,
- vääramatu jõu sündmusi

6. Kuidas garantiiteenust taotleda

Tarbijal on võimalik taotleda garantiiteenust:

- otse müüjalt,

- mis tahes allpool loetletud volitatud teeninduskeskusest,

- müüjaga veebis ühendust võttes.

Ostutõendit võib esitada mis tahes viisil (arve, pangaväljavõte, e-kiri jne.).

7. Parandamise / asendamise protsess

- Müüja peab toote parandama või asendama mõistliku aja jooksul.

- Kui parandamine on võimatu, tuleb toode asendada või tagastada.

- Suurte/raskete esemete transport peab olema korraldatud müüja poolt.

8. Volitatud teeninduskeskus

Teenindusteevõtte nimi: AD VITA d.o.o.

Address: Tovarniška cesta 7b, SI-3210 Slovenske Konjice

E-post: info.si@vitapur.com

Telefon: +386 (0) 3 292 79 90

9. Müüja allkiri

Müüja esindaja: _____

Allkiri: _____

Kuupäev: ___ / ___ / ___

SVARBIOS APSAUGOS PRIEMONĖS

Kai naudojate elektros prietaisą. Visada reikia laikytis pagrindinių saugos priemonių, įskaitant šias:

1. Perskaitykite visas instrukcijas.
2. Įsitinkite, kad jūsų elektros lizdo įtampa atitinka įtampą, nurodytą skrudintuvo vardinėje etiketėje.
3. Nelieskite karšto paviršiaus. Naudokitės tik rankenėlėmis.
4. Norėdami apsisaugoti nuo elektros smūgio, nepamirškite laido, kištuko ar bet kurios skrudintuvo dalies į vandenį ar kitą skystį.
5. Būtina atidžiai prižiūrėti, kai juo naudojasi arba yra šalia vaikų.
6. Nenaudojamą prietaisą ir prieš valydami ištraukite iš elektros lizdo.
7. Nenaudokite prietaiso su pažeistu laidu ar kištuku arba neįprastos būklės. Jei pagrindinis laidas pažeistas, jį turi pakeisti gamintojas, artimiausias techninės priežiūros atstovas arba kvalifikuotas asmuo.
8. Neleiskite, kad laidas kabotų ant stalo ar stalviršio krašto arba liestų karštą paviršių.
9. Nestatykite ant karšto dujinio ar elektrinio degiklio arba šalia jo, taip pat į įkaitusią orkaitę.
10. Nenaudokite prietaiso ne pagal paskirtį.
11. Į skrudintuvą negalima dėti per didelį maisto produktų, metalinės folijos pakuočių ar indų, nes jie gali sukelti gaisrą ar elektros smūgį.
12. Duona gali užsidegti, todėl skrudintuvų negalima naudoti šalia ar po užuolaidomis ir kitomis degiomis medžiagomis, juos reikia stebėti.
13. Naudojant priedus, kurių nerekomenduoja prietaiso gamintojas, galima susižeisti.
14. Nebandykite iškrapštyti maisto produktų, kai skrudintuvas veikia.
15. Po skrudinimo būtinai atsargiai išimkite duoną, kad išvengtumėte sužalojimų.
16. Šiame prietaise įmontuotas įžemintas kištukas. Įsitinkite, kad jūsų namuose esantis sieninis kištukinis lizdas yra gerai įžemintas.
17. Prietaisas nėra skirtas valdyti išoriniu laikmačiu ar atskira nuotolinio valdymo sistema.
18. Šį prietaisą gali naudoti vaikai nuo 8 metų ir vyresni bei asmenys, kurių fizinės, jutiminės ar protinės galimybės yra ribotos arba kuriems trūksta patirties ir žinių, jei jie buvo prižiūrimi arba instruktuojami, kaip saugiai naudoti prietaisą, ir supranta su tuo susijusius pavojus. Vaikai negali žaisti su prietaisu. Valyti ir atlikti naudotojo priežiūros darbus gali tik vyresni nei 8 metų vaikai, jei jie yra prižiūrimi.
19. Laikykite prietaisą ir jo laidą vaikams iki 8 metų nepasiekiamoje vietoje.
20. Įspėjimas: jei skrudinamos mažos, mažesnės nei 85 mm ilgio duonos riekelės, išimdami jas turite atkreipti dėmesį į galimą nudegimo pavojų.
21. Nenaudokite prietaiso lauke.
22. Šis prietaisas skirtas naudoti buityje ir panašiose srityse, pvz.: parduotuvių, biurų ir kitų darbo vietų darbuotojų virtuvėse;
 - ūkininkų sodybose;
 - klientų viešbučiuose, moteliuose ir kitose gyvenamosiose patalpose;
 - nakvynės ir pusryčių tipo patalpose.

PRODUKTO PRISTATYMAS PIRMAM NAUDOJIMUI

- 1 duonos anga
- 2 nuleidimo rankenėlė
- 3 atšildymo mygtukas
- 4 šildymo mygtukas
- 5 atšaukimo mygtukas
- 6 išimamas trupinių padėklas
- 7 spalvos valdymo rankenėlė

Kadangi skrudintuve ar kaitinimo elemente yra gamybos likučių arba alyvos, jis paprastai skleidžia kvapą pirmą kartą jį naudojant. Tai normalu ir po kelių kartų naudojimo jis nebesijaučia. Prieš skrudinant pirmąją duonos riekelę, prilyginant siūlome prietaisą naudoti pagal toliau pateiktas instrukcijas, išskyrus atvejus, kai neskrudinama duona.

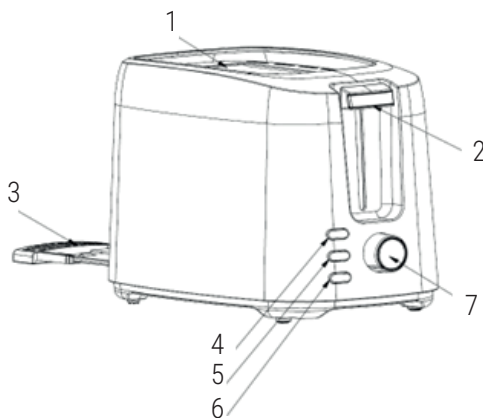

VALDYMAS:

1. Į duonos angą įdėkite duonos riekę, kiekvieną kartą galima įdėti ne daugiau kaip dvi riekės. Į duonos angą galima įdėti tik įprastą riekę.

Pastaba: Prieš naudodami įsitinkite, kad trupinių padėklas yra visiškai įstatytas į vietą.

2. Jjunkite maitinimo laidą į elektros angą.
3. Nustatykite spalvų valdymo rankenėlę į norimą spalvą. Yra 7 padėčių lygis, žemiausias yra balta, o aukščiausias - rausva. Duonos riekę galima skrudinti iki aukso spalvos, kai padėtis "4".

Pastaba: 1) Vienos pusės skrudinimo spalva yra tamsesnė nei to paties lygio dvigubos duonos.

2) Jei skrudinama nepertraukiamai, pastarosios duonos skrudinimo spalva yra tamsesnė nei ankstesnio ciklo to paties lygio duonos spalva.

4. Paspauskite nuleidimo rankenėlę vertikaliai žemyn, kol ji atsidurs savo vietoje, užsidegs indikatorius **Atšaukti** ir bus pradėta skrudinti. Kai duona iškeps iki nustatytos spalvos, nuleidimo rankenėlė automatiškai atšoka į viršų ir duoną galima lengvai išimti.

Pastaba: nuleidimo rankenėlę galima užfiksuoti tik tada, kai prietaisas prijungtas prie maitinimo šaltinio.

Skrudinimo proceso metu galite stebėti skrudinimo spalvą. Jei ji patenkinama, bet kuriuo metu galite nutraukti skrudinimo procesą paspausdami mygtuką Atšaukti.

PASTABA: Skrudinimo metu taip pat galite stebėti skrudinimo spalvą. Jei ji patenkinama, bet kuriuo metu galite paspausti mygtuką Atšaukti ir nutraukti operaciją, tačiau niekada nekelkite nuleidimo rankenėlės, kad nutrauktumėte skrudinimą.

6. Jei duona buvo išimta iš šaldytuvo. Nustatykite spalvos reguliavimo rankenėlę į norimą spalvą. Paspauskite nuleidimo rankenėlę vertikaliai žemyn, kol ji atsidurs vietoje, tada paspauskite atšildymo mygtuką ir užsidegs atšildymo indikatorius. Šiuo režimu bus skrudinama jūsų norimos spalvos skrebučiai.

7. Jei norite pašildyti šaltą skrudintą duoną. Paspauskite nuleidimo rankenėlę vertikaliai žemyn, kol ji atsidurs savo vietoje, tada paspauskite mygtuką **ŠILDYTI** ir užsidegs indikatorius **ŠILDYTI**. Šiuo režimu skrudinimo laikas yra fiksuotas, todėl kol laikas bėga, nuleidimo rankenėlė automatiškai šoktels aukštyn ir baigs pakartotinio kaitinimo procesą.

ĮSPĖJIMAS:

1. Prieš skrudindami nuimkite visus apsauginius įpakavimus.
2. Jei iš skrudintuvo pradeda veržtis dūmai, paspauskite Atšaukti, kad nedelsiant sustabdytumėte skrudinimą.
3. Venkite skrudinti maistą su itin skystais ingredientais, pavyzdžiui, sviestu.
4. Niekada nebandykite išimti angos įstrigusios duonos, prieš tai neatjungę skrudintuvo nuo elektros lizdo. Saugokitės, kad išimdami duoną nepažeistumėte vidinio mechanizmo ar kaitinimo elementų.
5. Duonos anga tinka tik įprastoms duonos riekelėms skrudinti, netaisyklingą duoną arba apvalią duoną galite skrudinti ant skrebučių lentynos.
6. Kad spalva būtų vienoda, rekomenduojame tarp kiekvieno skrudinimo palaukti ne mažiau kaip 30 s, kad spalvos kontrolė galėtų automatiškai atsistatyti.

VALYMAS IR PRIEŽIŪRA:

1. Prieš valydami atjunkite maitinimo šaltinį.
2. Išorę nuvalykite minkšta sausa šluoste, kai skrudintuvą atvėsus, niekada nenaudokite metalo poliravimo priemonės.
3. Ištraukite skrudintuvo apačioje esantį trupinių padėklą už trupinių padėklo rankenėlės ir jį ištuštinkite. Jei skrudintuvą naudojamas dažnai, susikaupusius trupinius reikia pašalinti bent kartą per savaitę. Prieš vėl naudodami skrudintuvą įsitikinkite, kad trupinių dėklas visiškai uždarytas.
4. Kai nenaudojate arba sandėliuojate, maitinimo laidas gali būti suvyniotas po skrudintuvo apačia.



APLINKAI NEKENKSMINGAS ŠALINIMAS

Galite padėti saugoti aplinką!

Nepamirškite laikytis vietos taisyklių: atiduokite neveikiančią elektros įrangą į atitinkamą atliekų šalinimo centrą.



GARANTIJOS SERTIFIKATAS

(Atitinka ES Direktyvą 2019/771)

1. Pardavėjo informacija

Įmonės pavadinimas: _____

Adresas: _____

Registracijos numeris (CUI): _____

Kontaktai: _____

El. paštas: _____

Telefonas: _____

2. Produkto informacija

Produkto pavadinimas: _____

Modelis / Kodas: _____

Serijos numeris: _____

Sąskaitos / Užsakymo numeris: _____

Pirkimo data: ___/___/___

3. Garantijos laikotarpis

Produktui taikoma 24 mėnesių teisinė atitikties garantija, galiojanti nuo pristatymo datos.

Jei produktas suremontuojamas pagal garantiją, garantijos laikotarpis pratęsiamas laikotarpiu, kurį produktas praleidžia serviso centre.

4. Ką garantija apima

Garantija apima defektus:

- gamybos,
- medžiagų,
- funkcionalumo,
- atitikties problemas, egzistuojančias pristatymo metu.

Esant neatitiktčiai, vartotojas turi teisę reikalauti:

- Produkto remonto;
- Produkto pakeitimo;
- Kainos sumažinimo;
- Sutarties nutraukimo (pinigų grąžinimo), jei remontas ar pakeitimas neįmanomas arba neatliekamas per pagrįstą laiką ar sukelia didelių nepatogumų.

Garantija neriboja vartotojo įstatyminių teisių, kylančių iš:

- ES Direktyvos 2019/771
- Nacionalinių vartotojų apsaugos įstatymų
- Teisių, susijusių su prekių neatitikimu

Jei yra neatitikimų tarp šios garantijos ir vietos teisės aktų, taikomos vartotojui palankesnės teisės pirkimo šalyje.

Jei vartotojui kyla klausimų dėl remonto ar pakeitimo terminų ar kitų teisių pagal nacionalinius vartotojų apsaugos įstatymus, jis gali kreiptis į pardavėją arba gamintojo klientų aptarnavimo skyrių. Kontaktinė informacija pateikta 8 ir 9 straipsniuose.

5. Ką garantija NEapima

Garantija neapima:

- žalos, padarytos netinkamu naudojimu,
- mechaninių smūgių, kritimų, nelaimingų atsitikimų,
- neautorizuotų remontų ar modifikacijų,
- įprasto nusidėvėjimo,
- naudojimo ne pagal gamintojo reikalavimus,
- force majeure įvykių

6. Kaip kreiptis dėl garantinio aptarnavimo

Vartotojas gali kreiptis dėl garantinio aptarnavimo:

- tiesiogiai pas pardavėją,
 - bet kuriame autorizuotame serviso centre, nurodytame žemiau,
 - susisiekdamas su pardavėju internetu.
- Pirkimo įrodymas gali būti pateiktas bet koku būdu (sąskaita, banko išrašas, el. laiškas ir kt.).

7. Remonto / pakeitimo procesas

- Pardavėjas privalo suremontuoti arba pakeisti produktą per pagrįstą laikotarpį.
- Jei remontas neįmanomas, produktas turi būti pakeistas arba grąžintas.
- Didelių/sunkių daiktų transportą privalo organizuoti pardavėjas.

8. Autorizuotas serviso centras

Serviso įmonės pavadinimas: AD VITA d.o.o.

Adresas: Tovarniška cesta 7b, SI-3210 Slovenske Konjice

El. paštas: info.si@vitapur.com

Telefonas: +386 (0) 3 292 79 90

9. Pardavėjo parašas

Pardavėjo atstovas: _____

Parašas: _____

Data: ___/___/___

ВАЖНИ ЗАШТИТНИ МЕРКИ

Кога го користите електричниот апарат, секогаш треба да се следат основните заштитни мерки, вклучувајќи го следново:

1. Прочитајте ги сите упатства.
2. Осигурете се дека вашиот излезен напон одговара на напонот наведен на ознаката за ознака на тостерот.
3. Не допирајте жешка површина. Користете само рачки или копчиња.
4. За заштита од електричен удар, не го потопувајте кабелот, приклучокот или кој било дел од тостерот во вода или друга течност.
5. Внимателен надзор е неопходен кога се користи од или е во близина на деца.
6. Исклучете го уредот од штекер кога не се користи и пред чистење.
7. Не ракувајте со ниједен апарат со оштетен кабел или приклучок или во неправилна состојба. Ако главниот кабел е оштетен, мора да го замени производителот, најблискиот сервисер или квалификувано лице.
8. Не дозволувајте кабелот да виси над работ на масата или шанкот или да ја допира жешката површина.
9. Не ставајте на или во близина на жежок гас или електричен пламеник или во загреана рерна.
10. Не го користете апаратот за друга употреба освен за наменетата.
11. Преголеми прехранбени производи, пакувања од метална фолија или прибор не смеат да се ставаат во тостерот бидејќи може да предизвикаат пожар или струен удар.
12. Лебот може да изгори; затоа тостерите не смеат да се користат во близина или под завеси и други запаливи материјали, тие мора да бидат надгледувани.
13. Употребата на додатоци кои не се препорачани од производителот на апаратот може да предизвика повреди.
14. Не обидувајте се да ја исфрлите храната кога работи тостерот.
15. Внимателно извадете го лебот по тостирањето за да избегнете повреди.
16. Овој апарат е вграден со заземјен приклучок. Ве молиме проверете дали ѕидниот штекер во вашата куќа е добро заземјен.
17. Апаратот не е наменет за ракување со помош на надворешен тајмер или посебен систем за далечинско управување.
18. Овој апарат може да го користат деца на возраст од 8 години и повеќе и лица со намалени физички, сетилни или ментални способности или недостаток на искуство и знаење доколку им се дадени надзор или инструкции за користење на апаратот на безбеден начин и разбирање на можните опасности. Децата не смеат да си играат со апаратот. Чистењето и корисничкото одржување не смеат да го вршат деца освен ако се постари од 8 години и се под надзор.
19. Чувајте го апаратот и неговиот кабел подалеку од дофат на деца помали од 8 години.
20. Предупредување: ако тост од мали кришки леб е со должина помала од 85 мм, мора да обрнете внимание на потенцијалниот ризик од изгореници при вадењето на парчињата.
21. Не го користете апаратот на отворено.
22. Овој апарат е наменет за употреба во домаќинството и слични примени како што се:
 - кујнски области за персонал во продавници, канцеларии и други работни средини;
 - фарми;
 - од клиенти во хотели, мотели и други средини од резиденцијален тип;
 - средини од типот ноќевање со појадок.

ПРЕТСТАВУВАЊЕ НА ПРОИЗВОДОТ ЗА ПРВА УПОТРЕБА

- 1 Отвор за леб
- 2 Послужавник за трошки што се отстранува

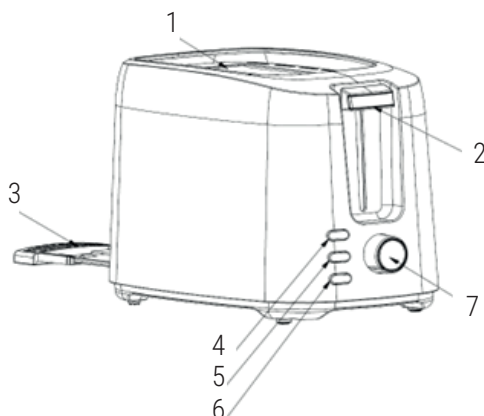

- 3 Рачка за носење
- 4 Копче за одмрзување
- 5 Копче за загревање
- 6 Копче за откажување
- 7 Копче за контрола на бојата

Со оглед на тоа што во тостерот или термичкиот елемент остануваат производни остатоци или масло, тој обично испушта мирис при првата употреба. Тоа е нормално и нема да се појави по неколкукратна употреба. Пред да го тостирате првото парче леб, строго се препорачува да работите со апаратот следејќи ги упатствата подолу, освен без леб.

РАБОТЕЊЕ:

1. Ставете парче леб во отворот за леб, може да се ставаат најмногу две парчиња секој пат. Само обичното парче може да се стави во отворот за леб.

Забелешка: Проверете дали садот за трошки е целосно поставен на своето место пред да го користите.

2. Приклучете го кабелот за напојување во штекерот.

3. Поставете го копчето за контрола на бојата на саканата боја. Има ниво од 7 позиции, најниското е бело, а највисокото е темно црвено. Парчето леб може да се потпече до златна боја на позицијата „4“.

Забелешка: 1) Бојата за тостирање за едната страна е потемна од онаа за двоен леб на исто ниво.

2) Ако непрекинато се пече, бојата на тост за вториот леб е потемна од бојата на претходниот циклус на исто ниво.

4. Притиснете ја рачката за носење надолу вертикално додека не се намести на своето место, индикаторот за Cancel ќе светне и ќе започне тостирањето. Штом лебот ќе се потпече во претходно поставената боја, рачката за носење автоматски ќе се подигне и лесно можете да го извадите лебот.

Забелешка: Рачката за носење може да се заклучи само кога апаратот се приклучува на напојувањето.

5. За време на процесот на тостирање, може да ја набљудувате бојата на тостирање. Доколку е задоволително, може да го прекинете процесот на тостирање со притискање на копчето **Cancel** во секое време.

ЗАБЕЛЕШКА: За време на тостирањето, може да ја набљудувате и бојата на печењето. Ако е задоволително, можете да го притиснете копчето **Cancel** за да го откажете работењето во секое време, но никогаш не кревајте ја рачката за носење за да го откажете тостирањето.

6. Ако лебот е изваден од фрижидер, поставете го копчето за контрола на бојата на саканата боја. Притиснете ја рачката за носење надолу вертикално додека не се постави на своето место, потоа притиснете го копчето **DEFROST** и индикаторот за **DEFROST** ќе светне. Во овој режим ќе се препече до саканата боја.

7. Ако сакате повторно да го загреете ладниот тост леб, притиснете ја рачката за носење надолу вертикално додека не се постави на своето место, потоа притиснете го копчето **REHEAT** и индикаторот за **REHEAT** ќе светне. Во овој режим, времето на тостирање е фиксно, се додека времето тече, рачката за носење автоматски ќе се подигне и ќе заврши процесот на повторно загревање.

ВНИМАНИЕ:

1. Отстранете ги сите заштитни обвивки пред тостирање.

2. Ако почне да излегува чад од тостерот, притиснете Cancel за веднаш да престанете со тостирање.

3. Избегувајте тостирање на храната со екстремно течни состојки како путер.

4. Никогаш не обидувајте се да го извадите лебот заглавен во отворите без претходно да го исклучите тостерот од штекерот. Внимавајте да не го оштетите внатрешниот механизам или грејните елементи кога го вадите лебот.

5. Отворот за леб е наменет само за тостирање на обични парчиња леб, неправилен леб или кружен леб, можете да го тостирате на решетката за тост.

6. За да постигнете подеднаква боја, препорачуваме да почекате минимум 30 секунди помеѓу секое тостирање за да може автоматски да се ресетира контролата на бојата.

ЧИСТЕЊЕ И ОДРЖУВАЊЕ:

1. Исклучете го напојувањето пред чистење.
2. Избришете ја надворешната страна со мека сува крпа откако тостерот ќе се излади, никогаш не користете метален лак.
3. Извлекете го садот за трошки на дното на тостерот со рачката на садот за трошки и испразнете го. Ако тостерот се користи често, насобраните трошки треба да се отстрануваат најмалку еднаш неделно. Проверете дали садот за трошки е целосно затворен пред повторно да го користите тостерот.
4. Кога не се користи или складира, кабелот за напојување може да биде намотан под дното на тостерот.



ЕКОЛОШКО ДЕПОНИРАЊЕ

Можете да помогнете во заштитата на животната средина!

Ве молиме не заборавате да ги почитувате локалните закони: предадете ја нефункционалната електрична опрема во соодветен центар за депонирање отпад.

ГАРАНТЕН СЕРТИФИКАТ

(Во согласност со ЕУ Директива 2019/771)

1. Информации за продавачот

Име на компанија: _____

Адреса: _____

Регистрациски број (CUI): _____

Контакт: _____

Е-пошта: _____

Телефон: _____

2. Информации за производот

Име на производ: _____

Модел / Код: _____

Серијски број: _____

Фактура / Број на нарачка: _____

Датум на купување: ___ / ___ / ____

3. Период на гаранција

Производот е покриен со законска гаранција за усогласеност од 24 месеци, важечка од датумот на испорака. Доколку производот се поправи под гаранција, периодот на гаранција се продолжува за времето додека производот се наоѓа во сервисниот центар.

4. Што покрива гаранцијата

Гаранцијата покрива дефекти во:

- производство,
- материјали,
- функционалност,
- проблеми со усогласеност постоечки во моментот на испорака.

Во случај на неусогласеност, потрошувачот има право да побара:

- Поправка на производот;
- Замена на производот;
- Намалување на цената;
- Растикнување на договорот (поврат на средства), доколку поправката или замената не е возможна или не е извршена во разумен рок или предизвикува значителни непријатности.

Оваа гаранција не ги ограничува законските права на потрошувачот кои произлегуваат од:

- ЕУ Директива 2019/771
- Национални закони за заштита на потрошувачите
- Права поврзани со неусогласеност на стоката

Во случај на несогласување меѓу оваа гаранција и локалното законодавство, се применуваат поповолните права за потрошувачот во земјата на купување.

Доколку потрошувачот има прашања во врска со роковите за поправка или замена, или за други права од националните закони за заштита на потрошувачите, може да се обрати кај продавачот или кај одделот за корисничка поддршка на производителот. Контакт информациите се наведени во член 8 и 9 од овој сертификат.

5. Што НЕ покрива гаранцијата

Гаранцијата не покрива:

- оштетувања предизвикани од неправилна употреба,

- механички удари, падови, несреќи,
- неовластени поправки или модификации,
- нормално абење,
- употреба надвор од барањата на производителот,
- настани од виша сила

6. Како да се побара гаранциски сервис

Потрошувачот може да побара гаранциски сервис:

- директно од продавачот,
- од било кој овластен сервисен центар наведен подолу,
- со контакт со продавачот онлајн.

Доказ за купување може да се обезбеди на било кој начин (фактура, банкарски извод, е-пошта итн.).

7. Процес на поправка / замена

- Продавачот мора да го поправи или замени производот во разумен рок.

- Доколку поправката е невозможна, производот мора да биде заменет или вратен.

- Транспортот на гломазни/тешки предмети мора да биде организиран од продавачот.

8. Овластен сервисен центар

Име на сервисна компанија: AD VITA d.o.o.

Адреса: Tovarniška cesta 7b, SI-3210 Slovenske Konjice

Е-пошта: info.si@vitapur.com

Телефон: +386 (0) 3 292 79 90

9. Потпис на продавачот

Претставник на продавачот: _____

Потпис: _____

Датум: ___ / ___ / ____

MĂSURI DE SIGURANȚĂ IMPORTANTE

În utilizarea aparatelor electrice trebuie respectate întotdeauna măsurile de siguranță de bază, inclusiv următoarele:

1. Citiți toate instrucțiunile.
2. Asigurați-vă că tensiunea prizei dvs. de curent corespunde cu tensiunea indicată pe eticheta de clasificare a prăjitorului de pâine.
3. Nu atingeți suprafața fierbinte. Folosiți numai mânerul sau butoanele.
4. Pentru a vă proteja împotriva șocurilor electrice, nu scufundați cablul, ștecherul sau orice parte a prăjitorului de pâine în apă sau în alt lichid.
5. Este necesară o supraveghere atentă atunci când este utilizat de către sau se află în apropierea copiilor.
6. Scoateți aparatul din priză atunci când nu îl utilizați și înainte de curățare.
7. Nu folosiți niciun aparat cu un cablu sau o priză deteriorată ori în stare anormală de funcționare. În cazul în care cablul principal este deteriorat, acesta trebuie înlocuit de către producător, cel mai apropiat agent de service sau de către o persoană calificată.
8. Nu lăsați cablul să atârne pe marginea mesei sau a blatului sau să atingă suprafețe fierbinți.
9. Nu îl așezați pe sau în apropierea unui arzător electric sau pe gaz încins ori într-un cuptor încălzit.
10. Nu folosiți aparatul pentru alte scopuri decât cele pentru care a fost conceput.
11. Alimentele supradimensionate, pachetele din folie metalică sau ustensilele nu trebuie introduse în prăjitorul de pâine, deoarece pot provoca incendii sau electrocutări.
12. Pâinea poate arde; prin urmare, prăjitoarele de pâine nu trebuie utilizate lângă sau sub perdele și alte materiale combustibile, acestea trebuie supravegheate.
13. Utilizarea accesoriilor care nu sunt recomandate de producătorul aparatului poate provoca răni.
14. Nu încercați să scoateți mâncarea din cuptor când prăjitorul de pâine este în funcțiune.
15. Asigurați-vă că scoateți pâinea cu grijă după prăjire, pentru a evita rănilor.
16. Acest aparat a fost încorporat cu o priză cu împământare. Vă rugăm să vă asigurați că priza de perete din locuința dumneavoastră este bine împământată.
17. Aparatul nu este destinat să fie operat cu ajutorul unui temporizator extern sau al unui sistem de telecomandă separat.
18. Acest aparat poate fi utilizat de copii cu vârsta de peste 8 ani și de persoane cu capacități fizice, senzoriale sau mentale reduse sau cu lipsă de experiență și cunoștințe, dacă acestea au fost supravegheate sau instruite cu privire la utilizarea aparatului în condiții de siguranță și dacă înțeleg pericolele implicate. Copiii nu trebuie să se joace cu aparatul. Curățarea și întreținerea de către utilizator nu trebuie efectuate de către copii, cu excepția cazului în care aceștia au mai mult de 8 ani și sunt supravegheați.
19. Nu lăsați aparatul și cablul acestuia la îndemâna copiilor mai mici de 8 ani.
20. Avertisment: dacă se prăjesc felii de pâine mici, cu o lungime mai mică de 85 mm, trebuie să acordați atenție riscului potențial de ardere atunci când scoateți felile.
21. Nu folosiți aparatul în aer liber.
22. Acest aparat este destinat utilizării în gospodărie și în medii similare, cum ar fi:
 - zone de bucătărie pentru personal în magazine, birouri și alte medii de lucru;
 - case de fermă;
 - de către clienți în hoteluri, moteluri și alte medii de tip rezidențial;
 - medii de tip bed and breakfast (B&B).

INTRODUCEREA PRODUSULUI PENTRU PRIMA UTILIZARE

- 1 Fantă pentru pâine
- 2 Maneta de pornire
- 3 Tavă de firimituri detasabilă
- 4 Buton de decongelare
- 5 Buton de încălzire
- 6 Buton de oprire
- 7 Buton de control al culorii de rumenire

Dacă în prăjitorul de pâine sau în elementul de încălzire au rămas reziduuri de fabricație sau ulei, acesta emite de obicei mirosul la prima utilizare. Este normal și nu va mai apărea după mai multe utilizări. Înainte de a prăji prima felie de pâine, se sugerează cu tărie să folosiți aparatul conform instrucțiunilor de mai jos.

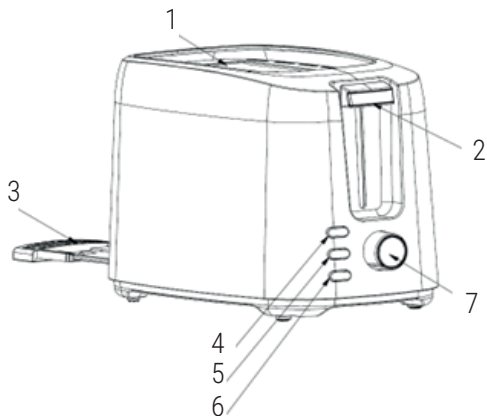

OPERAȚIE:

1. Puneți felia de pâine în fanta pentru pâine, se pot introduce cel mult două felii de fiecare dată. Doar felia obișnuită poate fi introdusă în fanta pentru pâine.

Notă: Asigurați-vă că tava pentru firimituri este complet poziționată la locul ei înainte de utilizare.

2. Conectați cablul de alimentare la priză.

3. Reglați butonul de control al culorii pe culoarea dorită. Există un nivel cu 7 poziții, cel mai mic este alb și cel mai mare este maroniu. Felia de pâine poate fi prăjită până la culoarea aurie la poziția "4".

Notă: 1) Culoarea de prăjire pentru o parte este mai închisă decât cea pentru pâinea dublă la același nivel.

2) Dacă se prăjește continuu, culoarea de prăjire pentru ultima pâine este mai închisă decât cea a ciclului anterior la același nivel.

4. Apăsăți maneta de pornire în jos, pe verticală, până când acesta este poziționat la locul său, indicatorul de Anulare se va aprinde și începe prăjirea. După ce pâinea a fost prăjită la culoarea prestabilită, mânerul va fi ridicat automat și puteți scoate pâinea cu ușurință.

Notă: Maneta de pornire poate fi blocat numai atunci când aparatul se conectează la sursa de alimentare.

În timpul procesului de prăjire, este posibil să observați culoarea de prăjire. Dacă aceasta este satisfăcătoare, puteți întrerupe procesul de prăjire apăsând butonul de Anulare în orice moment.

NOTĂ: În timpul prăjirii, puteți, de asemenea, să observați culoarea de prăjire. Dacă aceasta este satisfăcătoare, puteți apăsa butonul Cancel (Anulare) pentru a întrerupe operațiunea în orice moment, dar nu ridicați niciodată maneta de pornire pentru a întrerupe prăjirea.

6. Dacă pâinea a fost scoasă din frigider. Reglați butonul de control al culorii la culoarea dorită. Apăsăți maneta de pornire în jos pe verticală până când acesta este poziționat în poziție, apoi apăsați butonul **DEFROST** și indicatorul **DEFROST** se va aprinde. În acest mod va fi prăjită la culoarea dorită.

7. Dacă doriți să reîncălziți pâinea prăjită la rece. Apăsăți maneta de pornire în jos pe verticală până când acesta este poziționat la locul său, apoi apăsați butonul **REHEAT** (Reîncălzire) și indicatorul **REHEAT** (Reîncălzire) se va aprinde. În acest mod, timpul de prăjire este fix, atât timp cât timpul se scurge, maneta de pornire va sări automat în sus și va încheia procesul de reîncălzire.

ATENȚIE:

1. Îndepărtați toate ambalajele de protecție înainte de prăjire.

2. Dacă începe să iasă fum din prăjitor, Apăsăți Cancel (Anulare) pentru a opri imediat prăjirea.

3. Evitați să prăjiți alimentele cu ingrediente extrem de curgătoare, cum ar fi untul.

4. Nu încercați niciodată să scoateți pâinea blocată în fante fără a deconecta mai întâi prăjitorul de pâine de la priza electrică. Aveți grijă să nu deteriorați mecanismul intern sau elementele de încălzire atunci când scoateți pâinea.

5. Fanta pentru pâine este aplicabilă numai pentru prăjirea feliei de pâine obișnuită, pâinea neregulată sau pâinea rotundă, o puteți prăji pe suportul pentru pâine prăjită.

6. Pentru a obține o culoare uniformă, vă recomandăm să așteptați minimum 30 de secunde între fiecare prăjire, astfel încât controlul culorii să se poată reseta automat.

CURĂȚARE ȘI ÎNTREȚINERE:

1. Deconectați alimentarea cu energie electrică înainte de curățare.

2. Ștergeți exteriorul cu o cârpă moale și uscată după ce prăjitorul de pâine se răcește, nu folosiți niciodată produse de lustruire pentru metale.

3. Scoateți tava de firimituri din partea inferioară a prăjitorului de pâine cu mânerul tăvii de firimituri și goliți-o. Dacă prăjitorul de pâine este utilizat frecvent, firimiturile de pâine acumulate trebuie îndepărtate cel puțin o dată pe săptămână. Asigurați-vă că tava de firimituri este complet închisă înainte de a utiliza din nou prăjitorul de pâine.

4. Când nu este utilizat sau depozitat, cablul de alimentare poate fi înfășurat sub partea inferioară a prăjitorului de pâine.



Eliminarea ecologică a deșeurilor

Puteți contribui la protejarea mediului înconjurător!

Nu uitați să respectați regulamentele locale: predați echipamentul electric nefuncțional la un centru adecvat de eliminare a deșeurilor.

CERTIFICAT DE GARANȚIE

(Conform Directivei UE 2019/771 și OUG 140/2021)

1. Informații despre vânzător

Nume companie: _____

Adresă: _____

Număr de înregistrare (CUI): _____

Contact: _____

Email: _____

Telefon: _____

2. Informații despre produs

Denumirea produsului: _____

Model / Cod: _____

Număr de serie: _____

Număr factură / comandă: _____

Data achiziției: ___ / ___ / ____

3. Perioada de garanție

Produsul beneficiază de o garanție legală de conformitate de 24 de luni, valabilă de la data livrării. Dacă produsul este reparat în perioada de garanție, durata garanției se prelungește cu perioada în care produsul se află în centrul de service.

4. Ce acoperă garanția

Această garanție acoperă defecte de:

- fabricație,
- materiale,
- funcționalitate,
- probleme de conformitate existente la momentul livrării.

În caz de neconformitate, consumatorul are dreptul să solicite:

- repararea produsului;
- înlocuirea produsului;
- reducerea prețului;
- rezoluțiunea contractului (rambursare), dacă repararea sau înlocuirea nu sunt posibile, nu sunt realizate într-un termen rezonabil sau provoacă un inconvenient semnificativ.

Această garanție nu limitează drepturile legale ale consumatorului prevăzute de O.U.G. 140/2021 și alte acte normative privind protecția consumatorului.

5. Ce NU acoperă garanția

Garanția nu acoperă:

- daune cauzate de utilizare necorespunzătoare,
- șocuri mecanice, căderi, accidente,
- reparații sau modificări neautorizate,
- uzura normală,
- utilizarea în afara cerințelor producătorului,
- evenimente de forță majoră.

6. Cum se solicită serviciul de garanție

Consumatorul poate solicita serviciul de garanție:

- direct de la vânzător,
- de la orice centru de service autorizat listat mai jos,
- prin contactarea vânzătorului online.

Dovada achiziției poate fi prezentată prin orice mijloc (factură, extras bancar, email etc.).

7. Procesul de reparare / înlocuire

- Vânzătorul trebuie să repare sau să înlocuiască produsul în

termen de 15 zile calendaristice.

- Dacă repararea este imposibilă, produsul trebuie înlocuit sau rambursat.

- Transportul produselor voluminoase/grele trebuie asigurat de către vânzător.

8. Centru de service autorizat

Nume companie service: AD VITA d.o.o.

Adresă: Tovarniška cesta 7b, SI-3210 Slovenske Konjice

Email: info.si@vitapur.com

Telefon: +386 (0) 3 292 79 90

9. Semnătura vânzătorului

Reprezentant vânzător: _____

Semnătură: _____

Data: ___ / ___ / ____

SVARĪGI AIZSARDZĪBAS PASĀKUMI

Pirms elektroierīces lietošanas vienmēr jāievēro šādi pamatpasākumi, tostarp:

1. Izlasiet visus norādījumus.
2. Pirms lietošanas pārbaudiet, vai jūsu sienas kontaktligzdas spriegums atbilst spriegumam, kas norādīts uz nominālpīlāksnītes, kura atrodas ierīces apakšā.
3. Nepieskarieties karstajai virsmai. Izmantojiet tikai rokturus vai pogas.
4. Lai pasargātos no elektriskās strāvas trieciena, nemērciet vadu, kontaktdakšu vai jebkuras citas tostera daļas, ūdenī vai citā šķidrumā.
5. Ja ierīci lieto bērni vai tā atrodas bērnu tuvumā, ir nepieciešama cieša uzraudzība.
6. Ja ierīce netiek lietota vai to grasāties tīrīt, atvienojiet kontaktdakšu no kontaktligzdas.
7. Nedarbiniet ierīci ja tai ir bojāts vads vai kontaktdakša, kā arī pēc ierīces darbības traucējumiem, nomešanas vai jebkādiem citiem bojājumiem. Ja galvenais vads ir bojāts, tas jānomaina ražotājam, tuvākajam servisa pārstāvim vai kvalificētai personai.
8. Neļaujiet vadam karāties pāri galda, letes malām vai pieskarties karstām virsmām.
9. Nelieciet ierīci uz vai blakus karstiem gāzes, elektriskiem sildītājiem, kā arī uzkaršētai cepeškrāsnij.
10. Nelietojiet ierīci citiem mērķiem, kurai tā nav paredzēta.
11. Tosterī nedrīkst ievietot liela izmēra pārtikas produktus, metāla folijas iepakojumus vai priekšmetus, jo tie var izraisīt ugunsgrēku vai elektrošoku.
12. Maize var sadegt, tāpēc tosterī nedrīkst lietot aizkaru un citu degošu materiālu tuvumā vai zem tiem – tā ir jāuzrauga.
13. Piederumu izmantošana, kurus nav ieteicis vai pārdevis ražotājs, var izraisīt ugunsgrēku, elektrošoku vai traumas.
14. Nemēģiniet izņemt ēdienu, tostera darbības laikā.
15. Pēc grauздēšanas, uzmanīgi izņemiet maizi, lai izvairītos no traumām.
16. Šī ierīce ir aprīkota ar sazemētu kontaktdakšu. Lūdzu, pārliecinieties, ka jūsu mājas sienas kontaktligzda ir labi sazemēta.
17. Ierīci nav paredzēts darbināt ar ārēju taimeru vai atsevišķu tālvadības sistēmu.
18. Šo ierīci nav paredzēts lietot personām (tostarp bērniem līdz 8 g.v.) ar ierobežotām fiziskajām, maņu vai garīgajām spējām vai bez pieredzes un zināšanām, ja vien persona, kas ir atbildīga par viņu drošību, nav nodrošinājusi uzraudzību vai sniegusi norādījumus par ierīces lietošanu. Ierīce nav rotaļlieta! Tīrīšanu un lietotāja apkopi drīkst veikt tikai bērni, kas ir vecāki par 8 gadiem (ieskaitot), un tikai pieaugušo uzraudzībā.
19. Ierīci un tās vadu, glabājiet bērniem, kas jaunāki par 8 gadiem, nepieejamā vietā.
20. Brīdinājums: ja tiek grauздētas mazas maizes šķēles, kuru garums ir īsāks par 85 mm, ir iespējams to apdegšanas risks, kad šķēles tiek izņemtas.
21. Nelietojiet ierīci ārpus telpām.
22. Šī ierīce ir paredzēta lietošanai mājstarpniecībā un līdzīgos apstākļos, piemēram:
 - personāla virtuves telpās; birojos un citās darba telpās;
 - lauku mājās;
 - viesnīcās, moteļos un citās dzīvojamās ēkās;
 - naktsmītņos un brokastu iestādēs.

PRODUKTA SAGATAVOŠANA PIRMAJAI LIETOŠANAI

Ņemot vērā, ka tosterī vai sildelementā var būt ražošanas atliekas vai eļļa, pirms pirmās lietošanas reizes, var izdalīties smaka. Tas ir normāli un pēc vairākkārtējas lietošanas, tas vairs nenotiks. Pirms pirmās maizes šķēles grauздēšanas, ieteicams lietot ierīci ievērojot turpmāk sniegtos norādījumus, neieliekot tosterī maizi.

1. Maizes ievietošanas nodalījums
2. Rokturis maizes ievietošanai
3. Izņemams paliktnis drupatām
4. Poga atsaldēšanai
5. Poga pārsildīšanai
6. Poga atceļšanai
7. Kontroles poga krāsas regulēšanai

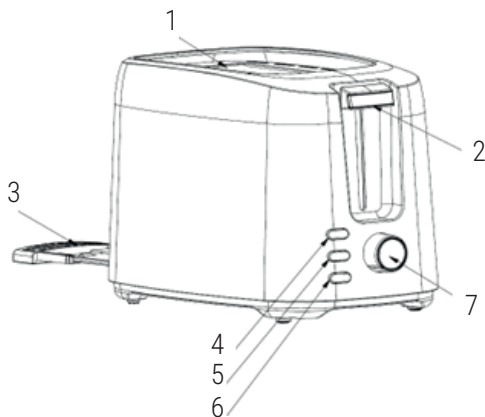

DARBĪBA:

1. Ielieciet maizes šķēlīti maizes ievietošanas nodalījumā. Katru reizi tajā drīkst ievietot ne vairāk kā divas šķēles. Maizes nodalījumā drīkst ievietot tikai kantaino šķēli.

Piezīme: Pirms lietošanas pārliecinieties, ka drupatu paliktnis ir pilnībā novietots vietā.

2. Iespraudiet strāvas vadu kontaktligzdā.
3. Iestatiet krāsu regulēšanas pogu uz vēlamo krāsu. Ir pieejami 7 pozīciju līmeņi. Zemākais ir gaišs, bet augstākais - tumšs. Maizes šķēli var apcept līdz zeltainai krāsai pozīcijā "4".

Piezīme: 1) Grauzdēšanas krāsa vienai pusei ir tumšāka nekā dubultai maizei tajā pašā iestatījumā.

2) Ja maize tiek grauzdēta nepārtraukti, pēdējās maizes grauzdēšanas krāsa būs tumšāka nekā iepriekšējā cikla maizes krāsa, izmantojot to pašu iestatījumu.

4. Nospiediet ievietošanas rokturi vertikāli uz leju, līdz tas nofiksējas savā vietā, iedegas indikators **Cancel**, un grauzdēšana sākas. Kad maize būs apcepusies līdz iestatītajai krāsai, rokturis automātiski aizies uz augšu, un jūs varēsiet viegli izņemt maizi.

Piezīme: rokturi var spiest tikai tad, kad ierīce ir pieslēgta strāvas padevei.

5. Grauzdēšanas laikā ir iespējams novērot grauzdēšanas krāsu. Ja tā ir apmierinoša, varat jebkurā laikā pārtraukt grauzdēšanas procesu, nospiežot pogu **Cancel**.

PIEZĪME: grauzdēšanas laikā ir iespējams novērot arī grauzdēšanas krāsu. Ja tā ir apmierinoša, jebkurā laikā varat nospiegt pogu Cancel (Atcelt), lai atceltu darbību, bet nekad nepaceliet rokturi, lai atceltu grauzdēšanu.

6. Ja maize ir izņemta no ledusskapja - iestatiet krāsu regulēšanas pogu uz vēlamo krāsu, nospiediet rokturi vertikāli uz leju, līdz tas nofiksējas vietā, pēc tam nospiediet **DEFROST** pogu (iedegsies **DEFROST** indikators). Šajā režīmā maize tiks apcepta vēlamajā krāsā.

7. Ja vēlaties uzsildīt atdzisušu, grauzdētu maizi. Nospiediet rokturi vertikāli uz leju, līdz tas nofiksējas vietā, pēc tam nospiediet **REHEAT** pogu (iedegsies **REHEAT** indikators). Šajā režīmā grauzdēšanas laiks ir fiksēts tāpēc, kamēr laiks nebūs beidzies, rokturis būs lejā, bet kad tas beigsies, rokturis automātiski aizies uz augšu un pabeigs atkārtotās uzsildīšanas procesu.

UZMANĪBU:

1. Pirms grauzdēšanas noņemiet visus aizsargapvalkus.
2. Ja no tosterā sāk izdalīties dūmi, nospiediet Cancel, lai nekavējoties pārtrauktu grauzdēšanu.
3. Izvairieties grauzdēt ēdienu ar ļoti šķidru sastāvu, piemēram, sviestu.
4. Nekad nemēģiniet izņemt iesprūdušu maizi, pirms tam neatvienojot tosteri no elektriskās rozetes. Pārliecinieties, ka, izņemot maizi, netiek bojāts iekšējais mehānisms vai sildelementi.
5. Maizes ievietošanas atvere ir piemērota tikai kantainas šķēles grauzdēšanai. Neregulāru vai apaļu maizi var grauzdēt uz grauzdēšanas statīva.
6. Lai panāktu viendabīgu krāsu, mēs iesakām nogaidīt vismaz 30 sekundes starp katru grauzdēšanu, lai krāsu kontrole varētu automātiski atjaunoties.

TĪRĪŠANA UN APKOPE:

1. Pirms tīrīšanas atvienojiet strāvas padevi.
2. Pēc tosterā atdzesēšanas noslaukiet tā ārpusi ar mīkstu, sausu drānu. Nekad nelietojiet metāla spodrināšanas līdzekļus.
3. Izvelciet drupatu paplāti, kas atrodas tosterā apakšā aiz roktura un iztukšojiet to. Ja tosteri izmantojiet bieži, uzkrātās drupatas jāizņem vismaz reizi nedēļā. Pirms atkārtotas tosterā lietošanas pārliecinieties, ka drupatu paplāte ir pilnībā ievietota.
4. Ja tosteris netiek lietots vai uzglabāts, strāvas vadu var novietot tosterā apakšpusē.



VIDEI DRAUDZĪGA PĀRSTRĀDE

Jūs varat palīdzēt aizsargāt vidi! Lūdzu, atcerieties ievērot vietējos atkritu pārstrādes noteikumus: nododiet nedarbojošās elektroiekārtas atbilstošā atkritumu pārstrādes centrā.



GARANTIJAS SERTIFIKĀTS

(Atbilstoši ES Direktīvai 2019/771)

1. Pārdevēja informācija

Uzņēmuma nosaukums: _____

Adrese: _____

Reģistrācijas numurs (CUI): _____

Kontakts: _____

E-pasts: _____

Tālrunis: _____

2. Produkta informācija

Produkta nosaukums: _____

Modelis / Kods: _____

Sērijas numurs: _____

Rēķina / Pasūtījuma numurs: _____

Pirkuma datums: ___ / ___ / ____

3. Garantijas periods

Produkts ir segts ar likumā noteikto atbilstības garantiju uz 24 mēnešiem, sākot no piegādes datuma.

Ja produkts tiek salabots garantijas ietvaros, garantijas periods tiek pagarināts par laiku, kad produkts atrodas servisa centrā.

4. Ko garantija sedz

Garantija sedz defektus:

- ražošanā,
 - materiālos,
 - funkcionalitātē,
 - atbilstības problēmas, kas pastāvēja piegādes brīdī.
- Neatbilstības gadījumā patērētājam ir tiesības pieprasīt:
- Produkta remontu;
 - Produkta nomaiņu;
 - Cenas samazinājumu;
 - Līguma izbeigšanu (atmaksu), ja remonts vai nomaiņa nav iespējama vai netiek veikta saprātīgā laikā vai rada būtiskas neērtības.

Garantija neierobežo patērētāja likumīgās tiesības, kas izriet no:

- ES Direktīvas 2019/771
- Nacionālajiem patērētāju aizsardzības likumiem
- Tiesībām, kas saistītas ar preču neatbilstību

Ja pastāv neatbilstība starp šo garantiju un vietējo likumdošanu, tiek piemērotas patērētājam labvēlīgākās tiesības pirkuma valstī.

Jautājumu gadījumā par remonta vai nomaiņas termiņiem vai citām tiesībām saskaņā ar nacionālajiem patērētāju aizsardzības likumiem patērētājs var sazināties ar pārdevēju vai ražotāja klientu atbalsta nodaļu. Kontaktinformācija ir norādīta 8. un 9. pantā.

5. Ko garantija NESEDZ

Garantija nesedz:

- bojājumus, kas radušies nepareizas lietošanas rezultātā,
- mehāniskus triecienus, kritienus, negadījumus,
- neatļautus remontus vai modifikācijas,
- normālu nolietojumu,
- lietošanu ārpus ražotāja prasībām,
- force majeure notikumus

6. Kā pieprasīt garantijas servisu

Patērētājs var pieprasīt garantijas servisu:

- tieši no pārdevēja,

- jebkurā autorizētā servisa centrā, kas norādīts zemāk,

- sazinoties ar pārdevēju tiešsaistē.

Pirkuma apliecinājumu var sniegt jebkādā formā (rēķins, bankas izraksts, e-pasts u.c.).

7. Remonta / nomaiņas process

- Pārdevējam jāveic produkta remonts vai nomaiņa saprātīgā termiņā.

- Ja remonts nav iespējams, produkts jāaizstāj vai jāatmaksā.

- Lielgabariņa/smagus priekšmetus jātransportē pārdevējam.

8. Autorizēts servisa centrs

Servisa uzņēmuma nosaukums: AD VITA d.o.o.

Adrese: Tovarniška cesta 7b, SI-3210 Slovenske Konjice

E-pasts: info.si@vitapur.com

Tālrunis: +386 (0) 3 292 79 90

9. Pārdevēja paraksts

Pārdevēja pārstāvis: _____

Paraksts: _____

Datums: ___ / ___ / ____

MISURE DI SICUREZZA IMPORTANTI

Quando si utilizza un elettrodomestico, è sempre necessario seguire alcune precauzioni di base, tra cui:

1. Leggere tutte le istruzioni.
2. Assicurarsi che il voltaggio della presa corrisponda a quello riportato sull'etichetta del tostapane.
3. Non toccare la superficie bollente. Utilizzare solo maniglie o pomelli.
4. Per proteggersi da scosse elettriche, non immergere il cavo, la spina o qualsiasi parte del tostapane in acqua o altro liquido.
5. È necessaria un'attenta supervisione quando l'elettrodomestico viene utilizzato in presenza di bambini.
6. Scollegare l'unità dalla presa quando non è in uso e prima delle operazioni di pulizia.
7. Non utilizzare elettrodomestici con un cavo o una spina danneggiati o in condizioni anomale. Se il cavo principale è danneggiato, deve essere sostituito dal produttore, dall'agente di assistenza più vicino o da una persona qualificata.
8. Non lasciare che il cavo penda dal bordo del tavolo o del bancone o che tocchi una superficie calda.
9. Non posizionare sopra o in prossimità di fornelli a gas o elettrici caldi o in un forno riscaldato.
10. Non utilizzare l'elettrodomestico per scopi diversi da quello previsto.
11. Non inserire nel tostapane alimenti di dimensioni eccessive, confezioni in lamina metallica o utensili, in quanto potrebbero provocare incendi o scosse elettriche.
12. Il pane potrebbe bruciarsi; pertanto, i tostapane non devono essere utilizzati vicino o sotto tende e altri materiali infiammabili. È necessario sorvegliarli.
13. L'uso di accessori non raccomandati dal produttore dell'elettrodomestico può causare lesioni.
14. Non tentare di rimuovere il cibo quando il tostapane è in funzione.
15. Per evitare lesioni, assicurarsi di togliere il pane con attenzione dopo averlo tostato.
16. Questo elettrodomestico è dotato di una spina con messa a terra. Assicurarsi che la presa a muro della propria casa sia ben collegata a terra.
17. L'elettrodomestico non è progettato per essere azionato mediante un timer esterno o un sistema di controllo remoto separato.
18. Questo elettrodomestico può essere utilizzato da bambini di età pari o superiore a 8 anni e da persone con capacità fisiche, sensoriali o mentali ridotte o prive di esperienza e conoscenza, se sono supervisionate o sono state formate sull'utilizzo sicuro dell'elettrodomestico e ne comprendono i rischi connessi. I bambini non devono giocare con l'elettrodomestico. Le operazioni di pulizia e manutenzione da parte dell'utente non devono essere effettuate da bambini, a meno che non abbiano più di 8 anni e siano sorvegliati.
19. Tenere l'elettrodomestico e il suo cavo fuori dalla portata di bambini di età inferiore a 8 anni.
20. Attenzione: se si tostano fette di pane piccole, di lunghezza inferiore a 85 mm, è necessario prestare attenzione al potenziale rischio di scottature quando si estraggono le fette.
21. Non utilizzare l'elettrodomestico all'aperto.
22. Questo elettrodomestico è destinato all'uso in ambiti domestici e simili, come:
 - aree cucine per il personale di negozi, uffici e altri ambienti di lavoro;
 - aziende agricole;
 - da clienti in hotel, motel e altri ambienti di tipo residenziale;
 - ambienti tipo bed and breakfast.

INTRODUZIONE DEL PRODOTTO PER IL PRIMO UTILIZZO

Dal momento che nel tostapane o nell'elemento riscaldante possono essere presenti olio o residui di lavorazione, di solito al primo utilizzo si verifica l'emissione di odore. È normale e non si verificherà più dopo diversi utilizzi. Prima di tostare la prima fetta di pane, si consiglia vivamente di utilizzare l'elettrodomestico seguendo le istruzioni riportate di seguito, ma senza pane.

FUNZIONAMENTO:

1. Inserire la fetta di pane nell'alloggiamento per il pane; possono essere inserite al massimo due fette per volta. Nell'alloggiamento può essere inserita solo la fetta regolare. Nota: assicurarsi che il vassoio raccoglibriciole sia completamente posizionato prima dell'utilizzo.
2. Collegare la spina del cavo di alimentazione nella presa.
3. Impostare la manopola di controllo del colore sul colore desiderato. Sono presenti 7 livelli, che vanno dal bianco (più basso)

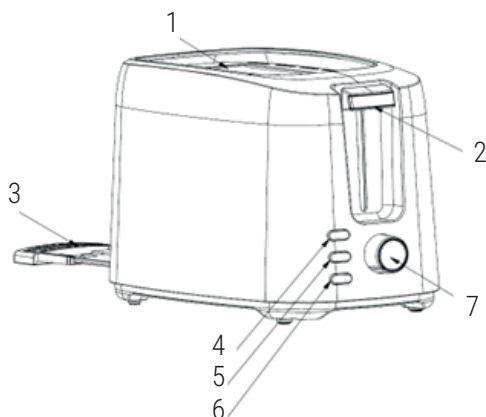

al marroncino (più alto). La fetta di pane può essere tostata fino a doratura nella posizione "4".

Nota: 1) Il colore della tostatura per un lato è più scuro rispetto a quello per due fette allo stesso livello.

2) In caso di tostatura continua, allo stesso livello il pane diventa più scuro rispetto al ciclo precedente.

4. Premere verticalmente la maniglia del carrello finché non è in posizione; l'indicatore Annulla si illuminerà e avrà inizio la tostatura. Quando il pane ha raggiunto il colore preimpostato, la maniglia del carrello si solleverà automaticamente e sarà possibile rimuovere il pane.

Nota: la maniglia del carrello può essere bloccata solo quando l'elettrodomestico è collegato all'alimentazione.

5. Durante la tostatura, è possibile osservarne il colore. Se è soddisfacente, è possibile interrompere in qualsiasi momento il processo di tostatura premendo il pulsante **Annulla**.

NOTA: Durante la tostatura, è anche possibile osservarne il colore. Se è soddisfacente, è possibile premere il pulsante Annulla per annullare l'operazione in qualsiasi momento, ma non sollevare mai la maniglia del carrello per annullare la tostatura.

6. Se il pane è stato tolto dal frigorifero. Impostare la manopola di controllo del colore sul colore desiderato. Premere verso il basso la maniglia del carrello finché non è posizionata, quindi premere il pulsante di **SCONGELAMENTO**. L'indicatore di **SCONGELAMENTO** si illuminerà. In questa modalità, il pane verrà tostato al colore desiderato.

7. Se si desidera riscaldare il pane tostato freddo. Premere verso il basso la maniglia del carrello fino a posizionarla, quindi premere il pulsante di **RISCALDAMENTO**. L'indicatore di **RISCALDAMENTO** si illuminerà. In questa modalità, il tempo di tostatura è fisso; al termine del processo, la maniglia del carrello si solleverà automaticamente e porrà fine al processo di riscaldamento.

ATTENZIONE:

1. Rimuovere tutti gli involucri protettivi prima della tostatura.
2. Se dal tostapane esce del fumo, premere Annulla per interrompere immediatamente la tostatura.
3. Evitare di tostare il cibo con ingredienti particolarmente gocciolanti come il burro.
4. Non tentare mai di rimuovere il pane incastrato negli alloggiamenti senza prima aver scollegato il tostapane dalla presa elettrica. Assicurarsi di non danneggiare il meccanismo interno o gli elementi riscaldanti quando si rimuove il pane.
5. L'alloggiamento per il pane è utilizzabile solo per tostare una normale fetta di pane; il pane irregolare o rotondo può essere tostato sulla griglia per toast.
6. Per ottenere un colore uniforme, si consiglia di attendere almeno 30 secondi tra ogni tostatura, in modo che il controllo del colore possa resettarsi automaticamente.

PULIZIA E MANUTENZIONE

1. Scollegare l'elettrodomestico dall'alimentazione prima della pulizia.
2. Quando il tostapane si è raffreddato, pulire l'esterno con un panno morbido e asciutto. Non utilizzare mai del lucidante per metalli.
3. Estrarre il vassoio raccoglibriciole sulla parte inferiore del tostapane utilizzando l'apposita maniglia e svuotarlo. Se il tostapane viene utilizzato frequentemente, le briciole accumulate devono essere rimosse almeno una volta alla settimana. Assicurarsi che il vassoio raccoglibriciole sia completamente chiuso prima di utilizzare nuovamente il tostapane.
4. Quando l'elettrodomestico non viene utilizzato o riposto, il cavo di alimentazione può essere avvolto sotto la base del tostapane.



SMALTIMENTO ECOCOMPATIBILE

Puoi aiutare a proteggere l'ambiente!

Ricordati di rispettare le normative locali: smaltisci le apparecchiature elettriche non funzionanti presso un apposito centro di smaltimento rifiuti.



CERTIFICATO DI GARANZIA

(Conforme alla Direttiva UE 2019/771)

1. Informazioni sul venditore

Nome dell'azienda: _____
Indirizzo: _____
Numero di registrazione (CUI): _____
Contatto: _____
Email: _____
Telefono: _____

2. Informazioni sul prodotto

Nome del prodotto: _____
Modello / Codice: _____
Numero di serie: _____
Numero fattura / ordine: _____
Data di acquisto: ___ / ___ / ____

3. Periodo di garanzia

Il prodotto è coperto da una garanzia legale di conformità di 24 mesi, valida dalla data di consegna.

Se il prodotto viene riparato in garanzia, il periodo di garanzia è esteso per la durata della permanenza del prodotto presso il centro di assistenza.

4. Cosa copre la garanzia

La garanzia copre difetti di:

- fabbricazione,
- materiali,
- funzionalità,
- problemi di conformità esistenti al momento della consegna.

In caso di non conformità, il consumatore ha diritto a richiedere:

- Riparazione del prodotto;
- Sostituzione del prodotto;
- Riduzione del prezzo;
- Risoluzione del contratto (rimborso), se la riparazione o la sostituzione non è possibile o non viene effettuata entro un termine ragionevole o causa notevoli inconvenienti.

La garanzia non limita i diritti legali del consumatore derivanti da:

- Direttiva UE 2019/771
- Leggi nazionali sulla protezione dei consumatori
- Diritti relativi alla mancanza di conformità dei beni

In caso di discrepanza tra questa garanzia e la legislazione locale, si applicano i diritti più favorevoli al consumatore previsti nel paese di acquisto.

Per domande sui tempi di riparazione o sostituzione, o su altri diritti derivanti dalle leggi nazionali sulla protezione dei consumatori, il consumatore può contattare il venditore o il servizio clienti del produttore. Le informazioni di contatto sono riportate negli articoli 8 e 9 di questo certificato.

5. Cosa la garanzia NON copre

La garanzia non copre:

- danni causati da uso improprio,
- urti meccanici, cadute, incidenti,
- riparazioni o modifiche non autorizzate,
- normale usura,
- uso al di fuori dei requisiti del produttore,

- eventi di forza maggiore

6. Come richiedere assistenza in garanzia

Il consumatore può richiedere assistenza in garanzia:

- direttamente dal venditore,
- presso qualsiasi centro di assistenza autorizzato elencato di seguito,
- contattando il venditore online.

La prova d'acquisto può essere fornita con qualsiasi mezzo (fattura, estratto conto bancario, email, ecc.).

7. Processo di riparazione / sostituzione

- Il venditore deve riparare o sostituire il prodotto entro un periodo ragionevole.
- Se la riparazione è impossibile, il prodotto deve essere sostituito o rimborsato.
- Il trasporto di articoli ingombranti/pesanti deve essere organizzato dal venditore.

8. Centro di assistenza autorizzato

Nome della società di assistenza: AD VITA d.o.o.

Indirizzo: Tovarniška cesta 7b, SI-3210 Slovenske Konjice

Email: info.si@vitapur.com

Telefono: +386 (0) 3 292 79 90

9. Firma del venditore

Rappresentante del venditore: _____

Firma: _____

Data: ___ / ___ / ____

ISTOTNE ŚRODKI OSTROŻNOŚCI

Podczas korzystania z urządzenia elektrycznego zawsze należy przestrzegać podstawowych środków ostrożności, w tym:

1. Zapoznać się ze wszystkimi instrukcjami.
2. Upewnij się, że napięcie w gnieździe sieciowym odpowiada napięciu podanemu na etykiecie znamionowej tostera.
3. Nie dotykaj gorącej powierzchni. Używaj wyłącznie uchwytów lub pokręteł.
4. Aby chronić przed porażeniem prądem, nie zanurzaj przewodu, wtyczki ani żadnej części tostera w wodzie lub innych płynach.
5. Konieczne jest stałe nadzorowanie podczas korzystania z tostera przez dzieci lub w pobliżu nich.
6. Wyjmuj wtyczkę urządzenia z gniazdka, gdy urządzenie nie jest w użyciu i przed czyszczeniem.
7. Nie używaj urządzenia z uszkodzonym przewodem lub wtyczką, ani w niesprawnym stanie. Jeśli przewód główny jest uszkodzony, musi zostać wymieniony przez producenta, najbliższy punkt serwisowy lub kwalifikowaną osobę.
8. Nie pozwól, aby przewód wisiał z krawędzi stołu, blatu lub dotykał gorących powierzchni.
9. Nie umieszczaj tostera na lub w pobliżu gorącego palnika gazowego lub elektrycznego ani w nagrzanym piekarniku.
10. Nie używaj urządzenia do celów innych niż jego zamierzony cel.
11. Nie wkładaj do tostera zbyt dużej ilości jedzenia, opakowań z folii aluminiowej lub metalowych naczyń, ponieważ mogą spowodować pożar lub porażenie prądem.
12. Chleb może się spalić, dlatego tostery nie powinny być używane w pobliżu ani poniżej zasłon i innych łatwopalnych materiałów, należy zachować czujność.
13. Używanie dodatkowych akcesoriów niewskazanych przez producenta urządzenia może powodować obrażenia.
14. Nie próbuj wyjmować jedzenia, gdy toster jest w trakcie pracy.
15. Ostrożnie wyjmuj chleb po upieczeniu, aby uniknąć urazów.
16. To urządzenie posiada wtyczkę z uziemieniem. Upewnij się, że gniazdko sieciowe w twoim domu jest prawidłowo uziemione.
17. Urządzenie nie jest przeznaczone do pracy za pomocą zewnętrznego timera ani oddzielnego systemu zdalnego sterowania.
18. To urządzenie może być używane przez dzieci w wieku od 8 lat i starsze oraz osoby o ograniczonych zdolnościach fizycznych, sensorycznych lub umysłowych lub bez doświadczenia i wiedzy, jeśli zostały one odpowiednio nadzorowane lub poinstruowane w kwestii bezpiecznego korzystania z urządzenia i rozumieją związane z tym zagrożenia. Dzieci nie powinny bawić się tym urządzeniem. Czyszczenie i konserwacja powinny być wykonywane przez dzieci jedynie wtedy, gdy mają więcej niż 8 lat i są pod nadzorem.
19. Trzymaj urządzenie i jego kabel poza zasięgiem dzieci poniżej 8 lat.
20. Ostrzeżenie: Jeśli tostowane są małe kromki chleba o długości mniejszej niż 85 mm, należy zwrócić uwagę na potencjalne ryzyko oparzenia podczas ich wyjmowania.
21. Nie używaj urządzenia na zewnątrz.
22. To urządzenie jest przeznaczone do użytku domowego i podobnych zastosowań, takich jak:
 - kuchnie personelu w sklepach, biurach i innych miejscach pracy;
 - domy wiejskie;
 - przez klientów w hotelach, motelach i innych miejscach zamieszkania;
 - pensjonaty.

WPROWADZENIE PRODUKTU PRZED PIERWSZYM UŻYCIEM

- 1 Szczelina na pieczywo
- 2 Uchwyt podajnika
- 3 Wymienny pojemnik na okruchy
- 4 Przycisk rozmrażania
- 5 Przycisk podgrzewania
- 6 Przycisk anulowania
- 7 Regulacja koloru pieczywa

Ponieważ w tosterze lub elemencie grzejnym mogą pozostać pozostałości z procesu produkcji lub olej, zazwyczaj występuje zapach podczas pierwszego użycia. Jest to normalne i nie będzie się powtarzać po kilkukrotnym użyciu. Przed upieczeniem pierwszej kromki chleba zaleca się przeprowadzenie czynności opisanych poniżej, bez dodawania chleba.

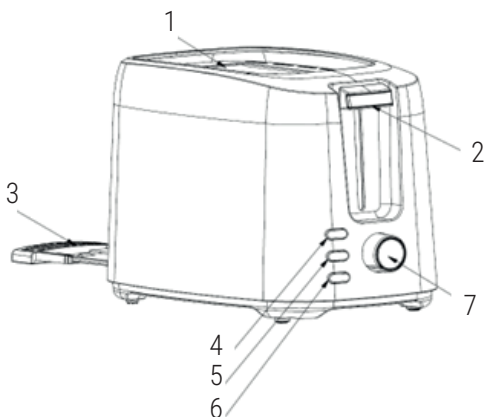

DZIAŁANIE:

1. Włóż kromkę chleba do szczeliny na chleb, za każdym razem można włożyć maksymalnie dwie kromki. Tylko zwykła kromka może być umieszczona w szczelinie.

Uwaga: Przed użyciem upewnij się, że tacka na okruchy jest całkowicie włożona.

2. Podłącz przewód zasilający do gniazdka.

3. Ustaw pokrętko regulacji koloru pieczywa na żądany kolor. Istnieje 7 poziomów pozycji, najniższy to kolor biały, a najwyższy to kolor brązowy. Kromkę chleba można opiekać na złoty kolor w pozycji „4”.

Uwaga: 1) Kolor opiekania z jednej strony jest ciemniejszy niż w przypadku podwójnego chleba na tym samym poziomie.

2) W przypadku ciągłego opiekania, kolor opiekania drugiego chleba jest ciemniejszy niż kolor w poprzednim cyklu na tym samym poziomie.

4. Naciśnij uchwyt podajnika pionowo w dół, aż znajdzie się na swoim miejscu, zaświeci się wskaźnik Anuluj i rozpocznie się opiekanie. Gdy chleb zostanie podpieczony do ustawionego koloru, uchwyt zostanie automatycznie wysunięty i będzie można łatwo wyjąć chleb.

Uwaga: Uchwyt podajnika można zablokować tylko wtedy, gdy urządzenie jest podłączone do zasilania.

5. Podczas procesu opiekania można obserwować kolor opiekania. Jeśli jest zadowolający, można w dowolnym momencie przerwać proces opiekania, naciskając przycisk Anuluj.

UWAGA: Podczas opiekania można również obserwować kolor opiekania. Jeśli jest zadowolający, możesz nacisnąć przycisk Anuluj, aby anulować operację w dowolnym momencie, ale nigdy nie należy podnosić uchwytu podajnika, aby anulować opiekanie.

6. Jeśli chleb został wyjęty z lodówki. Ustaw pokrętko kontroli koloru na pożądaną kolor. Naciśnij uchwyt podajnika w dół pionowo, aż znajdzie się na swoim miejscu, następnie naciśnij przycisk **ROZMRAŻANIA**, a wskaźnik **ROZMRAŻANIA** zostanie podświetlony. W tym trybie chleb będzie opiekany do pożądanego koloru.

7. Jeśli chcesz podgrzać zimny opieczony chleb. Naciśnij uchwyt podajnika w dół pionowo, aż znajdzie się na swoim miejscu, następnie naciśnij przycisk **PODGRZANIA**, a wskaźnik **PODGRZANIA** zostanie podświetlony. W tym trybie czas opiekania jest stały, jeśli czas się skończy, uchwyt podajnika automatycznie się uniesie i proces podgrzewania zostanie zakończony.

OSTRZEŻENIE:

1. Usuń wszelkie opakowania ochronne przed opiekaniem.

2. Jeśli z tostera zaczyna wydobywać się dym, natychmiast naciśnij przycisk Anuluj, aby przerwać proces opiekania.

3. Unikaj opiekania żywności o bardzo płynnych składnikach, takich jak masło.

4. Nigdy nie próbuj usuwać zaciętego chleba z otworów bez wcześniejszego odłączenia tostera od gniazdka elektrycznego. Upewnij się, że nie uszkodzisz wewnętrznego mechanizmu ani elementów grzejnych podczas usuwania chleba.

5. Szczelina na chleb jest przeznaczony wyłącznie do opiekania klasycznych kromek chleba. Jeśli chcesz opiec pieczywo o nieregularnym kształcie lub chleb okrągły, możesz go opiec na ruszcie do tostów.

6. Aby uzyskać jednolity kolor, zalecamy odczekanie co najmniej 30 sekund między kolejnymi opiekaniem, aby regulacja koloru mogła automatycznie się zresetować się.

CZYSZCZENIE I KONSERWACJA:

1. Przed czyszczeniem odłącz zasilanie.

2. Po ostygnięciu tostera wytrzyj obudowę miękką, suchą ściereczką. Nigdy nie używaj pasty do metalu.

3. Wyciągnij tackę na okruchy na spodzie tostera za uchwyt tacki i opróżnij ją. Jeśli toster jest często używany, co najmniej raz w tygodniu należy usuwać nagromadzone okruchy. Przed ponownym użyciem tostera upewnij się, że tacka na okruchy jest całkowicie wsunięta.

4. W przypadku nieużywania lub przechowywania przewód zasilający może być zwinięty pod spodem tostera.



UTYLIZACJA PRZYJAZNA DLA ŚRODOWISKA

Możesz pomóc chronić środowisko!

Należy pamiętać o przestrzeganiu lokalnych przepisów: przekazać niesprawny sprzęt elektryczny do odpowiedniego punktu utylizacji odpadów.

CERTYFIKAT GWARANCYJNY

(Zgodny z Dyrektywą UE 2019/771)

1. Informacje o Sprzedawcy

Nazwa firmy: _____

Adres: _____

Numer rejestracyjny (CUI): _____

Kontakt: _____

E-mail: _____

Telefon: _____

2. Informacje o Produkcji

Nazwa produktu: _____

Model / Kod: _____

Numer seryjny: _____

Numer faktury / zamówienia: _____

Data zakupu: ___ / ___ / ____

3. Okres Gwarancji

Produkt objęty jest ustawową gwarancją zgodności przez okres 24 miesięcy, liczony od dnia dostawy. Jeśli produkt zostanie naprawiony w ramach gwarancji, okres gwarancji zostaje przedłużony o czas, w którym produkt przebywał w serwisie.

4. Zakres Gwarancji

Gwarancja obejmuje wady dotyczące:

- produkcji,
- materiałów,
- funkcjonalności,
- niezgodności istniejących w chwili dostawy.

W przypadku niezgodności konsument ma prawo żądać:

- naprawy produktu,
- wymiany produktu,
- obniżenia ceny,
- odstąpienia od umowy (zwrotu pieniędzy), jeśli naprawa lub wymiana nie są możliwe, nie zostały wykonane w rozsądnym czasie lub powodują istotne niedogodności.

Gwarancja nie ogranicza ustawowych praw konsumenta wynikających z:

- Dyrektywy UE 2019/771,
- krajowych przepisów o ochronie konsumenta,
- praw związanych z brakiem zgodności towarów.

W przypadku rozbieżności między niniejszą gwarancją a lokalnym ustawodawstwem, zastosowanie mają korzystniejsze dla konsumenta przepisy obowiązujące w kraju zakupu.

W razie pytań dotyczących czasu naprawy lub wymiany, bądź innych praw wynikających z krajowych przepisów o ochronie konsumenta, konsument może skontaktować się ze Sprzedawcą lub działem obsługi klienta producenta. Dane kontaktowe znajdują się w artykułach 8 i 9 niniejszego certyfikatu gwarancyjnego.

5. Czego Gwarancja NIE Obejmuje

Gwarancja nie obejmuje:

- uszkodzeń spowodowanych niewłaściwym użytkowaniem,
- wstrząsów mechanicznych, upadków, wypadków,
- nieautoryzowanych napraw lub modyfikacji,
- normalnego zużycia,
- użytkowania niezgodnego z wymaganiami producenta,

- zdarzeń siły wyższej.

6. Jak Skorzystać z Gwarancji

Konsument może zgłosić reklamację:

- bezpośrednio u sprzedawcy,
 - w dowolnym autoryzowanym serwisie wymienionym poniżej,
 - kontaktując się ze sprzedawcą online.
- Dowód zakupu może być przedstawiony w dowolnej formie (faktura, wyciąg bankowy, e-mail itp.).

7. Proces Naprawy / Wymiany

- Sprzedawca musi naprawić lub wymienić produkt w ciągu 15 dni kalendarzowych.

- Jeśli naprawa jest niemożliwa, produkt musi zostać wymieniony lub zwrócony.

- Transport dużych/ciężkich przedmiotów musi być zorganizowany przez sprzedawcę.

8. Autoryzowany Serwis

Nazwa firmy serwisowej: AD VITA d.o.o. Adres: Tovarniška cesta 7b, SI-3210-Slovenske Konjice E-mail: info.si@vitapur.com
Telefon: +386 (0) 3 292 79 90

9. Podpis Sprzedawcy

Przedstawiciel sprzedawcy: _____

Podpis: _____

Data: ___ / ___ / ____





ROSMARINO[®]
YOUR FRIEND IN THE KITCHEN



INFINITY