

ROSMARINO[®]
YOUR FRIEND IN THE KITCHEN

Vitalia JuiceMate

Model: JC3000

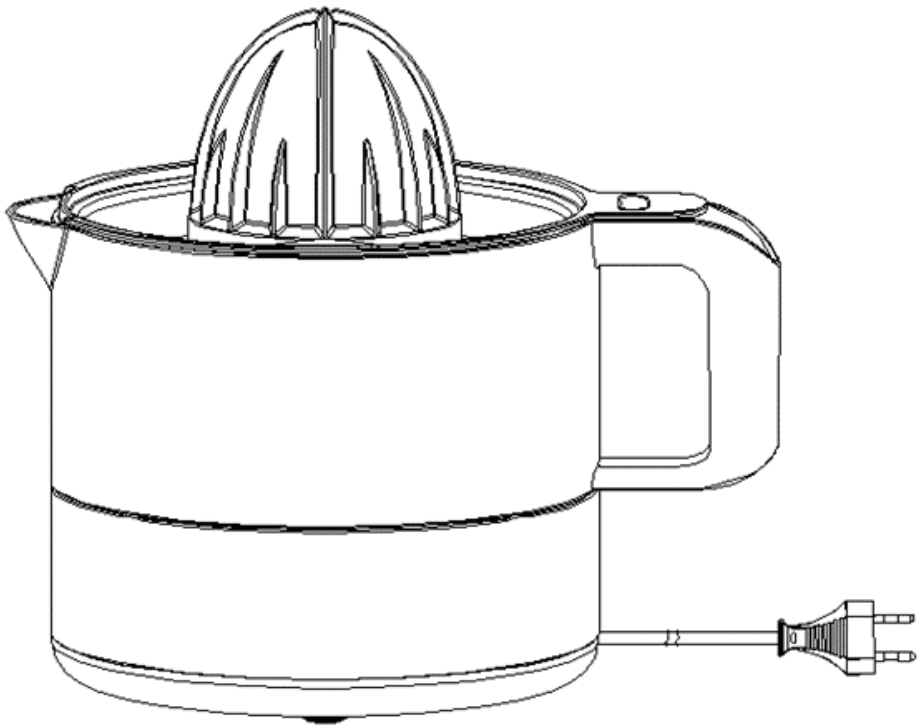

INFINITY

MANUAL



IMPORTANT SAFEGUARDS

Before using the electrical appliance, the following basic precautions should always be followed including the following:

1. Read all instructions before using.
2. Before using, check that the voltage power corresponds to the one shown on the appliance nameplate.
3. To protect against risk of electrical shock do not put the motor unit in water or other liquid.
4. Unplug from outlet when not in use, before putting on or taking off parts, and before cleaning.
5. Do not operate any appliance with a damaged cord or plug or after the appliance malfunctions, or is dropped or damaged in any manner. Return appliance to the nearest authorized service facility for examination, repair or electrical or mechanical adjustment.
6. The use of attachments not recommended or sold by the manufacturer may cause fire, electric shock, or injury.
7. Place the appliance on the flat surface. Do not place on or near a hot gas or electric burner, or in a heated oven.
8. Do not let supply cord hang over the edge of table or counter.
9. Close supervision is necessary when the appliance is used by or near children.
10. Do not use appliance for other than intended use.
11. The appliance can only be used to squeeze the citrus fruit, never use it for juicing other kind fruits.
12. This appliance is not intended for use by persons (including children) with reduced physical, sensory, or mental capabilities, or lack of experience and knowledge, unless they have been given supervision or instruction concerning use of the appliance by a person responsible for their safety.
13. Children should be supervised to ensure that they do not play with the appliance.
14. Do not use outdoors.
15. Save these instructions.
16. This appliance is intended to be used in household and similar applications such as:
 - staff kitchen areas in shops, offices and other working environments;
 - farm houses;
 - by clients in hotels, motels and other residential type environments;
 - bed and breakfast type environments.
17. Warning: Potential injury from misuse.
18. Always disconnect the appliance from the supply if it is left unattended and before assembling, disassembling, or cleaning.
19. This appliance can be used by children aged from 8 years and above if they have been given supervision or instruction concerning use of the appliance in a safe way and if they understand the hazards involved. Cleaning and user maintenance shall not be done by children unless they are aged 8 years and above and supervised. Keep the appliance and its cord out of reach of children aged less than 8 years.

KNOW YOUR CITRUS JUICER

- 1 Small reamer
- 2 Sieve
- 3 Juice bowl
- 4 Rotating shaft
- 5 Motor unit

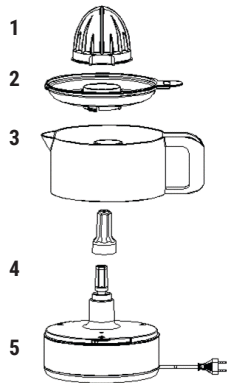

USING YOUR JUICER

Before the first use, clean top lid, reamer, filter and cup thoroughly with warm water.

1. place the cup on the base, then assemble the sieve into the spindle cap, after assemble reamer into the spindle cap, assemble in sequence.
2. Halve the fruit, put the fruit on the Reamer and press it lightly and the motor start running. Then the extracted juice will flow into the cup through the sieve, the rough flesh and pith will remain on the sieve. The motor may rotate in different direction.

Caution: Never exert excessive force when pressing the fruit to prevent from blocking and damaging motor.

3. Once the squeezing complete, release the hand from the reamer and the motor stops running. The appliance is in the idle state. You may restart it again at any time by pressing the reamer down.
4. after extracting juice, first put the reamer away, then pour juice.

Caution: The appliance must be on 15s, off 15s, and after 10 consecutive cycles, the appliance must be cooled down for 30 minutes.

Note: the max capacity of the cup is 0.5L. Make sure do not overfill the cup.

5. When operating is completed or the appliance is not in use, unplug the appliance.
6. When pouring the juice into a cup, make sure the top lid is in place. To maintain cleanliness, do not leave the juice in the cup for a long time.

Caution: when the juicer is not in use, never hold the two pins of plug while turning the reamer by hand as this may result in electric shock.

Cleaning and Maintenance

1. Unplug the appliance and wait for it to completely cool down before cleaning.
2. Filter, reamer, cup. Clean them in hot, soapy water. Then rinse under running water and wipe dry.
Caution: never use metal polish for cleaning and do not put into dishwasher to clean.
3. Wipe the rotating axis with a soft, damp cloth, and never immerse the power base in water or other liquid.
4. Assemble all parts together.



Environment friendly disposal

You can help protect the environment!

Please remember to respect the local regulations:

hand in the non-working electrical equipment to an appropriate waste disposal centre.

WARRANTY CERTIFICATE

(Compliant with EU Directive 2019/771)

1. Seller Information

Company name: _____

Address: _____

Registration number (CUI): _____

Contact: _____

Email: _____

Phone: _____

2. Product Information

Product name: _____

Model / Code: _____

Serial number: _____

Invoice / Order number: _____

Date of purchase: ____ / ____ / ____

3. Warranty Period

The product is covered by a legal conformity warranty of 24 months, valid from the date of delivery.

If the product is repaired under warranty, the warranty period is extended by the duration the product remains in the service center.

4. What the Warranty Covers

This warranty covers defects in:

- manufacturing,

- materials,
- functionality,
- conformity issues existing at the time of delivery.

In case of non-conformity, the consumer has the right to request:

- Repair of the product;
- Replacement of the product;
- Price reduction;
- Termination of the contract (refund), if repair or replacement is not possible or not completed within a reasonable time or causes significant inconvenience.

This warranty does not limit the consumer's statutory rights arising from:

- EU Directive 2019/771
- National consumer protection laws
- Rights related to the lack of conformity of goods

In the event of any discrepancy between this warranty and local legislation, the more favorable consumer rights provided in the country of purchase shall apply.

If the consumer has any question regarding the repair or replacement timeframe, or about any other rights from national consumer protection laws, they may contact the Seller or the manufacturer's customer support department for further information. Contact info are in article 8 and 9 of this warranty certificate.

5. What the Warranty Does NOT Cover

The warranty does not cover:

- damage caused by improper use,
- mechanical shocks, drops, accidents,
- unauthorized repairs or modifications,
- normal wear and tear,
- use outside manufacturer requirements,
- force majeure events

6. How to Request Warranty Service

The consumer may request warranty service:

- directly from the seller,
- from any authorized service center listed below,
- by contacting the seller online.

Proof of purchase may be provided by any means (invoice, bank statement, email, etc.).

7. Repair / Replacement Process

- The seller must repair or replace the product within 15 calendar days.
- If repair is impossible, the product must be replaced or refunded.
- Transport of bulky/heavy items must be arranged by the seller.

8. Authorized Service Center

Service company name: AD VITA d.o.o.

Address: Tovarniška cesta 7b, SI-3210-Slovenske Konjice

Email: info.si@vitapur.com

Phone: +386 (0) 3 292 79 90

9. Seller Signature

Seller representative: _____

Signature: _____

Date: ____ / ____ / ____

POMEMBNI ZAŠČITNI UKREPI

Pred uporabo električnega aparata je potrebno vedno upoštevati naslednje osnovne previdnostne ukrepe, vključno z naslednjimi:

1. Pred uporabo preberite vsa navodila.
2. Pred uporabo preverite, ali napetost ustreza tisti, ki je navedena na napisni ploščici aparata.
3. Za zaščito pred nevarnostjo električnega udara motorne enote ne postavljajte v vodo ali drugo tekočino.
4. Ko aparata ne uporabljate, pred nameščanjem ali snemanjem delov in pred čiščenjem iztaknite vtič iz vtičnice.
5. Aparata ne uporabljajte s poškodovanim kablom ali vtičem ali po okvari, padcu ali kakršni koli poškodbi aparata. Aparat vrnite najbližjemu pooblaščenemu servisu v pregled, popravilo ali električno ali mehansko prilagoditev.
6. Uporaba priključkov, ki jih proizvajalec ne priporoča ali prodaja, lahko povzroči požar, električni udar ali poškodbe.
7. Aparat postavite na ravno površino. Aparata ne postavljajte na vroč plinski ali električni gorilnik ali v njegovo bližino ali v ogreto pečico.
8. Napajalni kabel ne sme viseti čez rob mize ali pulta.
9. Kadar aparat uporabljajo otroci ali v njegovi bližini, je potreben strog nadzor.
10. Aparata ne uporabljajte za druge namene, kot je predvideno.
11. Aparat lahko uporabljate samo za stiskanje citrusov, nikoli ga ne uporabljajte za stiskanje sokov drugih vrst sadja.
12. Ta aparat ni namenjen za uporabo osebam (vključno z otroki) z zmanjšanimi fizičnimi, senzoričnimi ali duševnimi sposobnostmi ali s pomanjkanjem izkušenj in znanja, razen če jih je oseba, odgovorna za njihovo varnost, nadzorovala ali jim dala navodila glede uporabe aparata.
13. Otroci morajo biti pod nadzorom, da se ne igrajo z aparatom.
14. Aparata ne uporabljajte na prostem.
15. Ta navodila shranite.
16. Ta aparat je namenjen uporabi v gospodinjstvu in podobnih aplikacijah, kot so npr.:
 - kuhinjski prostori za osebe v trgovinah, pisarnah in drugih delovnih okoljih;
 - na kmetijah;
 - za stranke v hotelih, motelih in drugih stanovanjskih okoljih;
 - v nastanitvenih objektih z zajtrkom (B&B).
17. Opozorilo: Možnost poškodb zaradi napačne uporabe.
18. Aparat vedno izključite iz električnega omrežja, če ga pustite brez nadzora, in pred sestavljanjem, razstavljanjem ali čiščenjem.
19. Ta aparat lahko uporabljajo otroci, stari od 8 let in več, če so pod nadzorom ali dobili navodila glede uporabe aparata na varen način in če razumejo s tem povezane nevarnosti. Čiščenja in uporabniškega vzdrževanja ne smejo opravljati otroci, razen če so stari 8 let in več ter pod nadzorom. Napravo in njen kabel hranite zunaj dosega otrok, mlajših od 8 let.

SPOZNAJTE SVOJ OŽEMALNIK CITRUSOV

- 1 manjši stožec za ožemanje
- 2 cedilo
- 3 posoda za sok
- 4 vrtljiva gred
- 5 motorna enota

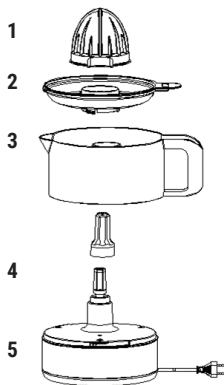

UPORABA VAŠEGA OŽEMALNIKA CITRUSOV

Pred prvo uporabo s toplo vodo temeljito očistite zgornji pokrovček, stožec za ožemanje, cedilo in posodo za sok.

1. Posodo za sok namestite na podstavek, nato namestite cedilo na pokrovček vretena, nato vstavite stožec za ožemanje v pokrovček vretena in sestavite v zaporedju.

2. Razpolovite sadje, ga položite na stožec za ožemanje in rahlo pritisnite, da se motor zažene. Nato bo iztisnjen sok stekel v posodo za sok skozi cedilo, groba pulpa in sredica pa bosta ostala na cedilu. Motor se lahko vrti v različnih smereh.

Pozor: Nikoli ne pritiskajte s preveliko silo, da ne bi prišlo do blokade in poškodbe motorja.

3. Ko zaključite s stiskanjem, spustite roko s stožca za ožemanje in motor preneha delovati. Aparat je v stanju prostega teka. Kadar koli ga lahko znova zaženete tako, da pritisnete stožec za ožemanje navzdol.
4. Ko iztisnete sok, najprej odstranite stožec za ožemanje, nato pa izlijte sok.

Pozor: Aparat mora biti 15 sekund vklopljen, 15 sekund izklopljen, po 10 zaporednih ciklih pa se mora aparat 30 minut ohlajati.

Opomba: največja prostornina posode za sok je 0,5 l. Poskrbite, da posode za sok ne napolnite preveč.

5. Ko je delovanje končano ali aparata ne uporabljate, aparat izklopite iz električnega omrežja.
6. Ko nalivate sok v posodo, se prepričajte, da je zgornji pokrov nameščen. Da bi ohranili čistočo, soka v posodi ne puščajte dlje časa.

Opozorilo: Ko sokovnika ne uporabljate, nikoli ne držite obeh nožic vtiča, medtem ko z roko obračate stožec za ožemanje, saj lahko pride do električnega udara.

Čiščenje in vzdrževanje

1. Pred čiščenjem izklopite aparat iz električnega omrežja in počakajte, da se popolnoma ohladi.
 2. Cedilo, stožec za ožemanje, posoda za sok. Očistite jih v vroči milnici. Nato jih izperite pod tekočo vodo in obrišite do suhega.
- Pozor: za čiščenje nikoli ne uporabljajte polirnega sredstva za kovine in ga ne polagajte v pomivalni stroj.
3. Vrtljivo gred obrišite z mehko, vlažno krpo in nikoli ne potopite električnega podstavka v vodo ali drugo tekočino.
 4. Vse dele sestavite skupaj.



Okolju prijazno odlaganje

Lahko pomagate zaščititi okolje!

Ne pozabite upoštevati lokalnih predpisov:

nedelujočo električno opremo oddajte v ustreznem centru za odstranjevanje odpadkov.

GARANCIJA

Dajalec garancije in pooblaščen serviser AD Vita d.o.o., Tovarniška 7b, 3210 Slovenske Konjice, Slovenija, prevzema obveznost, da bo izdelek v garancijskem roku brezhibno deloval. V garancijskem roku, ki začne teči z izročitvijo izdelka, bomo odstranili vse pomanjkljivosti in okvare na izdelku, ki bi nastale pri normalni rabi izdelka, pod pogojem, da v izdelek niso posegale osebe, ki nimajo pooblastila izdajatelja garancijskega lista in da so bili uporabljeni originalni rezervni deli.

Pravice potrošnika

Če blago, za katero je izdana garancija, ne izpolnjuje specifikacij ali nima lastnosti, navedenih v garancijskem listu ali oglaševalskem sporočilu, lahko potrošnik najprej zahteva odpravo napak. Če napake niso odpravljene v skupno 30 dneh (rok rešitve reklamacije) od dneva, ko je proizvajalec ali pooblaščen servis od potrošnika prejel zahtevo za odpravo napak, bo dajalec garancije in pooblaščen serviser potrošniku brezplačno zamenjal blago z enakim, novim in brezhibnim blagom. Rok 30 dni se lahko podaljša za najkrajši čas, ki je potreben za dokončanje popravila ali zamenjave, vendar za največ 15 dni. Pri določitvi podaljšane roka se upoštevajo narava in kompleksnost blaga, narava in resnost neskladnosti ter napor, ki je potreben za dokončanje popravila ali zamenjave. O številu dni za podaljšanje roka in razlogih za njegovo podaljšanje dajalec garancije in pooblaščen serviser obvesti potrošnika pred potekom prvotnega 30 dnevne roka.

Če dajalec garancije in pooblaščen serviser v roku ne popravi ali ne zamenja blaga z novim, lahko potrošnik zahteva vračilo celotne kupnine od proizvajalca ali zahteva sorazmerno znižanje kupnine. Če potrošnik zahteva sorazmerno znižanje kupnine, je znižanje kupnine sorazmerno zmanjšanju vrednosti blaga, ki ga je potrošnik prejel, v primerjavi z vrednostjo, ki bi jo imelo blago, če bi bilo skladno.

Ne glede na zgoraj navedeno lahko potrošnik zahteva vračilo plačanega zneska od dajalca garancije in pooblaščenega serviserja, če se neskladnost pojavi v manj kot 30 dneh od dobave blaga.

Za zamenjano blago ali zamenjan bistveni del blaga z novim dajalec garancije in pooblaščen serviser izda nov garancijski list.

Če dajalec garancije ali pooblaščen serviser potrošniku ne zagotovi nadomestnega blaga v začasno uporabo, ima potrošnik pravico uveljavljati škodo, ki jo je utrpel, ker blaga ni mogel uporabljati od trenutka, ko je zahteval popravilo ali zamenjavo, do njune izvršitve.

Stroške za material, nadomestne dele, delo, prenos in prevoz izdelkov, ki nastanejo pri odpravljanju okvar oziroma nadomestitvi blaga z novim, nosi dajalec garancije in pooblaščen serviser.

Pravice potrošnika, ki jih lahko uveljavlja na podlagi garancijskega lista, prenehajo po preteku dveh let od dneva, ko jih je uveljavljal.

Obvezna garancija velja tudi, če za blago, za katero je izdaja garancije obvezna, garancijski list ni bil izdan ali potrošniku ni bil izroččen.

Potrošnik ima zakonsko pravico, da zoper prodajalca v primeru neskladnosti blaga brezplačno uveljavlja jamčevalne zahtevke. Garancija ne izključuje pravic potrošnika, ki izhajajo iz obveznega jamstva za skladnost blaga.

Veljavnost

Garancija ne krije:

1. mehanskih poškodb in napak zaradi nepravilne uporabe in vzdrževanja;
2. okvar nastalih zaradi višje sile;
3. potrošnega materiala.⁹⁶

Garancija velja na območju države, v kateri je bil opravljen nakup in se uveljavlja na mestu, kjer je bil opravljen nakup ali pri pooblaščenem uvozniku za ta trg, ki je naveden v deklaraciji izdelka na embalaži. Račun za izdelek je obvezna priloga garancije ob njenem uveljavljanju.

Garancija ne izključuje pravic potrošnika, ki izhajajo iz odgovornosti prodajalca za napake na blagu. Potrošnik ima zakonsko pravico, da zoper prodajalca v primeru neskladnosti blaga brezplačno uveljavlja jamčevalne zahtevke.

Garancijski rok znaša 24 mesecev. Za servisne storitve je zadolžen uvoznik za posamezno tržišče.

Postopek uveljavljanja garancije

Potrošnik garancijo uveljavlja na prodajnem mestu, kjer je blago kupil ali na drugem prodajnem mestu prodajalca na istem ozemlju države, kjer je opravil nakup. Potrošnik na prodajnem mestu podpiše obrazec za reklamacijo in ga izroči prodajalcu. Dajalec garancije ga bo po prejemu reklamacije kontaktiral v roku 5 delovnih dni.

Potrošnik se lahko o pravicah in postopku uveljavljanja garancije seznanja na način, da se obrne na službo podpore strankam po elektronski pošti info@vitapur.si ali po telefonski številki 03 292 79 90.

Zagotavljanje vzdrževanja, servisiranja, nadomestnih delov po poteku garancijskega roka

Čas zagotovljenega servisiranja, vzdrževanja in zagotavljanja nadomestnih delov je 3 leta od poteka garancijskega roka.

Ime izdelka: _____

Datum izročitve blaga: _____

VAŽNE MJERE ZAŠTITE

Prije korištenja električnog uređaja, pratite osnovne mjere opreza koje uključuju sljedeće:

1. Pročitajte sve upute.
2. Prije uporabe, provjerite odgovara li napon zidne utičnice onom prikazanom na pločici s tehničkim podacima.
3. Kako biste se zaštitili od rizika od strujnog udara, ne stavljajte motornu jedinicu u vodu ili drugu tekućinu.
4. Isključite ga iz utičnice dok ga ne koristite, prije sastavljanja ili rastavljanja te prije čišćenja.
5. Ne upravljajte uređajem sa oštećenim kablom, oštećenim utikačem, nakon kvara uređaja, ako je uređaj pao ili ako je bio oštećen na ikakav način. Vratite uređaj u najbliži ovlašteni servis na pregled, popravak ili električnu ili mehaničku prilagodbu.
6. Uporaba dodataka koji nisu preporučeni ili prodani od strane proizvođača mogu uzrokovati požar, strujni udar ili ozljedu.
7. Postavite uređaj na ravnu površinu. Ne postavljajte ga na ili blizu vrućeg plina, električnog štednjaka ili u zagrijanu pećnicu.
8. Ne dozvolite da kabel za napajanje visi sa ruba stola.
9. Strogi nadzor je potreban ukoliko uređaj koriste djeca ili ako se koristi blizu djece.
10. Ne koristite uređaj u druge svrhe osim za koje je namijenjen.
11. Uređaj se može koristiti samo za cijedenje citrusa. Ne koristite ga za cijedenje druge vrste voća.
12. Ovaj uređaj nije namijenjen za korištenje od strane osoba (uključujući djecu) sa smanjenim fizičkim, osjetljivim ili mentalnim sposobnostima te osoba sa manjkom iskustva i znanja, samo ako su pod nadzorom ili ako su podučeni o sigurnom korištenju od strane osobe koja je odgovorna za njihovu sigurnost.
13. Djeca trebaju biti pod nadzorom kako biste provjerili da se ne igraju s uređajem.
14. Ne koristite ga vani.
15. Sačuvajte ove upute.
16. Ovaj uređaj je namijenjen za korištenje u kućanstvu i sličnim lokacijama poput:
 - kuhinja za osoblje unutar trgovina, ureda i drugih radnih okruženja,
 - seoskih kuća,
 - od strane klijenata u hotelima, motelima i drugim stambenim objektima,
 - objekata sa noćenjem i doručkom.
17. Upozorenje: Ukoliko se ne koristi na ispravan način, ozljeda je moguća.
18. Isključite uređaj iz izvora napajanja ako ga namjeravate ostaviti bez nadzora te prije sastavljanja, rastavljanja ili čišćenja.
19. Ovaj uređaj mogu koristiti djeca starija od 8 godina ako su pod nadzorom, ako su im dane pravilne upute vezane uz korištenje uređaja na siguran način i ako razumiju moguće opasnosti. Djeca ne smiju čistiti i održavati uređaj, osim u slučaju ako su starija od 8 godina i ako su pod nadzorom. Držite uređaj i njegov kabel van dohvata djece koja su mlađa od 8 godina.

UPOZNAJ SVOJ SOKOVNIK ZA CITRUSE

- 1 Maleno sredstvo za vrtnju
- 2 Cijedilo
- 3 Zdjela za sok
- 4 Rotirajuća osovina
- 5 Motorna jedinica

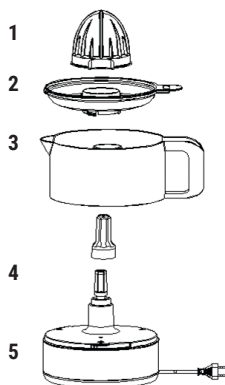

KORIŠTENJE SOKOVNIKA

Prije prvog korištenja, temeljito očistite gornji poklopac, sredstvo za vrtnju, filter i zdjelu sa toplom vodom.

1. Redom postavite zdjelu na bazu, zatim spojite cijedilo na kapicu, nakon čega trebate spojiti sredstvo za vrtnju na kapicu.

2. Prepolovite voće, stavite ga na sredstvo za vrtnju i lagano ga pritisnite kako bi motor počeo raditi. Zatim će se ocijeđeni sok prelići u zdjelu kroz cijedilo, dok će meso i srž voća ostati na cijedilu. Motor se može okretati u različitim smjerovima.

Oprez: Ne upotrebljavajte prekomjernu silu dok pritišćete voće kako biste spriječili blokiranje i oštećenje motora.

3. Kad je cijedenje gotovo, otpustite ruku sa sredstva za vrtnju i motor će prestati raditi. Uređaj će biti u stanju mirovanja. U bilo kojem trenutku možete ponovo započeti s radom pritiskom na sredstvo za vrtnju prema dolje.

4. Nakon cijedenja soka, prvo otklonite sredstvo za vrtnju i zatim pretočite sok.

Oprez: Uređaj mora biti uključen 15 sekundi, isključen 15 sekundi, i nakon 10 uzastopnih ciklusa, uređaj se mora ohladiti barem 30 minuta.

Bilješka: maksimalan kapacitet zdjelice je 0.5l. Nemojte prekomjerno napuniti zdjelicu.

5. isključite uređaj kad je gotov s radom ili kad nije u upotrebi.

6. Prilikom točenja soka u šalicu, provjerite je li gornji poklopac na mjestu. Kako biste održali čistoću, ne ostavljajte sok u šalici dulje vremena.

Oprez: kad sokovnik nije u upotrebi, nikad ne držite dvije igle utikača dok okrećete sredstvo za vrtnju rukom jer to može dovesti do strujnog udara.

Čišćenje i održavanje

1. Isključite uređaj i pričekajte da se u potpunosti ohladi prije čišćenja.

2. Filter, sredstvo za vrtnju i šalina se trebaju očistiti u vrućoj i sapunastoj vodi. Potrebno je isprati ih po vodom i osušiti ih.

Oprez: ne koristite sredstvo za poliranje metala za čišćenje i ne stavljajte uređaj u perilicu posuđa.

3. Obrišite okretnu osovinu sa mekanom krpom i ne uranjajte uporište u vodu ili drugu tekućinu.

4. Spojite sve dijelove zajedno.

Ekološki prihvatljivo odlaganje



Možete pomoći zaštititi okoliš!

Molim Vas, poštujući lokalne upute: predajte električnu opremu u kvaru u odgovarajući centar za zbrinjavanje otpada.

GARANCIJA (HR)

Davatelj garancije i ovlašteni serviser, AD Vita d.o.o., Tovarniška 7b, 3210 Slovenske Konjice, Slovenija, obavezuje se osigurati besprijekorno funkcioniranje proizvoda u garantnom roku. Tokom garantnog roka, koji počinje isporukom proizvoda, popraviti ćemo sve nedostatke ili kvarove na proizvodu koji se javi tokom normalne upotrebe, pod uvjetom da proizvod nisu dirale osobe koje nije ovlastio izdavatelj garantnog lista te da su korišteni samo originalni rezervni dijelovi.

Prava potrošača

Ako roba za koju je izdata garancija ne odgovara specifikacijama ili ako nema svojstva navedena u garantnom listu ili oglasnoj poruci, potrošač može prvo zahtijevati otklanjanje nedostataka. Ukoliko se nedostaci ne otklone u razumnom roku odnosno najkasnije u roku od 30 dana (rok za rješavanje reklamacije) od dana kad je proizvođač ili ovlašteni serviser zaprimio zahtjev kupca za otklanjanje nedostataka, davatelj garancije i ovlašteni serviser će besplatno zamijeniti robu istom, novom i besprijekornom. Razdoblje od 30 dana može se produžiti za najkraće potrebno vrijeme potrebno za dovršetak popravka ili zamjene, ali ne više od 15 dana. Pri određivanju produženog roka uzimaju se u obzir priroda i složenost robe, priroda i ozbiljnost nesukladnosti te napor potreban za dovršetak popravka ili zamjene. Davatelj garancije i ovlašteni serviser obavijestit će potrošača o broju dana za produženje i o razlozima produženja prije isteka originalnog roka od 30 dana.

Ukoliko davatelj garancije osporava postavljeni zahtjev dužan je potrošaču odgovoriti u pisanoj formi u roku od osam dana od prijema zahtjeva.

Ako davatelj garancije i ovlašteni serviser ne uspiju popraviti ili zamijeniti robu novom u zadanom roku, potrošač može zatražiti povrat cjelokupnog iznosa od proizvođača ili može zatražiti razmjerno smanjenje kupoprodajne cijene. Ako potrošač zahtijeva razmjerno smanjenje cijene, sniženje će biti razmjerno smanjenju vrijednosti robe koju je potrošač primio, u odnosu na vrijednost koju bi roba imala da je usklađena.

Neovisno o navedenom, potrošač može zatražiti povrat plaćenog iznosa od davatelja garancije i ovlaštenog servisera ako se nesukladnost pojavi u roku kraćem od 30 dana od isporuka robe.

Za zamijenjenu robu ili zamijenjeni bitni dio robe novim, davatelj garancije i ovlašteni serviser izdat će novi garantni list. Ako davatelj garancije ili ovlašteni serviser ne dostave zamjensku robu potrošaču na privremeno korištenje, potrošač ima pravo tražiti naknadu štete zbog nemogućnosti korištenja robe od trenutka kad je zatražio popravak ili zamjenu do isteka.

Troškove materijala, rezervnih dijelova, rada i prijevoza koji proizlaze iz popravka kvarova ili zamjene robe novom snose davatelj garancije i ovlašteni serviser.

Prava potrošača koja se mogu ostvariti na temelju garantnog lista prestaju nakon dvije godine od dana njihove kupnje. Obavezna garancija također vrijedi i ako za robu za koju je potrebna garancija nije izdat garantni list ili ako nije isporučena potrošaču.

Potrošač ima zakonsko pravo besplatno podnijeti garantne zahtjeve protiv prodavatelja u slučaju nesukladnosti robe. Garancija ne isključuje prava potrošača koja proizlaze iz obavezne garancijske sukladnosti proizvoda.

Valjanost

Garancija ne pokriva:

1. mehanička oštećenja i kvarove usljed nestručne upotrebe i održavanja;
2. nedostatke uzrokovane višom silom;
3. potrošne materijale.

Garancija vrijedi u zemlji u kojoj je obavljena kupovina i može se tražiti na mjestu kupovine ili kod ovlaštenog uvoznika za to tržište, kao što je navedeno na deklaraciji proizvoda na pakiranju. Račun za proizvod je obavezan prilog prilikom ostvarivanja prava na garanciju.

Garancija ne isključuje prava potrošača koja proizlaze iz odgovornosti prodavca za nedostatke robe. Potrošač ima zakonsko pravo besplatno podnijeti garancijske zahtjeve protiv prodavca u slučaju nesukladnosti robe.

Garantni rok je 24 mjeseca. Uslugu pruža uvoznik za svako specifično tržište.

Garantni postupak

Potrošač zahtijeva garanciju na prodajnom mjestu gdje je roba kupljena ili na drugom prodajnom mjestu prodavca u istoj državi u kojoj je obavljena kupovina ili preko elektronske pošte na ispod navedenu elektronsku adresu. Potrošač na prodajnom mjestu potpisuje obrazac za prigovor i predaje ga prodavcu. Davatelj garancije kontaktirat će potrošača u roku od 8 radnih dana od primitka prigovora.

Potrošač se može informisati o svojim pravima i postupku ostvarivanja garancije kontaktiranjem korisničke podrške putem e-maila na info@vitapur.ba ili pozivom na broj +387 33 975 998.

Održavanje nakon garancije, servis i rezervni dijelovi

Vrijeme za osiguranje servisa, održavanja i rezervnih dijelova je 3 godine od isteka garantnog roka.

Naziv proizvoda: _____

Datum dostave: _____

VAŽNE MJERE ZAŠTITE

Prije korištenja električnog uređaja, pratite osnovne mjere opreza koje uključuju sljedeće:

1. Pročitajte sve upute.
2. Prije upotrebe, provjerite odgovara li napon zidne utičnice onom prikazanom na pločici s tehničkim podacima.
3. Kako biste se zaštitili od rizika od strujnog udara, ne stavljajte motornu jedinicu u vodu ili drugu tekućinu.
4. Isključite ga iz utičnice dok ga ne koristite, prije sastavljanja ili rastavljanja te prije čišćenja.
5. Ne upravljajte uređajem sa oštećenim kablom, oštećenim utikačem, nakon kvara uređaja, ako je uređaj pao ili ako je bio oštećen na ikakav način. Vratite uređaj u najbliži ovlašteni servis na pregled, popravak ili električnu ili mehaničku prilagodbu.
6. Uporaba dodataka koji nisu preporučeni ili prodani od strane proizvođača mogu uzrokovati požar, strujni udar ili ozljedu.
7. Postavite uređaj na ravnu površinu. Ne postavljajte ga na ili blizu vrućeg plina, električnog štednjaka ili u zagrijanu pećnicu.
8. Ne dozvolite da kabal za napajanje visi sa ruba stola.
9. Strogi nadzor je potreban ukoliko uređaj koriste djeca ili ako se koristi blizu djece.
10. Ne koristite uređaj u druge svrhe osim za koje je namijenjen.
11. Uređaj se može koristiti samo za cijedenje citrusa. Ne koristite ga za cijedenje druge vrste voća.
12. Ovaj uređaj nije namijenjen za korištenje od strane osoba (uključujući djecu) sa smanjenim fizičkim, osjetljivim ili mentalnim sposobnostima te osoba sa manjkom iskustva i znanja, samo ako su pod nadzorom ili ako su podučeni o sigurnom korištenju od strane osobe koja je odgovorna za njihovu sigurnost.
13. Djeca trebaju biti pod nadzorom kako biste provjerili da se ne igraju s uređajem.
14. Ne koristite ga vani.
15. Sačuvajte ove upute.
16. Ovaj uređaj je namijenjen za korištenje u kućanstvu i sličnim lokacijama poput:
 - kuhinja za osoblje unutar trgovina, ureda i drugih radnih okruženja,
 - seoskih kuća,
 - od strane klijenata u hotelima, motelima i drugim stambenim objektima,
 - objekata sa noćenjem i doručkom.
17. Upozorenje: Ukoliko se ne koristi na ispravan način, ozljeda je moguća.
18. Isključite uređaj iz izvora napajanja ako ga namjeravate ostaviti bez nadzora te prije sastavljanja, rastavljanja ili čišćenja.
19. Ovaj uređaj mogu koristiti djeca starija od 8 godina ako su pod nadzorom, ako su im dane pravilne upute vezane uz korištenje uređaja na siguran način i ako razumiju moguće opasnosti. Djeca ne smiju čistiti i održavati uređaj, osim u slučaju ako su starija od 8 godina i ako su pod nadzorom. Držite uređaj i njegov kabal van dohvata djece koja su mlađa od 8 godina.

UPOZNAJ SVOJ SOKOVNIK ZA CITRUSE

- 1 Maleno sredstvo za vrtnju
- 2 Cijedilo
- 3 Zdjela za sok
- 4 Rotirajuća osovina
- 5 Motorna jedinica

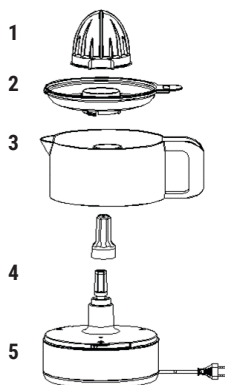

KORIŠTENJE SOKOVNIKA

Prije prvog korištenja, temeljito očistite gornji poklopac, sredstvo za vrtnju, filter i zdjelu sa toplom vodom.

1. Redom postavite zdjelu na bazu, zatim spojite cijedilo na kapicu, nakon čega trebate spojiti sredstvo za vrtnju na kapicu.
2. Prepolovite voće, stavite ga na sredstvo za vrtnju i lagano ga pritisnite kako bi motor počeo raditi. Zatim će se ocijeđeni sok

preliti u zdjelu kroz cijedilo, dok će meso i srž voća ostati na cijedilu. Motor se može okretati u različitim smjerovima.

Oprez: Ne upotrebljavajte prekomjernu silu dok pritišćete voće kako biste spriječili blokiranje i oštećenje motora.

3. Kad je cijedenje gotovo, otpustite ruku sa sredstva za vrtnju i motor će prestati raditi. Uređaj će biti u stanju mirovanja. U bilo kojem trenutku možete ponovo započeti s radom pritiskom na sredstvo za vrtnju prema dolje.
4. Nakon cijedenja soka, prvo otklonite sredstvo za vrtnju i zatim pretočite sok.

Oprez: Uređaj mora biti uključen 15 sekundi, isključen 15 sekundi, i nakon 10 uzastopnih ciklusa, uređaj se mora ohladiti barem 30 minuta.

Bilješka: maksimalan kapacitet zdjelice je 0.5l. Nemojte prekomjerno napuniti zdjelicu.

5. isključite uređaj kad je gotov s radom ili kad nije u upotrebi.
 6. Prilikom točenja soka u šalicu, provjerite je li gornji poklopac na mjestu. Kako biste održali čistoću, ne ostavljajte sok u šalici dulje vremena.
- Oprez: kad sokovnik nije u upotrebi, nikad ne držite dvije igle utikača dok okrećete sredstvo za vrtnju rukom jer to može dovesti do strujnog udara.

Čišćenje i održavanje

1. Isključite uređaj i pričekajte da se u potpunosti ohladi prije čišćenja.
 2. Filter, sredstvo za vrtnju i šalica se trebaju očistiti u vrućoj i sapunastoj vodi. Potrebno je isprati ih po vodom i osušiti ih.
- Oprez: ne koristite sredstvo za poliranje metala za čišćenje i ne stavljajte uređaj u perilicu posuđa.
3. Obrišite okretnu osovinu sa mekanom krpom i ne uranjajte uporište u vodu ili drugu tekućinu.
 4. Spojite sve dijelove zajedno.



Ekološki prihvatljivo odlaganje

Možete pomoći zaštititi okoliš!

Molim Vas, poštujući lokalne upute: predajte električnu opremu u kvaru u odgovarajući centar za zbrinjavanje otpada.

GARANCIJA (BIH)

Davatelj garancije i ovlašteni serviser, AD Vita d.o.o., Tovarniška 7b, 3210 Slovenske Konjice, Slovenija, obavezuje se osigurati besprijekorno funkcioniranje proizvoda u garantnom roku. Tokom garantnog roka, koji počinje isporukom proizvoda, popraviti ćemo sve nedostatke ili kvarove na proizvodu koji se jave tokom normalne upotrebe, pod uvjetom da proizvod nisu dirale osobe koje nije ovlastio izdavatelj garantnog lista te da su korišteni samo originalni rezervni dijelovi.

Prava potrošača

Ako roba za koju je izdata garancija ne odgovara specifikacijama ili ako nema svojstva navedena u garantnom listu ili oglasnoj poruci, potrošač može prvo zahtijevati otklanjanje nedostataka. Ukoliko se nedostaci ne otklone u razumnom roku odnosno najkasnije u roku od 30 dana (rok za rješavanje reklamacije) od dana kad je proizvođač ili ovlašteni serviser zaprimio zahtjev kupca za otklanjanje nedostataka, davatelj garancije i ovlašteni serviser će besplatno zamijeniti robu istom, novom i besprijekornom. Razdoblje od 30 dana može se produžiti za najkraće potrebno vrijeme potrebno za dovršetak popravka ili zamjene, ali ne više od 15 dana. Pri određivanju produženog roka uzimaju se u obzir priroda i složenost robe, priroda i ozbiljnost nesukladnosti te napor potreban za dovršetak popravka ili zamjene. Davatelj garancije i ovlašteni serviser obavijestit će potrošača o broju dana za produženje i o razlozima produženja prije isteka originalnog roka od 30 dana.

Ukoliko davatelj garancije osporava postavljeni zahtjev dužan je potrošaču odgovoriti u pisanoj formi u roku od osam dana od prijema zahtjeva.

Ako davatelj garancije i ovlašteni serviser ne uspiju popraviti ili zamijeniti robu novom u zadanom roku, potrošač može zatražiti povrat cjelokupnog iznosa od proizvođača ili može zatražiti razmjerno smanjenje kupoprodajne cijene. Ako potrošač zahtijeva razmjerno smanjenje cijene, sniženje će biti razmjerno smanjenju vrijednosti robe koju je potrošač primio, u odnosu na vrijednost koju bi roba imala da je usklađena.

Neovisno o navedenom, potrošač može zatražiti povrat plaćenog iznosa od davatelja garancije i ovlaštenog servisera ako se nesukladnost pojavi u roku kraćem od 30 dana od isporuka robe.

Za zamijenjenu robu ili zamijenjeni bitni dio robe novim, davatelj garancije i ovlaštenu serviser izdat će novi garantni list. Ako davatelj garancije ili ovlaštenu serviser ne dostave zamjensku robu potrošaču na privremeno korištenje, potrošač ima pravo tražiti naknadu štete zbog nemogućnosti korištenja robe od trenutka kad je zatražio popravak ili zamjenu do isteka. Troškove materijala, rezervnih dijelova, rada i prijevoza koji proizlaze iz popravka kvarova ili zamjene robe novom snose davatelj garancije i ovlaštenu serviser.

Prava potrošača koja se mogu ostvariti na temelju garantnog lista prestaju nakon dvije godine od dana njihove kupnje. Obavezna garancija također vrijedi i ako za robu za koju je potrebna garancija nije izdat garantni list ili ako nije isporučena potrošaču.

Potrošač ima zakonsko pravo besplatno podnijeti garantne zahtjeve protiv prodavatelja u slučaju nesukladnosti robe. Garancija ne isključuje prava potrošača koja proizlaze iz obavezne garancijske sukladnosti proizvoda.

Valjanost

Garancija ne pokriva:

1. mehanička oštećenja i kvarove usljed nestručne upotrebe i održavanja;
2. nedostatke uzrokovane višom silom;
3. potrošne materijale.

Garancija vrijedi u zemlji u kojoj je obavljena kupovina i može se tražiti na mjestu kupovine ili kod ovlaštenog uvoznika za to tržište, kao što je navedeno na deklaraciji proizvoda na pakiranju. Račun za proizvod je obavezan prilog prilikom ostvarivanja prava na garanciju.

Garancija ne isključuje prava potrošača koja proizlaze iz odgovornosti prodavca za nedostatke robe. Potrošač ima zakonsko pravo besplatno podnijeti garancijske zahtjeve protiv prodavca u slučaju nesukladnosti robe.

Garantni rok je 24 mjeseca. Uslugu pruža uvoznik za svako specifično tržište.

Garantni postupak

Potrošač zahtijeva garanciju na prodajnom mjestu gdje je roba kupljena ili na drugom prodajnom mjestu prodavca u istoj državi u kojoj je obavljena kupovina ili preko elektronske pošte na ispod navedenu elektronsku adresu. Potrošač na prodajnom mjestu potpisuje obrazac za prigovor i predaje ga prodavcu. Davatelj garancije kontaktirat će potrošača u roku od 8 radnih dana od primitka prigovora.

Potrošač se može informisati o svojim pravima i postupku ostvarivanja garancije kontaktiranjem korisničke podrške putem e-maila na info@vitapur.ba ili pozivom na broj +387 33 975 998.

Održavanje nakon garancije, servis i rezervni dijelovi

Vrijeme za osiguranje servisa, održavanja i rezervnih dijelova je 3 godine od isteka garantnog roka.

Naziv proizvoda: _____

Datum dostave: _____

VAŽNE MJERE ZAŠTITE

Prije korišćenja električnog uređaja, pratite osnovne mjere opreza koje uključuju sledeće:

1. Pročitajte sva uputstva.
2. Prije upotrebe, proverite odgovara li napon zidne utičnice onom prikazanom na pločici sa tehničkim podacima.
3. Kako biste se zaštitili od rizika od strujnog udara, ne stavljajte motornu jedinicu u vodu ili drugu tečnost.
4. Isključite uređaj iz utičnice dok ga ne koristite, prije sastavljanja ili rastavljanja i prije čišćenja.
5. Ne upravljajte uređajem sa oštećenim kablom, oštećenim utikačem, nakon kvara uređaja, ako je uređaj pao ili ako je bio oštećen na bilo kakav način. Vratite uređaj u najbliži ovlašćeni servis na pregled, popravku ili električnu ili mehaničku.
6. Upotreba dodataka koji nisu preporučeni ili prodati od strane proizvođača mogu uzrokovati požar, strujni udar ili povredu.
7. Postavite uređaj na ravnu površinu. Ne postavljajte ga na ili blizu vrućeg plina, električnog šporeta ili u zagrijanu pećnicu.
8. Ne dozvolite da kabal za napajanje visi sa ivice stola.
9. Strogi nadzor je potreban ukoliko uređaj koriste djeca ili ako se koristi blizu djece.
10. Ne koristite uređaj u druge svrhe osim za koje je namijenjen.
11. Uređaj se može koristiti samo za cijedenje citrusa. Ne koristite ga za cijedenje druge vrste voća.
12. Ovaj uređaj nije namijenjen za korišćenje od strane osoba (uključujući djecu) sa smanjenim fizičkim, čulnim ili mentalnim sposobnostima i osoba sa manjkom iskustva i znanja, samo ako su pod nadzorom ili ako su podučeni o sigurnom korišćenju od strane osobe koja je odgovorna za njihovu sigurnost.
13. Djeca treba da budu pod nadzorom kako biste proverili da se ne igraju sa uređajem.
14. Ne koristite ga napolju .
15. Sačuvajte ova uputstva.
16. Ovaj uređaj je namijenjen za korišćenje u kući i sličnim lokacijama poput:
 - kuhinja za osoblje unutar trgovina, kancelarije i drugih radnih okruženja,
 - seoskih kuća,
 - od strane klijenata u hotelima, motelima i drugim stambenim objektima,
 - objekata sa noćenjem i doručkom.
17. Upozorenje: Ukoliko se ne koristi na ispravan način, povreda je moguća.
18. Isključite uređaj iz izvora napajanja ako ga namjeravate ostaviti bez nadzora i prije sastavljanja, rastavljanja ili čišćenja.
19. Ovaj uređaj mogu koristiti djeca starija od 8 godina ako su pod nadzorom, ako su im data pravilna uputstva za korišćenje uređaja na siguran način i ako razumiju moguće opasnosti. Djeca ne smiju čistiti i održavati uređaj, osim u slučaju ako su starija od 8 godina i ako su pod nadzorom. Držite uređaj i njegov kabal van dohvata djece koja su mlađa od 8 godina.

UPOZNAJ SVOJ SOKOVNIK ZA CITRUSE

- 1 Malo sredstvo za rotaciju
- 2 Cjediljka
- 3 Posuda za sok
- 4 Rotirajuća osovina
- 5 Motorna jedinica

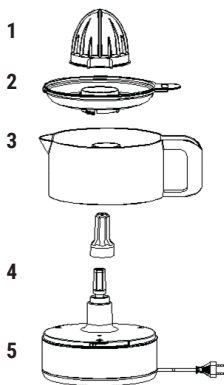

KORIŠĆENJE SOKOVNIKA

Prije prvog korišćenja, temeljno očistite gornji poklopac, sredstvo za rotaciju, filter i posudu sa toplom vodom.

1. Redom postavite posudu na bazu, zatim spojite cjediljku na kapicu, nakon čega treba da spojite sredstvo za rotaciju na kapicu.

2. Prepolovite voće, stavite ga na sredstvo za rotaciju i lagano ga pritisnite kako bi motor počeo da radi. Zatim će se ocijedeni

sok preliti u posudu kroz cjediljku, dok će meso i srž voća ostati na cjediljci. Motor se može okretati u različitim smjerovima.

Oprez: Ne upotrebljavajte prekomjernu silu dok pritiskate voće kako biste spriječili blokiranje i oštećenje motora.

3. Kad je cijedenje gotovo, otpustite ruku sa sredstva za rotaciju i motor će prestati da radi. Uređaj će biti u stanju mirovanja.

U bilo kom trenutku možete ponovo započeti sa radom pritiskom na sredstvo za rotaciju prema dolje.

4. Nakon cijedenja soka, prvo otklonite sredstvo za rotaciju i zatim pretočite sok.

Oprez: Uređaj mora biti uključen 15 sekundi, isključen 15 sekundi, i nakon 10 uzastopnih ciklusa, uređaj se mora ohladiti barem 30 minuta.

Bilješka: maksimalan kapacitet posude je 0.5l. Nemojte prekomjerno napuniti posudu.

5. Isključite uređaj kada je gotov sa radom ili kada nije u upotrebi.

6. Prilikom točenja soka u šoljicu, provjerite je li gornji poklopac na mjestu. Kako biste održali čistoću, ne ostavljajte sok u šoljici duže vremena.

Oprez: Kad sokovnik nije u upotrebi, nikad ne držite dvije igle utikača dok okrećete sredstvo za rotaciju rukom jer to može dovesti do strujnog udara.

Čišćenje i održavanje

1. Isključite uređaj i pričekajte da se u potpunosti ohladi prije čišćenja.

2. Filter, sredstvo za rotaciju i šoljicu treba očistiti u vrućoj i sapunastoj vodi. Potrebno je isprati ih vodom i osušiti ih.

Oprez: Ne koristite sredstvo za poliranje metala za čišćenje i ne stavljajte uređaj u mašinu za pranje posudja.

3. Obrišite rotirajuću osovinu sa mekanom krpom i ne stavljajte motor u vodu ili drugu tečnost.

4. Spojite sve djelove zajedno.



Ekološki prihvatljivo odlaganje

Možete pomoći zaštititi okolinu!

Molim Vas, poštujujte lokalna uputstva: predajte električnu opremu u kvaru u odgovarajući centar za odlaganje otpada.

GARANCIJA (MNE)

Davalac garancije i ovlašćeni serviser Vitapur d.o.o., Sv Petra Cetinjskog 130, 81000 Podgorica, Crna Gora, obavezuje se da će proizvod raditi besprekorno tokom garantnog perioda. Tokom garantnog roka, koji započinje isporukom proizvoda,

uklonićemo sve nedostatke i kvarove na proizvodu koji bi se pojavili tokom upotrebe proizvoda, pod uslovom da se proizvod koristi u skladu sa njegovom namjenom i da proizvod nisu servisirale osobe koje nisu ovlašćene od strane izdavaoca garancije, te da su prilikom korišćenja uređaja upotrebljavani originalni rezervni djelovi.

Prava potrošača

Ako roba za koju je izdata garancija ne odgovara specifikacijama ili nema svojstva navedena u garantnom listu ili reklamnoj poruci, potrošač može najprije zahtijevati otklanjanje nedostataka. Ukoliko se nedostaci ne otklone u roku od ukupno 30 dana (rok za rješavanje reklamacije) od dana kada je proizvođač ili ovlašćeni servis primio zahtjev kupca za otklanjanje nedostataka, davalac garancije i ovlašćeni servis će besplatno zamijeniti robu istom, novom i bespr ijekornom. Period od 30 dana može se produžiti za najkraće potrebno vrijeme potrebno za završetak popravke ili zamjene, ali ne duže od 15 dana. Pri određivanju produženog roka uzimaju se u obzir priroda i složenost robe, priroda i ozbiljnost neispravnosti, kao i trud potreban za završetak popravke ili z amjene. Davalac garancije i ovlašćeni servis će obavijestiti potrošača o broju dana za produženje i o razlozima produženja prije isteka originalnog roka od 30 dana.

Ako davalac garancije i ovlašćeni servis ne uspiju popraviti ili zamijeniti robu novom u z adatom roku, potrošač može zatražiti povraćaj cjelokupnog iznosa od proizvođača ili može zatražiti proporcionalno smanjenje kupoprodajne cijene. Ako potrošač zahtijeva proporcionalno smanjenje cijene, smanjenje će biti srazmjerno smanjenju vrijednosti robe koju je potrošač primio, u odnosu na vrijednost koju bi roba imala da je ispravna.

Bez obzira na navedeno, potrošač može zatražiti povraćaj plaćenog iznosa od davaoca garancije i ovlašćenog servisa ako se neispravnost pojavi u roku kraćem od 30 dana od isporuke robe.

Za zamijenjenu robu ili zamijenjeni bitni dio robe novim, davalac garancije i ovlašćeni servis izdaće novi garantni list. Troškove materijala, rezervnih dijelova, rada i transporta koji proizilaze iz popravke kvarova ili zamjene robe novom snose davalac garancije i ovlašćeni servis.

Prava potrošača koja se mogu ostvariti na osnovu garantnog lista prestaju nakon dvije godine od dana njihovog korišćenja. Obavezna garancija takođe važi i ako za robu za koju je potrebna garancija nije izdat garantni list ili ako nije isporučena potrošaču.

Potrošač ima zakonsko pravo besplatno podnijeti garancijske zahtjeve protiv prodavca u slučaju neispravnosti robe.

Važenje

Garancija ne pokriva:

1. mehanička oštećenja i kvarove usljed nestručne upotrebe i održavanja;
2. nedostatke uzrokovane višom silom;
3. potrošni materijal.

Garancija važi u zemlji u kojoj je obavljena kupovina i može se ostvariti na mjestu kupovine ili kod ovlašćenog uvoznika za to tržište, kako je navedeno na deklaraciji proizvoda na pakovanju. Račun za proizvod je obavezan prilog prilikom ostvarivanja prava na garanciju.

Garancija ne isključuje prava potrošača koja proizilaze iz odgovornosti prodavca za nesaobraznost robe.

Garantni rok je 24 mjeseca. Uslugu pruža uvoznik za svako specifično tržište.

Garantni postupak

Potrošač ostvaruje pravo na garanciju na prodajnom mjestu gdje je roba kupljena ili na drugom prodajnom mjestu prodavca u istoj državi u kojoj je obavljena kupovina. Potrošač na prodajnom mjestu potpisuje obrazac za prigovor i predaje ga prodavcu. Davalac garancije kontaktiraće potrošača u roku od 8 dana od prijema prigovora.

Potrošač se može informisati o svojim pravima i postupku ostvarivanja garancije kontaktiranjem korisničke podrške putem e-maila na info@vitapur.me ili pozivom na broj 067/00-26-10.

Održavanje nakon garancije, servis i rezervni dijelovi

Period za obezbjeđivanje servisa, održavanja i rezervnih dijelova je 3 godine od isteka garantnog roka.

Naziv proizvoda: _____

Datum isporuke: _____

VAŽNE MERE ZAŠTITE

Pre korišćenja električnog uređaja, pratite osnovne mere opreza koje uključuju sledeće:

1. Pročitajte sva uputstva.
2. Pre upotrebe, proverite odgovara li napon zidne utičnice onom prikazanom na pločici sa tehničkim podacima.
3. Kako biste se zaštitili od rizika od strujnog udara, ne stavljajte motornu jedinicu u vodu ili drugu tečnost.
4. Isključite ga iz utičnice dok ga ne koristite, pre sastavljanja ili rastavljanja i pre čišćenja.
5. Ne upravljajte uređajem sa oštećenim kablom, oštećenim utikačem, nakon kvara uređaja, ako je uređaj pao ili ako je bio oštećen na ikakav način. Vratite uređaj u najbliži ovlašćeni servis na pregled, popravku ili električnu ili mehaničku.
6. Upotreba dodataka koji nisu preporučeni ili prodati od strane proizvođača mogu uzrokovati požar, strujni udar ili povredu.
7. Postavite uređaj na ravnu površinu. Ne postavljajte ga na ili blizu vrućeg plina, električnog štednjaka ili u zagrejanu pećnicu.
8. Ne dozvolite da kabal za napajanje visi sa ivice stola.
9. Strogi nadzor je potreban ukoliko uređaj koriste deca ili ako se koristi blizu dece.
10. Ne koristite uređaj u druge svrhe osim za koje je namenjen.
11. Uređaj se može koristiti samo za ceđenje citrusa. Ne koristite ga za ceđenje druge vrste voća.
12. Ovaj uređaj nije namenjen za korišćenje od strane osoba (uključujući decu) sa smanjenim fizičkim, osetnim ili mentalnim sposobnostima osoba sa manjkom iskustva i znanja, samo ako su pod nadzorom ili ako su podučeni o sigurnom korišćenju od strane osobe koja je odgovorna za njihovu sigurnost.
13. Deca treba da budu pod nadzorom kako biste proverili da se ne igraju sa uređajem.
14. Ne koristite ga napolju .
15. Sačuvajte ova uputstva.
16. Ovaj uređaj je namenjen za korišćenje u kući i sličnim lokacijama poput:
 - kuhinja za osoblje unutar trgovina, kancelarije i drugih radnih okruženja,
 - seoskih kuća,
 - od strane klijenata u hotelima, motelima i drugim stambenim objektima,
 - objekata sa noćenjem i doručkom.
17. Upozorenje: Ukoliko se ne koristi na ispravan način, povreda je moguća.
18. Isključite uređaj iz izvora napajanja ako ga nameravate ostaviti bez nadzora i pre sastavljanja, rastavljanja ili čišćenja.
19. Ovaj uređaj mogu koristiti deca starija od 8 godina ako su pod nadzorom, ako su im data pravilna uputstva za korišćenje uređaja na siguran način i ako razumeju moguće opasnosti. Deca ne smeju čistiti i održavati uređaj, osim u slučaju ako su starija od 8 godina i ako su pod nadzorom. Držite uređaj i njegov kabl van dohvata dece koja su mlađa od 8 godina.

UPOZNAJ SVOJ SOKOVNIK ZA CITRUSE

- 1 Maleno sredstvo za rotaciju
- 2 Cedionik
- 3 Posuda za sok
- 4 Rotirajuća osovina
- 5 Motorna jedinica

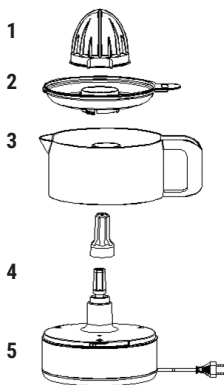

KORIŠĆENJE SOKOVNIKA

Pre prvog korišćenja, temeljno očistite gornji poklopac, sredstvo za rotaciju, filter i posudu sa toplom vodom.

1. Redom postavite posudu na bazu, zatim spojite cedionik na kapicu, nakon čega treba da spojite sredstvo za rotaciju na kapicu.

2. Prepolovite voće, stavite ga na sredstvo za rotaciju i lagano ga pritisnite kako bi motor počeo da radi. Zatim će se ocedeni sok preliti u posudu kroz cedionik, dok će meso i srž voća ostati na cedioniku. Motor se može okretati u različitim smerovima.

Oprez: Ne upotrebljavajte prekomernu silu dok pritiskate voće kako biste sprečili blokiranje i oštećenje motora.

3. Kad je ceđenje gotovo, otpustite ruku sa sredstva za rotaciju i motor će prestati da radi. Uređaj će biti u stanju mirovanja. U bilo kom trenutku možete ponovo započeti sa radom pritiskom na sredstvo za rotaciju prema dole.
4. Nakon ceđenja soka, prvo otklonite sredstvo za rotaciju i zatim pretočite sok.

Oprez: Uređaj mora biti uključen 15 sekundi, isključen 15 sekundi, i nakon 10 uzastopnih ciklusa, uređaj se mora ohladiti barem 30 minuta.

Beleška: maksimalan kapacitet posude je 0.5l. Nemojte prekomerno napuniti posudu.

5. isključite uređaj kada je gotov sa radom ili kad nije u upotrebi.
6. Prilikom točenja soka u šoljicu, proverite je li gornji poklopac na mestu. Kako biste održali čistoću, ne ostavljajte sok u šoljici duže vremena.

Oprez: kad sokovnik nije u upotrebi, nikad ne držite dve igle utikača dok okrećete sredstvo za rotaciju rukom jer to može dovesti do strujnog udara.

Čišćenje i održavanje

1. Isključite uređaj i pričekajte da se u potpunosti ohladi pre čišćenja.
2. Filter, sredstvo za rotaciju i šoljica treba očistiti u vrućoj i sapunastoj vodi. Potrebno je isprati ih vodom i osušiti ih. Oprez: ne koristite sredstvo za poliranje metala za čišćenje i ne stavljajte uređaj u mašinu za pranje sudja.
3. Obrišite rotirajuću osovinu sa mekanom krpom i ne stavljajte uporište u vodu ili drugu tečnost.
4. Spojite sve delove zajedno.



Ovaj proizvod je usklađen sa tehničkim propisima Republike Srbije i označen znakom usaglašenosti u skladu sa Uredbom o znaku usaglašenosti („Službeni glasnik RS”, br. 4/2022).

SAOBRAZNOST (RS)

Davalac garancije i ovlašćeni serviser Vitapur d.o.o., Bulevar Arsebijia Čarnojevića 99v, 11070 Novi Beograd, Srbija, obavezuje se da će proizvod raditi besprekorno tokom garantnog perioda. Tokom garantnog roka, koji započinje isporukom proizvoda, uklonićemo sve nedostatke i kvarove na proizvodu koji bi se pojavili tokom upotrebe proizvoda, pod uslovom da se proizvod koristi u skladu sa njegovom namjenom i da proizvod nisu servisirale osobe koje nisu ovlašćene od strane izdavaoca garancije, te da su prilikom korišćenja uređaja upotrebljavani originalni rezervni delovi.

Ako proizvod ne bude popravljen u roku od 45 dana od prijema zahtjeva za otklanjanje oštećenja, zameniće ga novim, identičnim i ispravnim proizvodom besplatno. Garantni rok će biti produžen za onoliko dana koliko je trajala popravka proizvoda.

Garancija ne pokriva:

1. mehanička oštećenja i oštećenja usled nepravilne upotrebe i održavanja;
2. oštećenja nastala usled više sile;
3. potrošni materijal.

Garancija važi na teritoriji zemlje u kojoj je obavljena kupovina, a primjenjuje se na mestu obavljene kupovine ili kod ovlašćenog uvoznika za ovo tržište, što je navedeno u deklaraciji proizvoda na pakovanju. Račun za proizvod je obavezan prilog kad se koristi garancija.

Garancija ne isključuje prava potrošača koja proističu iz zakonske odgovornosti prodavca za oštećenja na robi. Garantni rok je 24 mjeseca. Uvoznik za svako tržište je zadužen za uslugu servisiranja.

Potrošač preuzima garanciju na prodajnom mestu gde je kupio robu ili na drugom prodajnom mestu prodavca na istoj teritoriji zemlje u kojoj je izvršio kupovinu. Potrošač potpisuje obrazac reklamacije na prodajnom mestu i predaje ga prodavcu. Po prijemu reklamacije garant će ga kontaktirati u roku od 5 radnih dana.

O pravima i postupku preuzimanja garancije potrošač se može informisati kontaktiranjem korisničke podrške na e-mail info@

vitapur.rs ili na broj telefona 011/31-22-842.

Vreme garantovanog servisiranja i obezbeđenja rezervnih delova je 3 godine od isteka garantnog roka.

Ime proizvoda: _____

Datum isporuke/preuzimanja proizvoda: _____

MASA MBROJTËSE TË RËNDËSISHME

Përpara përdorimit të pajisjes elektrike, duhet të ndiqen gjithmonë masat paraprake bazë të mëposhtme, duke përfshirë si vijon:

1. Lexoni të gjitha udhëzimet përpara përdorimit.
2. Përpara përdorimit, kontrolloni që fuqia e voltazhit të përputhet me atë të treguar në tabelën e emrit të pajisjes.
3. Për t'u mbrojtur nga rreziku i goditjes elektrike, mos e vendosni njësinë e motorit në ujë ose lëng tjetër.
4. Hiqeni nga priza kur nuk është në përdorim, përpara se ta vendosni ose hiqni pjesët dhe para pastrimit.
5. Mos e përdorni asnjë pajisje me kordon ose prizë të dëmtuar ose pasi pajisja keqfunksionon ose ka rënë ose dëmtuar në çfarëdo mënyre. Kthejeni pajisjen në shërbimin më të afërt të autorizuar për ekzaminim, riparim ose rregullim elektrik ose mekanik.
6. Përdorimi i shtojcave që nuk rekomandohen ose shiten nga prodhuesi mund të shkaktojnë zjarr, goditje elektrike ose lëndim.
7. Vendoseni pajisjen në një sipërfaqe të sheshtë. Mos e vendosni mbi ose pranë një djegësi të nxehtë me gaz ose elektrik, ose në një furrë të ndezur.
8. Mos lejoni që kordoni i furnizimit të varet mbi skajin e tavolinës ose banakut.
9. Mbikëqyrja e afërt është e nevojshme kur pajisja përdoret nga ose pranë fëmijëve.
10. Mos e përdorni pajisjen për përdorim tjetër nga ai i synuar.
11. Pajisja mund të përdoret vetëm për të shtrydhur agrumet, mos e përdorni kurrë për shtrydhjen e llojeve të tjera të frutave.
12. Kjo pajisje nuk është e destinuar për t'u përdorur nga persona (përfshirë fëmijët) me aftësi të kufizuara fizike, shqisore ose mendore, ose me mungesë përvojë dhe njohurish, përveç rasteve kur atyre u është dhënë mbikëqyrje ose udhëzim në lidhje me përdorimin e pajisjes nga një person përgjegjës për sigurinë e tyre.
13. Fëmijët duhet të mbikëqyren për t'u siguruar që ata të mos luajnë me pajisjen.
14. Mos e përdorni jashtë.
15. Ruani këto udhëzime.
16. Kjo pajisje synohet të përdoret në amvisëri dhe në përdorime të ngjashme si p.sh:
 - ambientet e kuzhinës të personelit në dyqane, zyra dhe ambiente të tjera pune;
 - shtëpi fermash;
 - nga klientët në hotele, motele dhe ambiente të tjera të tipit rezidencial;
 - ambiente të tipit fjetje dhe mëngjes.
17. Paralajmërim: Lëndim potencial nga keqpërdorimi.
18. Shkëputeni gjithmonë pajisjen nga furnizimi nëse është lënë pa mbikëqyrje dhe përpara se ta montoni, çmontoni ose pastroni.
19. Kjo pajisje mund të përdoret nga fëmijët e moshës 8 vjeç e lart nëse atyre u është dhënë mbikëqyrje ose udhëzime në lidhje me përdorimin e pajisjes në mënyrë të sigurt dhe nëse ata i kuptojnë rreziqet e përfshira. Pastrimi dhe mirëmbajtja e përdoruesit nuk duhet të bëhen nga fëmijët përveç nëse janë të moshës 8 vjeç e lart dhe të mbikëqyren. Mbajeni pajisjen dhe kordonin e saj larg fëmijëve të moshës më pak se 8 vjeç.

NJHNI SHTRYDHËSEN TUAJ TË AGRUMEVE

- 1 Shpuese e vogël
- 2 Sitë
- 3 Tas i lëngut
- 4 Bosht i rrotullues
- 5 Njësia motorike

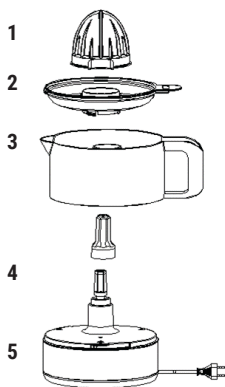

PËRDORIMI I SHTRYDHËSES TUAJ

Përpara përdorimit të parë, pastroni tërësisht kapakun e sipërm, shpuesen, filtrin dhe filxhanin me ujë të ngrohtë.

1. vendoseni filxhanin mbi bazë, më pas montoni sitën në kapakun e boshtit, pasi montoni shpuesin në kapakun e boshtit, montoni në radhë.

2. Përgjysmoni frutat, vendosini frutat në Shpuese dhe shtypni lehtë dhe motori fillon të funksionojë. Pastaj lëngu i nxjerrë do të derdhet në filxhan përmes sitës, korja e ashpër dhe bërthama do të mbeten në sitë. Motori mund të rrotullohet në drejtime të ndryshme.

Kujdes: Asnjëherë mos ushtroni forcë të tepruar kur shtypni frutat për të parandaluar bllokimin dhe dëmtimin e motorit.

3. Pasi të përfundojë shtrydhja, lëshojeni dorën nga shpuesi dhe motori ndalon së punuari. Pajisja është në gjendje boshe. Mund ta rinisni përsëri në çdo kohë duke prekur shpuesin poshtë.

4. pas nxjerrjes së lëngut, fillimisht hiqeni shpuesin dhe më pas derdhni lëngun.

Kujdes: Pajisja duhet të jetë e ndezur 15 sekonda, e fikur 15 sekonda dhe pas 10 cikleve të njëpasnjëshme, pajisja duhet të ftohet për 30 minuta.

Shënim: kapaciteti maksimal i filxhanit është 0.5L. Sigurohuni që të mos e mbimbushni filxhanin.

5. Kur funksionimi të ketë përfunduar ose pajisja nuk është në përdorim, shkëputeni pajisjen nga priza.

6. Kur derdhni lëngun në një filxhan, sigurohuni që kapaku i sipërm të jetë në vend. Për të ruajtur pastërtinë, mos e lini lëngun në filxhan për një kohë të gjatë.

Kujdes: kur shtrydhësja nuk është në përdorim, mos i mbani kurrë dy kunjat e spinës gjatë rrotullimit me dorë, pasi kjo mund të rezultojë në goditje elektrike.

Pastrimi dhe Mirëmbajtja

1. Hiqeni pajisjen nga priza dhe prisni që të ftohet plotësisht përpara se ta pastroni.

2. Filter, shpues, filxhan. Pastrojini ato në ujë të nxehtë dhe me sapun. Më pas shpëlahjeni nën ujë të rrjedhshëm dhe fshijeni me të thatë.

Kujdes: asnjëherë mos përdorni llak metalik për pastrim dhe mos e vendosni në enëlarëse për ta pastruar.

3. Fshijeni boshtin rrotullues me një leckë të butë dhe të lagur dhe kurrë mos e zhytni bazën e energjisë në ujë ose lëng tjetër.

4. Mblidhni të gjitha pjesët së bashku.



Depozitim miqësor ndaj mjedisit

Ju mund të ndihmoni në mbrojtjen e mjedisit!

Ju lutemi mos harroni të respektoni rregulloret lokale: dorëzoni pajisjet elektrike që nuk funksionojnë në një qendër të përshtatshme të depozitimit të mbeturinave.

CERTIFIKAT GARANCIE

(Në përputhje me Direktivën e BE 2019/771)

1. Informacioni i shitësit

Emri i kompanisë: _____

Adresa: _____

Numri i regjistrimit (CUI): _____

Kontakti: _____

Email: _____

Telefoni: _____

2. Informacioni i produktit

Emri i produktit: _____

Modeli / Kodi: _____

Numri serial: _____

Numri i faturës / porosisë: _____

Data e blerjes: ____ / ____ / ____

3. Periudha e garancisë

Produkti mbulohet nga një garanci ligjore e përputhshmërisë prej 24 muajsh, e vlefshme nga data e dorëzimit.

Nëse produkti riparohet nën garanci, periudha e garancisë zgjatet për kohën që produkti qëndron në qendrën e shërbimit.

4. Çfarë mbulon garancia

Garancia mbulon defekte në:

- prodhim,
- materiale,
- funksionalitet,
- probleme përputhshmërie ekzistuese në momentin e dorëzimit.

Në rast mospërputhjeje, konsumatori ka të drejtë të kërkojë:

- Riparimin e produktit;
- Zëvendësimin e produktit;
- Uljen e çmimit;
- Zgjidhjen e kontratës (rimbursim), nëse riparimi ose zëvendësimi nuk është i mundur ose nuk kryhet brenda një kohe të arsyeshme ose shkakton shqetësime të konsiderueshme.

Kjo garanci nuk kufizon të drejtat ligjore të konsumatorit që rrjedhin nga:

- Direktivë e BE 2019/771
- Ligjet kombëtare për mbrojtjen e konsumatorit
- Të drejtat që lidhen me mospërputhjen e mallrave

Në rast mospërputhjeje midis kësaj garancie dhe legjislacionit lokal, zbatohen të drejtat më të favorshme për konsumatorin në vendin e blerjes.

Nëse konsumatori ka pyetje për afatet e riparimit ose zëvendësimit, ose për çdo të drejtë tjetër nga ligjet kombëtare për mbrojtjen e konsumatorit, ai mund të kontaktojë shitësin ose departamentin e mbështetjes së klientit të prodhuesit. Kontaktet janë në nenet 8 dhe 9 të këtij certifikati.

5. Çfarë NUK mbulon garancia

Garancia nuk mbulon:

- dëme të shkaktuara nga përdorimi i papërshtatshëm,
- goditje mekanike, rënie, aksidente,
- riparime ose modifikime të paautorizuara,
- konsum normal,
- përdorim jashtë kërkesave të prodhuesit,
- ngjarje force majeure

6. Si të kërkon shërbim garancie

Konsumatori mund të kërkojë shërbim garancie:

- drejtpërdrejt nga shitësi,
- nga çdo qendër shërbimi e autorizuar e listuar më poshtë,
- duke kontaktuar shitësin online.

Dëshmia e blerjes mund të ofrohet në çdo formë (faturë, ekstrakt bankar, email, etj.).

7. Procesi i riparimit / zëvendësimit

- Shitësi duhet të riparojë ose zëvendësojë produktin brenda një periudhe të arsyeshme.
- Nëse riparimi është i pamundur, produkti duhet të zëvendësohet ose të rimbursohet.
- Transporti i artikujve të mëdhenj/të rëndë duhet të organizohet nga shitësi.

8. Qendra e autorizuar e shërbimit

Emri i kompanisë së shërbimit: AD VITA d.o.o.

Adresa: Tovarniška cesta 7b, SI-3210 Slovenske Konjice

Email: info.si@vitapur.com

Telefoni: +386 (0) 3 292 79 90

9. Nënshkrimi i shitësit

Përfaqësuesi i shitësit: _____

Nënshkrimi: _____

Data: ____ / ____ / ____

ВАЖНИ ПРЕДПАЗНИ МЕРКИ

Преди да използвате електрическия уред, трябва винаги да съблюдавате основните предпазни мерки, включително и следното:

1. Прочетете всички инструкции преди употреба.
2. Преди употребата, проверете дали волтажът на контакта на стената отговаря на указания на фирмената табелка с техническите данни.
3. За да се предпазите от токов удар, не потапяйте блока на двигателя, кабела или други части на тостера във вода или друга течност.
4. Изключете уреда от контакта, преди поставянето или махането на части или почистване.
5. Не пускайте в експлоатация уред с повреден кабел или щепсел или ако уредът е в неизправност, бил е изпуснат или повреден по някакъв начин. Върнете уреда в най-близкия оторизиран сервизен център за преглед, поправка или електрическа и механическа регулация.
6. Употребата на аксесоари, които не са препоръчани от производителя може да причинят пожар, токов уред, наранявания.
7. Уредът се поставя върху равна повърхност. Да не се поставя в близост горещ газоз или електрически котлон или нагрятата печка.
8. Не оставяйте кабела да виси от ръба на маса или плот.
9. Необходимо е да се наблюдава особено внимателно, когато уредът се използва в близост до деца.
10. Уредът да не се използва за друга, освен препоръчаната употреба.
11. Уредът може да се използва само за изстискването на цитрусови плодове, никога не го използвайте за цеденето на други плодове.
12. Не се препоръчва уредът да се използва от лица с намалени физически, сензорни или ментални способности, освен ако не биват наблюдавани и не са им дадени инструкции по отношение на употребата на уреда от лице, отговорно за тяхната безопасност.
13. Децата трябва да се наблюдават за да се гарантира, че не си играят с уреда.
14. Да не се използва навън.
15. Запазете тези инструкции.
16. Този уред се препоръчва да се използва само в домакинства и да има следните сходни приложения като:
 - кухненски помещения за персонал в магазини, офиси или друга работна обстановка;
 - ферми;
 - от клиенти в хотели, мотели или друг вид среди от жилищен тип;
 - обстановки от типа на мотели със закуска.
17. Предупреждение: неправилната употреба може да доведе до нараняване.
18. Винаги изключвайте уреда от мрежата, ако е оставен без надзор, преди сглобяване, разглобяване или почистване.
19. Уредът може да се използва от деца на 8 години и нагоре и от лица с намалени физически, сензорни или ментални способности, или от такива с липса на знания и опит, ако те се наблюдават или са им били дадени инструкции по отношение на употребата на уреда по безопасен начин и ако те осъзнават прилежащите опасности. Децата нямат право да си играят с уреда. Децата нямат право да почистват или да поддържат уреда, освен ако не са по-големи от 8 години и биват наблюдавани. Дръжте уреда и неговия кабел извън обсега на деца, по малки от 18 години.

ЗАПОЗНАЙТЕ СЕ С ВАШАТА СОКОИЗТИСКВАЧКА

- 1 Small reamer Малко свердрло
- 2 Sieve Сито
- 3 Juice bowl Чупа за сок
- 4 Rotating shaft Въртяща се лопатка
- 5 Motor unit Блок на двигателя

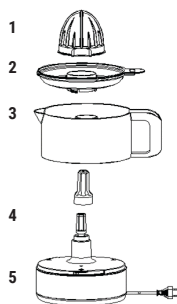

УПОТРЕБА НА ВАШАТА СОКОИЗТИСКВАЧКА

Преди първата употреба, почистете цялостно с топла вода горния капак, свердрлото, филтъра и чашата.

1. Поставете чашата на основата, след това прикрепете ситото в капачката на шпиндела, след това прикрепете свердрлото към капачката на шпиндела, да се сглобява в последователен ред.
2. Разполовете плода, поставете плода на свердрлото и леко го натиснете и двигателят ще започне работа. След това

извлеченият сок ще потече в чашата през ситото, грубите части и сърцевината ще останат в ситото. Двигателят може да се върти в различна посока.

Внимание: никога не прилагайте прекомерна сила, когато натискате плода за да предотварите блокиране или повреда на двигателя.

3. След като изстискването завърши, освободете ръката си от шпиндела и двигателят спира да работи. Уредът е в неактивно състояние. Можете по всяко време да го рестартирате отново като натиснете шпиндела надолу.
4. След изличането на сока, премахнете първо шпиндела, след това излейте сока.

Внимание: Уредът трябва да работи 15 с, 15 с да е изключен след 10 последователни цикъла, уредът трябва да се охлажда 30 минути.

Внимание: максималният капацитет на чашата е 0,5 л. Уверете се, че не препълвате чашата.

5. Когато приключите с експлоатацията или уредът не е в употреба, изключете уреда.

6. Когато изливате сока в чашата, уверете че горният капак е на мястото си. За да поддържате чистота, не оставяйте сока в чашата за продължителен период от време.

Внимание: Когато сокоизстисквачката не е в употреба, никога не дръжте двата щифта докато включвате шпиндела с ръка, тъй като това може да доведе до токов удар.

Почистване и поддръжка

1. Изключвайте уреда и изчакайте изцяло да се охлади преди почистване.

2. Филтър, шпиндел, чаша. Почистете ги с гореща, сапунена вода. След това ги изплакнете под течаща вода и ги подсушете.

Внимание: никога не използвайте полиращи средства за почистване и не ги поставяйте в съдомиялна за да ги почистите.

3. Почистете въртящата се ос с мек, влажен парцал и никога не потапяйте основата с двигателя във вода или друга течност.

4. Сглобете заедно всички части.



Екологично изхвърляне

Можете да помогнете да опазим околната среда!

Молим винаги да се сещате за местните разпоредби: предавайте неработещото електрическо оборудване в подходящ център за изхвърляне на отпадъци.

ГАРАНЦИОНЕН СЕРТИФИКАТ

(В съответствие с Директива на ЕС 2019/771)

1. Информация за продавача

Име на фирмата: _____

Адрес: _____

Регистрационен номер (CUI): _____

Контакт: _____

Имейл: _____

Телефон: _____

2. Информация за продукта

Име на продукта: _____

Модел / Код: _____

Сериен номер: _____

Фактура / Номер на поръчка: _____

Дата на покупка: ____ / ____ / ____

3. Гаранционен срок

Продуктът е покрит от законова гаранция за съответствие от 24 месеца, валидна от датата на доставката.

Ако продуктът бъде ремонтиран по гаранция, срокът на гаранцията се удължава с времето, през което продуктът е в сервизния център.

4. Какво покрива гаранцията

Гаранцията покрива дефекти в:

- производството,
- материалите,
- функционалността,
- проблеми със съответствието, съществуващи към момента на доставката.

В случай на несъответствие потребителят има право да поиска:

- Ремонт на продукта;
- Замяна на продукта;
- Намаляване на цената;
- Прекратяване на договора (възстановяване на сумата), ако ремонтът или замяната не са възможни или не се извършат в разумен срок или причиняват значителни неудобства.

Гаранцията не ограничава законовите права на потребителя, произтичащи от:

- Директива на ЕС 2019/771
- Национални закони за защита на потребителите
- Права, свързани с несъответствие на стоките

При несъответствие между тази гаранция и местното законодателство се прилагат по-благоприятните права за потребителя в страната на покупка.

При въпроси относно сроковете за ремонт или замяна, или други права съгласно националното законодателство за защита на потребителите, потребителят може да се свърже с продавача или отдела за обслужване на клиенти на производителя. Контактите са в членове 8 и 9 на този сертификат.

5. Какво НЕ покрива гаранцията

Гаранцията не покрива:

- повреди, причинени от неправилна употреба,
- механични удари, падания, инциденти,
- неоторизирани ремонти или модификации,
- нормално износване,
- употреба извън изискванията на производителя,
- форсмажорни събития

6. Как да заявите гаранционно обслужване

Потребителят може да заяви гаранционно обслужване:

- директно от продавача,
- от всеки оторизиран сервизен център, посочен по-долу,
- чрез онлайн контакт с продавача.

Доказателство за покупка може да бъде предоставено по всякакъв начин (фактура, банково извлечение, имейл и др.).

7. Процес на ремонт / замяна

- Продавачът трябва да ремонтира или замени продукта в разумен срок.
- Ако ремонтът е невъзможен, продуктът трябва да бъде заменен или възстановен.
- Транспортът на обемни/тежки артикули трябва да бъде организиран от продавача.

8. Оторизиран сервизен център

Име на сервизната компания: AD VITA d.o.o.

Адрес: Tovarniška cesta 7b, SI-3210 Slovenske Konjice

Имейл: info.si@vitapur.com

Телефон: +386 (0) 3 292 79 90

9. Подпис на продавача

Представител на продавача: _____

Подпис: _____

Дата: ____ / ____ / ____

WICHTIGE SCHUTZMASSNAHMEN

Bevor Sie das Elektrogerät benutzen, sollten Sie immer die grundlegenden Vorsichtsmaßnahmen befolgen, einschließlich der folgenden:

1. Lesen Sie vor dem Gebrauch alle Anweisungen.
2. Vergewissern Sie sich vor der Inbetriebnahme, dass die Spannung mit der auf dem Typenschild des Geräts angegebenen übereinstimmt.
3. Um die Gefahr eines elektrischen Schlages zu vermeiden, darf die Motoreinheit nicht in Wasser oder andere Flüssigkeiten getaucht werden.
4. Ziehen Sie den Stecker aus der Steckdose, wenn Sie das Gerät nicht benutzen, bevor Sie Teile anbringen oder abnehmen und bevor Sie es reinigen.
5. Nehmen Sie das Gerät nicht in Betrieb, wenn das Kabel oder der Stecker beschädigt ist oder wenn das Gerät eine Fehlfunktion aufweist, fallen gelassen oder in einer Weise beschädigt wurde. Bringen Sie das Gerät zur Überprüfung, Reparatur oder elektrischen oder mechanischen Einstellung zur nächsten autorisierten Kundendienststelle.
6. Die Verwendung von Zubehörteilen, die nicht vom Hersteller empfohlen oder verkauft werden, kann zu Bränden, Stromschlägen oder Verletzungen führen.
7. Stellen Sie das Gerät auf eine ebene Fläche. Stellen Sie das Gerät nicht auf oder in die Nähe eines heißen Gas- oder Elektrobrenners oder in einen beheizten Ofen.
8. Lassen Sie das Netzkabel nicht über die Kante des Tisches oder der Theke hängen.
9. Wenn das Gerät von Kindern oder in der Nähe von Kindern benutzt wird, ist eine strenge Überwachung erforderlich.
10. Verwenden Sie das Gerät nicht für einen anderen als den vorgesehenen Zweck.
11. Das Gerät darf nur zum Auspressen von Zitrusfrüchten verwendet werden, niemals zum Entsaften anderer Obstsorten.
12. Dieses Gerät ist nicht dafür bestimmt, durch Personen (einschließlich Kinder) mit eingeschränkten physischen, sensorischen oder geistigen Fähigkeiten oder mangels Erfahrung und Wissen benutzt zu werden, es sei denn, sie werden durch eine für ihre Sicherheit zuständige Person beaufsichtigt oder erhielten von ihr Anweisungen, wie das Gerät zu benutzen ist.
13. Kinder sollten beaufsichtigt werden, um sicherzustellen, dass sie nicht mit dem Gerät spielen.
14. Nicht im Freien verwenden.
15. Bewahren Sie diese Anweisungen auf.
16. Dieses Gerät ist für die Verwendung in Haushalten und ähnlichen Anwendungen vorgesehen, wie z. B.:
 - Küchenbereiche für Mitarbeiter in Geschäften, Büros und anderen Arbeitsumgebungen;
 - Landhäuser;
 - von Kunden in Hotels, Motels und anderen Wohnumgebungen;
 - Bed & Breakfast-ähnliche Umgebungen.
17. Warnung: Verletzungsgefahr bei unsachgemäßem Gebrauch.
18. Trennen Sie das Gerät immer von der Stromversorgung, wenn es unbeaufsichtigt gelassen wird und bevor Sie es zusammenbauen, auseinandernehmen oder reinigen.
19. Dieses Gerät kann von Kindern ab 8 Jahren verwendet werden, wenn sie beaufsichtigt oder in die sichere Verwendung des Geräts eingewiesen wurden und die damit verbundenen Gefahren verstehen. Reinigung und Wartung dürfen nicht von Kindern durchgeführt werden, es sei denn, sie sind 8 Jahre oder älter und werden beaufsichtigt. Halten Sie das Gerät und sein Kabel außerhalb der Reichweite von Kindern unter 8 Jahren.

LERNEN SIE IHRE ZITRUSPRESSE KENNEN

- 1 Presskegel
- 2 Sieb
- 3 Saftschale
- 4 Rotierende Welle
- 5 Motoreinheit

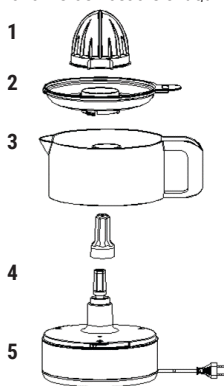

VERWENDUNG IHRES ENSAFTERS

Reinigen Sie vor dem ersten Gebrauch den Deckel, den Presskegel, den Filter und die Saftschale gründlich mit warmem Wasser.

1. Setzen Sie die Schale auf den Sockel, dann montieren Sie das Sieb in die Spindel-Kappe, danach montieren Sie den Presskegel in die Spindel-Kappe und bauen diese nacheinander zusammen.
2. Halbieren Sie die Frucht, legen Sie die Frucht auf den Presskegel und drücken Sie sie leicht an, bis der Motor zu laufen

beginnt. Dann fließt der ausgepresste Saft durch das Sieb in den Becher, das grobe Fruchtfleisch und das Kerngehäuse bleiben auf dem Sieb. Der Motor kann sich in verschiedene Richtungen drehen.

Achtung! Wenden Sie beim Drücken der Früchte keine übermäßige Kraft an, um eine Blockierung und Beschädigung des Motors zu vermeiden.

3. Sobald der Entsaftungs-Vorgang abgeschlossen ist, lassen Sie die Hand vom Presskegel los und der Motor hört auf zu laufen. Das Gerät befindet sich dann im Leerlaufzustand. Sie können es jederzeit wieder einschalten, indem Sie den Presskegel nach unten drücken.
4. nach dem Entsaften erst den Presskegel weglegen, dann den Saft ausgießen.

Achtung: Das Gerät muss 15 Sekunden ein- und 15 Sekunden ausgeschaltet sein, und nach 10 aufeinander folgenden Zyklen muss das Gerät 30 Minuten lang abkühlen.

Hinweis: Das maximale Fassungsvermögen der Saftschale beträgt 0,5 l. Achten Sie darauf, dass Sie den Becher nicht überfüllen.

5. Ziehen Sie den Stecker aus der Steckdose, wenn der Betrieb beendet ist oder das Gerät nicht benutzt wird.
6. Achten Sie beim Einfüllen des Saftes in einen Becher darauf, dass der obere Deckel aufgesetzt ist. Um die Sauberkeit zu erhalten, lassen Sie den Saft nicht lange in der Saftschale stehen.

Achtung: Wenn der Entsafter nicht in Gebrauch ist, halten Sie niemals die beiden Stifte des Netz-Steckers fest, während Sie den Presskegel mit der Hand drehen, da dies zu einem Stromschlag führen kann.

Reinigung und Wartung

1. Ziehen Sie den Netz-Stecker und warten Sie, bis das Gerät vollständig abgekühlt ist, bevor Sie es reinigen.
2. Filter, Presskegel, Saftschale. Reinigen Sie sie in heißer Seifenlauge. Dann unter fließendem Wasser abspülen und trocken wischen.

Achtung: Verwenden Sie zur Reinigung niemals Metallpolitur und geben Sie das Gerät nicht in die Spülmaschine.

3. Wischen Sie die rotierende Welle mit einem weichen, feuchten Tuch ab, und tauchen Sie die Motoreinheit niemals in Wasser oder andere Flüssigkeiten.
4. Setzen Sie alle Teile zusammen.



Umweltfreundliche Entsorgung

Sie können helfen, die Umwelt zu schützen!

Bitte denken Sie daran, die örtlichen Vorschriften zu beachten:

Geben Sie die nicht mehr funktionierenden Elektrogeräte bei einer geeigneten Entsorgungsstelle ab.

GARANTIEZERTIFIKAT

(Gemäß EU-Richtlinie 2019/771)

1. Verkäuferinformationen

Firmenname: _____
Adresse: _____
Registrierungsnummer (CUI): _____
Kontakt: _____
E-Mail: _____
Telefon: _____

2. Produktinformationen

Produktname: _____
Modell / Code: _____
Seriennummer: _____
Rechnungs- / Bestellnummer: _____
Kaufdatum: ____ / ____ / ____

3. Garantiezeitraum

Das Produkt ist durch eine gesetzliche Konformitätsgarantie von 24 Monaten ab Lieferdatum abgedeckt.

Wird das Produkt im Rahmen der Garantie repariert, verlängert sich die Garantiezeit um die Dauer des Aufenthalts im Servicezentrum.

4. Was die Garantie abdeckt

Die Garantie deckt Mängel in:

- Herstellung,
- Materialien,
- Funktionalität,
- Konformitätsprobleme, die zum Zeitpunkt der Lieferung bestanden.

Im Falle der Nichtkonformität hat der Verbraucher das Recht, Folgendes zu verlangen:

- Reparatur des Produkts;
- Ersatz des Produkts;
- Preisminderung;
- Vertragsauflösung (Rückerstattung), wenn Reparatur oder Ersatz nicht möglich ist oder nicht innerhalb einer angemessenen Frist erfolgt oder erhebliche Unannehmlichkeiten verursacht.

Diese Garantie beschränkt nicht die gesetzlichen Rechte des Verbrauchers aus:

- EU-Richtlinie 2019/771
- Nationalen Verbraucherschutzgesetzen
- Rechten im Zusammenhang mit der Nichtkonformität von Waren

Bei Abweichungen zwischen dieser Garantie und der lokalen Gesetzgebung gelten die für den Verbraucher günstigeren Rechte im Kaufland.

Bei Fragen zu Reparatur- oder Ersatzfristen oder zu anderen Rechten aus nationalen Verbraucherschutzgesetzen kann der Verbraucher den Verkäufer oder den Kundendienst des Herstellers kontaktieren. Die Kontaktdaten sind in den Artikeln 8 und 9 dieses Zertifikats aufgeführt.

5. Was die Garantie NICHT abdeckt

Die Garantie deckt nicht:

- Schäden durch unsachgemäße Verwendung,
- mechanische Stöße, Stürze, Unfälle,
- nicht autorisierte Reparaturen oder Änderungen,
- normalen Verschleiß,
- Nutzung außerhalb der Herstelleranforderungen,
- höhere Gewalt

6. Wie man Garantieservice anfordert

Der Verbraucher kann Garantieservice anfordern:

- direkt beim Verkäufer,
- bei jedem unten aufgeführten autorisierten Servicezentrum,
- durch Online-Kontakt mit dem Verkäufer.

Der Kaufnachweis kann auf jede Weise erbracht werden (Rechnung, Kontoauszug, E-Mail usw.).

7. Reparatur- / Ersatzprozess

- Der Verkäufer muss das Produkt innerhalb einer angemessenen Frist reparieren oder ersetzen.
- Ist eine Reparatur unmöglich, muss das Produkt ersetzt oder erstattet werden.
- Der Transport sperriger/schwerer Artikel muss vom Verkäufer organisiert werden.

8. Autorisiertes Servicezentrum

Name des Serviceunternehmens: AD VITA d.o.o.

Adresse: Tovarniška cesta 7b, SI-3210 Slovenske Konjice

E-Mail: info.si@vitapur.com

Telefon: +386 (0) 3 292 79 90

9. Unterschrift des Verkäufers

Vertreter des Verkäufers: _____

Unterschrift: _____

Datum: ____ / ____ / ____

DŮLEŽITÉ BEZPEČNOSTNÍ POKYNY

Před použitím elektrických zařízení by měly být dodržovány základní bezpečnostní preventivní opatření, včetně následujících:

1. Před použitím si přečtěte všechny pokyny.
2. Před použitím zkontrolujte, zda napětí zásuvky odpovídá napětí uvedenému na energetickém štítku spotřebiče.
3. Abyste předešli riziku zasažení elektrickým proudem, neponořujte motorovou jednotku do vody nebo jiné tekutiny.
4. Když se zařízení nepoužívá, před montáží nebo demontáží dílů nebo před čištěním vypojte zařízení ze zásuvky.
5. Neprovazujte zařízení s poškozeným kabelem nebo zástrčkou nebo když zařízení nefunguje správně nebo bylo nějakým způsobem poškozeno. Zařízení vraťte nejbližší autorizovanému servisnímu zařízení na kontrolu, opravu nebo elektrickou či mechanickou úpravu.
6. Použití nástavců nedoporučených výrobcem nebo neprodávaných výrobcem může způsobit požár, zasažení elektrickým proudem nebo zranění.
7. Spotřebič umístěte na rovný povrch. Zařízení neumísťujte na nebo do blízkosti horkého plynového nebo elektrického vaříče nebo do vyhřáté roury.
8. Nenechte napájecí kabel viset přes hranu stolu nebo pultu.
9. Při použití zařízení dětmi nebo v jejich blízkosti se vyžaduje přísný dohled.
10. Zařízení nepoužívejte na jiný než stanovený účel.
11. Zařízení lze použít jen na odšťavňování citrusového ovoce. Nikdy ho nepoužívejte na odšťavňování jiných typů ovoce.
12. Toto zařízení není určeno na používání osobami (včetně dětí) se sníženými fyzickými, smyslovými nebo mentálními schopnostmi, nebo nedostatkem zkušeností nebo vědomostí, pokud nejsou pod dozorem nebo nebyly s používáním zařízení obeznámeni osobou odpovědnou za jejich bezpečí.
13. Děti by měly být pod dozorem, aby se zajistilo, že se se zařízením nebudou hrát.
14. Nepoužívejte ve vnějších prostorech.
15. Uschovejte tyto pokyny.
16. Toto zařízení je určeno na použití v domácnosti a na podobné účely, jako:
 - v kuchyňských prostorech v obchodech, kancelářích a jiných pracovních prostředích;
 - na farmách;
 - klient v hotelech, motelech a jiných prostorech obytného typu;
 - zařízeních nabízejících nocleh a snídani.
17. Varování: Riziko zranění při nevhodném použití.
18. Zařízení vždy vypojte ze zdroje, pokud je ponecháno bez dohledu a před montáží, demontáží nebo čištěním.
19. Toto zařízení smí používat děti starší 8 let, pokud jsou pod dohledem nebo byli poučeny o tom, jak zařízení používat bezpečným způsobem a porozuměli hrozcím nebezpečím. Čištění a údržbu zařízení nesmí vykonávat děti, pokud nemají víc jak 8 let a nejsou pod dohledem. Zařízení a kabel držte mimo dosahu dětí mladších 8 let.

POZNEJTE SVŮJ ODŠTAVŇOVAČ

- 1 Malý výstružník
- 2 Síto
- 3 Juice bowl
- 4 Otočný hřídel
- 5 Motorová jednotka

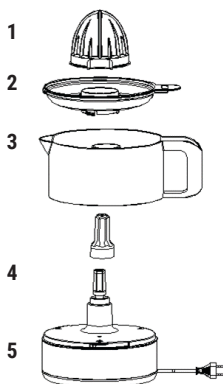

POUŽITÍ ODŠTAVŇOVAČE

Před prvním použitím důkladně očistěte horní víko, výstružník, filtr a šálek teplou vodou.

1. Umístěte šálek na základnu. Poté namontujte sítko do víka vřetena, po montáži výstružníku do víka vřetena proveďte postupnou montáž.
2. Ovoce rozpujte, položte na výstružník, lehce na něj zatlačte a motor se spustí. Extrahovaná šťáva vyteče do šálku skrz sítko,

hrubá dužina a kůstka zůstanou na sítu. Motor se může otáčet v jiném směru.

Pozor: Při tlačení ovoce nikdy nevyvíjejte nadměrnou sílu, abyste předešli zablokování a poškození motoru.

3. Jakmile je odšťavňování dokončeno, uvolněte ruku z výstružníku a motor se zastaví. Spotřebič je v stavu nečinnosti. Můžete ho kdykoli znovu spustit zatlačením výstružníku.

4. Po extrakci šťávy nejprve odložte výstružník a následně vylijte šťávu.

Pozor: Zařízení musí být zapnuto 15 v, vypnuto 15 v a po 10 po sebe následujících cyklech musí spotřebič 30 minut chladnout.

Poznámka: maximální kapacita šálku je 0,5 l. Šálek nepřepĺňujte.

5. Po dokončení provozu nebo když se spotřebič nepoužívá, jej vypojte z elektrické sítě.

6. Při nalévání šťávy do šálku se ujistěte, že je nasazeno vrchní víko. Na udržení čistoty nenechávejte šťávu v šálku příliš dlouho.

Pozor: když se odšťavňovač nepoužívá, nikdy v ruce nedržte dva kolíky zástrčky při otáčení výstružníku rukou, jelikož to může vést k zasažení elektrickým proudem.

Čištění a péče

1. Před čištěním spotřebič odpojte ze sítě a počkejte, dokud úplně nevychladne.

2. Filtř, výstružník, šálek. Vyčistěte je v horké mýdlové vodě. Následně je opláchněte pod tekoucí vodou a do sucha je utřete.

Pozor: na čištění nikdy nepoužívejte leštídlo na kov a nemýjte v myčce nádobí.

3. Otřete rotující osu měkkým vlhkým hadříkem a nikdy neponožte napájecí základnu do vody nebo jiné tekutiny.

4. Všechny díly zmontujte dohromady.



Ekologická likvidace

Můžete pomoci chránit životní prostředí!

Dodržujte místní předpisy:

odevzdejte nefunkční elektrické vybavení příslušného centru na likvidaci odpadu.

ZÁRUČNÍ LIST

(V souladu se směrnicí EU 2019/771)

1. Informace o prodejci

Název společnosti: _____

Adresa: _____

Registrační číslo (CUI): _____

Kontakt: _____

E-mail: _____

Telefon: _____

2. Informace o produktu

Název produktu: _____

Model / Kód: _____

Sériové číslo: _____

Číslo faktury / objednávky: _____

Datum nákupu: ____ / ____ / ____

3. Záruční doba

Produkt je krytý zákonnou zárukou shody po dobu 24 měsíců, platnou od data dodání.

Pokud je produkt opraven v rámci záruky, záruční doba se prodlužuje o dobu, kdy je produkt v servisním středisku.

4. Co záruka pokrývá

Záruka pokrývá vady:

- výroby,
- materiálů,
- funkčnosti,

- problémy shody existující při dodání.

V případě nesouladu má spotřebitel právo požadovat:

- Opravu produktu;

- Výměnu produktu;

- Snižování ceny;

- Ukončení smlouvy (vrácení peněz), pokud oprava nebo výměna není možná nebo není provedena v přiměřené době nebo způsobuje značné obtíže.

Tato záruka neomezuje zákonná práva spotřebitele vyplývající z:

- Směrnice EU 2019/771

- Národních zákonů na ochranu spotřebitele

- Práv týkajících se nesouladu zboží

V případě rozporu mezi touto zárukou a místní legislativou se uplatní pro spotřebitele příznivější práva v zemi nákupu.

Pokud má spotřebitel dotazy ohledně lhůty pro opravu nebo výměnu nebo jiných práv vyplývajících z národních zákonů na ochranu spotřebitele, může kontaktovat prodejce nebo zákaznickou podporu výrobce. Kontaktní údaje jsou uvedeny v článcích 8 a 9 tohoto záručního listu.

5. Co záruka NEPOKRÝVÁ

Záruka nepokrývá:

- poškození způsobené nesprávným používáním,

- mechanické nárazy, pády, nehody,

- neoprávněné opravy nebo úpravy,

- běžné opotřebení,

- používání mimo požadavky výrobce,

- události vyšší moci

6. Jak požádat o záruční servis

Spotřebitel může požádat o záruční servis:

- přímo u prodejce,

- v jakémkoli autorizovaném servisním středisku uvedeném níže,

- kontaktováním prodejce online.

Důkaz o koupi může být poskytnut jakýmkoli způsobem (faktura, bankovní výpis, e-mail atd.).

7. Proces opravy / výměny

- Prodejce musí produkt opravit nebo vyměnit v přiměřené době.

- Pokud je oprava nemožná, produkt musí být vyměněn nebo vrácen.

- Převážení objemných/těžkých výrobků musí zajistit prodejce.

8. Autorizované servisní středisko

Název servisní společnosti: AD VITA d.o.o.

Adresa: Tovarniška cesta 7b, SI-3210 Slovenske Konjice

E-mail: info.si@vitapur.com

Telefon: +386 (0) 3 292 79 90

9. Podpis prodejce

Zástupce prodejce: _____

Podpis: _____

Datum: ____ / ____ / ____

DÔLEŽITÉ BEZPEČNOSTNÉ POKYNY

Pri používaní elektrických zariadení by ste mali vždy dodržiavať základné bezpečnostné opatrenia, vrátane nasledujúcich:

1. Pred použitím si prečítajte všetky pokyny.
2. Pred použitím skontrolujte, že napätie zásuvky prislúcha hodnote na štítku zariadenia.
3. Aby ste sa ochránili pred rizikom zranenia elektrickým prúdom, neumiestňujte motorovú jednotku do vody alebo inej tekutiny.
4. Keď sa prístroj nepoužíva, vypojte ho zo zásuvky pred montážou alebo demontážou dielov a tiež pred čistením.
5. Nikdy neprevádzkujte zariadenie, ktoré má poškodený kábel alebo zástrčku, alebo keď dôjde k poruche zariadenia alebo jeho pádu alebo poškodeniu akýmkoľvek spôsobom. Takéto zariadenie odovzdajte najbližšiemu autorizovanému servisu za účelom kontroly, opravy alebo elektrickej či mechanickej úpravy.
6. Použitie nadstavcov, ktoré neodporučil alebo nepredal výrobca zariadenia, môže spôsobiť požiar, zranenie elektrickým prúdom alebo iné zranenie..
7. Zariadenie umiestnite na rovinný povrch. Zariadenie neumiestňuje na alebo do blízkosti horúceho plynového alebo elektrického horáka, alebo vyhriatej pece.
8. Nenechávajte napájací kábel prevísať cez hranu stola alebo pultu.
9. Keď je zariadenie používané deťmi alebo v ich blízkosti, vyžaduje sa prísny dozor.
10. Zariadenie nepoužívajte na iný než stanovený účel.
11. Zariadenie sa môže používať len na vytlačenie citrusového ovocia, nikdy nie na odšťavovanie iných druhov ovocia.
12. Tento spotrebič nie je určený na použitie osobami (vrátane detí) so zníženými fyzickými, zmyslovými alebo duševnými schopnosťami alebo s nedostatočnými skúsenosťami a znalosťami, ak nebudú pod dohľadom osoby zodpovednej za ich bezpečnosť alebo ak nebudú takouto osobou o používaní tohto prístroja náležite poučené.
13. Deti by mali byť pod dohľadom, aby sa zaistilo, že sa nebudú so zariadením hrať.
14. Nepoužívajte vo vonkajších priestoroch.
15. Uschovajte tieto pokyny.
16. Toto zariadenie je určené na použitie v domácnosti a na podobné účely, napr.:
 - v kuchynských priestoroch, kanceláriách a iných pracovných prostrediach;
 - na farmách;
 - klientmi v hoteloch, motelloch a iných prostrediach obytného typu;
 - v zariadeniach poskytujúcich nocľah a raňajky.
17. Varovanie: Riziko zranenia v prípade nevhodného použitia.
18. Zariadenie vždy vypojte zo zdroja napájania, ak je ponechané bez dozoru a pred montážou, demontážou alebo čistením.
19. Toto zariadenie môžu používať deti staršie ako 8 rokov, ak boli poučené o použití zariadenia bezpečným spôsobom a pod podmienkou, že porozumeli hroziacim nebezpečenstvám. Čistenie a údržbu nesmú vykonávať deti, pokiaľ nemajú viac ako 8 rokov a nie sú pod dozorom. Zariadenie a jeho kábel uchovávajú mimo dosahu detí mladších 8 rokov.

POZNAJTE SVOJ ODŠŤAVOVAČ CITRUSOV

- 1 Malý výstružník
- 2 Sito
- 3 Odšťavovacia misa
- 4 Otočný hriadeľ
- 5 Motorová jednotka

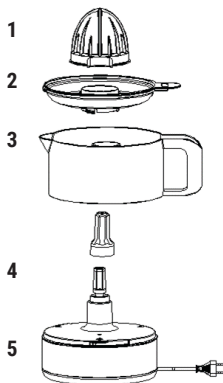

POUŽITIE ODŠŤAVOVAČA

Pred prvým použitím dôkladne očistite vrchné veko, výstružník, filter a pohár teplou vodou.

1. Umiestnite pohár na základňu, potom namontujte sito do uzáveru vretena, následne namontuje výstružník do uzáveru vretena. Montujte postupne.
2. Rozrežte ovocie na polovicu, umiestnite ho na výstružník a jemne ho zatlačte. Po zatlačení sa spustí motor. Extrahovaná

šťava vytečie do pohára cez sito, hrubá dužina a kôstka zostanú na sitku. Motor sa môže točiť v opačnom smere.

Pozor: Pri tlačení ovocia nikdy nevyvíjajte nadmernú silu, aby ste zabránili zablokovaniu a poškodeniu motora.

3. Akonáhle je vytlačanie dokončené, uvoľnite tlak na výstružník. Po uvoľnení tlaku dôjde k zastaveniu motora. Zariadenie je v nečinnom stave. Môžete ho kedykoľvek znovu zapnúť zatlačením výstružníka.

4. Po extrakcii šťavy najprv odložte výstružník a až potom šťavu vylejte.

Pozor: Zariadenie musí byť zapnuté 15 s, vypnuté 15 s a po 10 po sebe idúcich cykloch sa musí 30 minút chladíť.

Poznámka: maximálna kapacita pohára je 0,5 l. Pohár nepreplňajte.

5. Po skončení používania alebo ak sa zariadenie nepoužíva, odpojte ho z elektrickej siete.

6. Pri nalievaní šťavy do pohára sa uistite, že vrchný kryt je na svojom mieste. Na udržanie čistoty nenechávajte šťavu v pohári príliš dlho.

Pozor: keď sa odšťavovač nepoužíva, nikdy rukou nedržte dva kolíky zástrčky pri otáčaní výstružníka, pretože to môže spôsobiť zranenie elektrickým prúdom.

Čistenie a údržba

1. Pred čistením odpojte zariadenia z elektrickej siete a počkajte, kým úplne nevychladne.

2. Filter, výstružník, pohár. Umyte ich v horúcej mydlovej vode. Potom ich opláchnite pod tečúcou vodou a utrite do sucha.

Pozor: na čistenie nikdy nepoužívajte leštidlo na kovy a neumývajte v umývačke riadu.

3. Utrite otočnú os jemnou vlhkou utierkou a nikdy neponárajte základňu do vody ani inej tekutiny.

4. Všetky časti spolu zmontujte.

Ekologická likvidácia

Môžete prispieť k ochrane životného prostredia!

Prosím, dodržiavate miestne predpisy:

odovzdajte nefunkčné elektrické vybavenie príslušnému centru na likvidáciu odpadu.



ZÁRUČNÝ LIST

(V súlade so smernicou EÚ 2019/771)

1. Informácie o predajcovi

Názov spoločnosti: _____

Adresa: _____

Registračné číslo (CUI): _____

Kontakt: _____

Email: _____

Telefón: _____

2. Informácie o produkte

Názov produktu: _____

Model / Kód: _____

Sériové číslo: _____

Číslo faktúry / objednávky: _____

Dátum nákupu: ____ / ____ / ____

3. Záručná doba

Produkt je krytý zákonnou zárukou zhody po dobu 24 mesiacov, platnou od dátumu dodania.

Ak je produkt opravený v rámci záruky, záručná doba sa predlžuje o čas, počas ktorého sa produkt nachádza v servisnom stredisku.

4. Čo záruka pokrýva

Táto záruka pokrýva vady:

- výroby,
- materiálov,
- funkčnosti,
- problémy zhody existujúce v čase dodania.

V prípade nezhody má spotrebiteľ právo požadovať:

- Opravu produktu;
- Výmenu produktu;
- Zníženie ceny;
- Ukončenie zmluvy (vrátenie peňazí), ak oprava alebo výmena nie je možná alebo nie je vykonaná v primeranom čase alebo spôsobuje značné nepríjemnosti.

Táto záruka neobmedzuje zákonné práva spotrebiteľa vyplývajúce z:

- Smernice EÚ 2019/771
- Národných zákonov na ochranu spotrebiteľa
- Práv týkajúcich sa nezhody tovaru

V prípade rozporu medzi touto zárukou a miestnou legislatívou sa uplatnia priaznivejšie práva spotrebiteľa v krajine nákupu. Ak má spotrebiteľ otázky týkajúce sa lehoty opravy alebo výmeny alebo iných práv vyplývajúcich z národných zákonov na ochranu spotrebiteľa, môže kontaktovať predajcu alebo oddelenie zákazníckej podpory výrobcu. Kontaktné údaje sú uvedené v článkoch 8 a 9 tohto záručného listu.

5. Čo záruka NEPOKRÝVA

Záruka nepokrýva:

- poškodenia spôsobené nesprávnym používaním,
- mechanické nárazy, pády, nehody,
- neoprávnené opravy alebo úpravy,
- bežné opotrebovanie,
- používanie mimo požiadaviek výrobcu,
- udalosti vyššej moci

6. Ako požiadať o záručný servis

Spotrebiteľ môže požiadať o záručný servis:

- priamo od predajcu,
- v ktoromkoľvek autorizovanom servisnom stredisku uvedenom nižšie,
- kontaktovaním predajcu online.

Dôkaz o kúpe môže byť poskytnutý akýmkoľvek spôsobom (faktúra, bankový výpis, email, atď.).

7. Proces opravy / výmeny

- Predajca musí produkt opraviť alebo vymeniť v primeranej lehote.
- Ak je oprava nemožná, produkt musí byť vymenený alebo vrátený.
- Prepravu objemných/ťažkých výrobkov musí zabezpečiť predajca.

8. Autorizované servisné stredisko

Názov servisnej spoločnosti: AD VITA d.o.o.

Adresa: Tovarníška cesta 7b, SI-3210 Slovenske Konjice

Email: info.si@vitapur.com

Telefón: +386 (0) 3 292 79 90

9. Podpis predajcu

Zástupca predajcu: _____

Podpis: _____

Dátum: ____ / ____ / ____

OLULISED KAITSEMEETMED

Enne elektriseadme kasutamist tuleb alati järgida järgmisi põhilisi ettevaatusabinõusid, sealhulgas järgmist:

1. Enne kasutamist lugege läbi kõik juhised.
2. Enne kasutamist kontrollige, kas pinge võimsus vastab seadme andmesildil näidatud pingele.
3. Elektrilöögiõhu vältimiseks ärge pange mootorit vette või muusse vedelikku.
4. Eemaldage pistik pistikupesast, kui seda ei kasutata, enne osade peale- või mahavõtmist ja enne puhastamist.
5. Ärge kasutage ühtegi seadet kahjustatud juhtme või pistikuga või pärast seda, kui seadmel on talitlushäireid või see on maha kukkunud või mingil viisil kahjustatud. Viige seade kontrollimiseks, parandamiseks või elektriliseks või mehaaniliseks reguleerimiseks lähimasse volitatud teeninduskeskusse.
6. Tootja poolt soovitatamata või müümata lisaseadmete kasutamine võib põhjustada tulekahju, elektrilöögi või vigastusi.
7. Asetage seade tasasele pinnale. Ärge asetage kuuma gaasi- või elektripliidi peale ega lähedusse ega kuumutatud ahju.
8. Ärge laske toitejuhtmel üle laua või leti serva rippuda.
9. Kui seadet kasutavad lapsed või lapsed on nende läheduses, on vajalik hoolikas järelevalve.
10. Ärge kasutage seadet muul kui ettenähtud otstarbel.
11. Seadet saab kasutada ainult tsitrusviljade pigistamiseks, ärge kunagi kasutage seda muude puuviljade mahla tegemiseks.
12. See seade ei ole mõeldud kasutamiseks isikutele (kaasa arvatud lapsed), kelle füüsilised, sensoorsed või vaimsed võimed on vähenenud või kellel puuduvad kogemused ja teadmised, välja arvatud juhul, kui seadme kasutamise eest vastutav isik on neid juhendanud või juhendanud. nende ohutust. 13. Children should be supervised to ensure that they do not play with the appliance.
14. Ärge kasutage õues.
15. Salvestage need juhised.
16. See seade on ette nähtud kasutamiseks majapidamises ja sarnastes rakendustes nagu:
 - töötajate kööginnaid kauplustes, kontorites ja muudes töökeskkondades;
 - talumajad;
 - klientide poolt hotellides, motellides ja muudes elamutüüpi keskkondades;
 - bed and breakfast tüüpi keskkonnad.
17. Hoiatus: Väärkasutusest tulenev võimalik vigastus.
18. Ühendage seade alati vooluvõrgust lahti, kui jätate selle järelevalveta ning enne kokkupanemist, lahtivõtmist või puhastamist.
19. Seda seadet võivad kasutada 8-aastased ja vanemad lapsed, kui neile on antud järelevalvet või neile on antud juhiseid seadme ohutuks kasutamiseks ja kui nad mõistavad kaasnevaid ohte. Lapsed ei tohi puhastada ega hooldada, välja arvatud juhul, kui nad on 8-aastased ja vanemad ning nende tegevus on järelevalve all. Hoidke seadet ja selle juhet alla 8-aastastele lastele kättesaamatus kohas.

TUNNE OMA MAHLAPRESSI

- 1 Väike hõõrits
- 2 Sõel
- 3 mahlakauss
- 4 Pöörlev vars
- 5 mootor

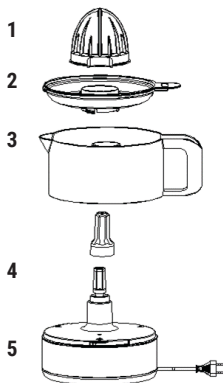

MAHLAPRESSI KASUTAMINE

1. Asetage tass alusele, seejärel monteeri sõel spindli korgi sisse, pärast hõõritsa kokkupanemist spindlikorgi külge, monteeri järjestikku.
2. Poolita puuvili, pane viljad Reamerile ja vajuta kergelt ning mootor hakkab tööle. Seejärel voolab pressitud mahl läbi sõela tpsi, sõelale jääb kare viljalaha ja säsi. Mootor võib pöörata erinevas suunas.

Ettevaatust: Ärge kunagi rakendage puuvilja vajutamisel liigset jõudu, et vältida mootori blokeerimist ja kahjustamist.

3. Kui pigistamine on lõppenud, vabastage käsi hõõritsast ja mootor lakkab töötamast. Seade on jõudeolekus. Saate selle igal ajal uuesti käivitada, vajutades hõõritsata alla.

4. pärast mahla ekstraheerimist pange esmalt hõõrits ära ja seejärel valage mahl.

Ettevaatust: Seade peab olema sisse lülitatud 15 s, välja lülitatud 15 s ja pärast 10 järjestikust tsüklit tuleb seadet 30 minutit maha jahutada..

Märge: tassi maksimaalne maht on 0,5L. Ärge täitke tassi üle.

5. Kui seade on töö lõpetanud või seadet ei kasutata, eemaldage seade vooluvõrgust.

6. Mahla tassi valades jälgi, et ülemine kaas oleks paigas. Puhtuse säilitamiseks ärge jätke mahla pikaks ajaks topsi.

Ettevaatust: kui mahlapressi ei kasutata, ärge kunagi hoidke hõõritsata käsitsi keerates pistike kahest tihvtist kinni, kuna see võib põhjustada elektrilöögi..

Puhastamine ja Hooldus

1. Enne puhastamist eemaldage seade vooluvõrgust ja oodake, kuni see täielikult jahtub.

2. Filter, hõõrits, tass - puhastage neid kuumas seebivees. Seejärel loputage jooksva vee all ja pühkige kuivaks.

Ettevaatust: Ärge kunagi kasutage puhastamiseks metallipoleerimisvahendit ja ärge pange puhastamiseks nõudepesumasinasse.

3. Pühkige pöörlevat telge pehme niiske lapiga ning ärge kunagi kastke toitealust vette või muusse vedelikku.

4. Pange kõik osad kokku.



Keskkonnasõbralik Utiliseerimine

Sina saad aidata keskkonda kaitsta!

Ärge unustage järgida kohalikke eeskirju:

andke mittetöötav elektriseade vastavasse jäätmekäitluskeskusesse.

GARANTII SERTIFIKAAT

(Kooskõlas EL direktiiviga 2019/771)

1. Müüja andmed

Ettevõtte nimi: _____

Address: _____

Registriumber (CUI): _____

Kontakt: _____

E-post: _____

Telefon: _____

2. Tooteinfo

Toote nimi: _____

Mudel / Kood: _____

Seerianumber: _____

Arve / Tellimuse number: _____

Ostukuupäev: ____ / ____ / ____

3. Garantii periood

Toode on kaetud 24 kuu pikkuse seadusliku vastavusgarantiiga, mis kehtib alates tarnekuupäevast.

Kui toode on garantiiremondis, pikeneb garantiiperiood ajaga, mil toode viibib teeninduskeskuses.

4. Mida garantii katab

Garantii katab defekte:

- tootmises,
- materjalides,
- funktsionaalsuses,
- vastavusprobleeme, mis eksisteerisid tarne ajal.

Mittevastavuse korral on tarbijal õigus taotleda:

- Toote parandamist;
- Toote asendamist;
- Hinna alandamist;
- Lepingu lõpetamist (tagasimakset), kui parandamine või asendamine ei ole võimalik või ei toimu mõistliku aja jooksul või põhjustab olulisi ebamugavusi.

Garantii ei piira tarbija seaduslikke õigusi, mis tulenevad:

- EL direktiivist 2019/771
- Riiklikest tarbijakaitse seadustest
- Õigustest, mis on seotud kaupade mittevastavusega

Kui garantii ja kohaliku seadusandluse vahel esineb vastuolu, kohaldatakse tarbijale soodsamaid õigusi osturiigis.

Kui tarbijal on küsimusi remondi või asendamise tähtaegade või muude õiguste kohta, võib ta pöörduda müüja või tootja klienditeeninduse poole. Kontaktandmed on toodud käesoleva sertifikaadi punktides 8 ja 9.

5. Mida garantii EI kata

Garantii ei kata:

- kahju, mis on põhjustatud ebaõigest kasutamisest,
- mehaanilisi lööke, kukkumisi, õnnetusi,
- volitamata parandusi või muudatusi,
- normaalset kulumist,
- kasutamist väljaspool tootja nõudeid,
- vääramatu jõu sündmusi

6. Kuidas garantiiteenust taotleda

Tarbijal on võimalik taotleda garantiiteenust:

- otse müüjalt,
- mis tahes allpool loetletud volitatud teeninduskeskusest,
- müüjaga veebis ühendust võttes.

Ostutõendit võib esitada mis tahes viisil (arve, pangaväljavõte, e-kiri jne.).

7. Parandamise / asendamise protsess

- Müüja peab toote parandama või asendama mõistliku aja jooksul.
- Kui parandamine on võimatu, tuleb toode asendada või tagastada.
- Suurte/raskete esemete transport peab olema korraldatud müüja poolt.

8. Volitatud teeninduskeskus

Teenindusettevõtte nimi: AD VITA d.o.o.

Aadress: Tovarniška cesta 7b, SI-3210 Slovenske Konjice

E-post: info.si@vitapur.com

Telefon: +386 (0) 3 292 79 90

9. Müüja allkiri

Müüja esindaja: _____

Allkiri: _____

Kuupäev: ____ / ____ / ____

FONTOS BIZTONSÁGI SZEMPONTOK

Az elektromos készülék használata előtt mindig be kell tartani az alábbi alapvető óvintézkedéseket:

1. A használatot megelőzően olvassa el a teljes használati utasítást.
2. Használat előtt ellenőrizze, hogy a hálózati feszültség megfelel-e a készülék adattábláján szereplő feszültségnek.
3. Az áramütés veszélyének elkerülése érdekében ne merítse a motoros egységet vízbe vagy egyéb folyadékba.
4. Húzza ki a konnektorból, ha nem használja, alkatrészeket szerel fel rá vagy le róla, illetve tisztítást megelőzően.
5. Semmilyen készüléket ne használjon, ha sérült a vezetéke vagy dugója; ha a készülék rendellenesen működik; ha leesett vagy bármilyen módon megsérült. A készüléket vigye el a legközelebbi hivatalos szervizbe bevizsgálásra, javításra, illetve elektromos vagy mechanikai beállításra.
6. Nem a gyártó által ajánlott vagy forgalmazott kellekek használata tüzet, áramütést vagy személyi sérülést okozhat.
7. A készüléket sík felületre helyezze. Ne tegye forró gázégőre, elektromos sütőfelületre, forró sütőbe vagy azok közelébe.
8. Ne hagyja, hogy a vezeték asztal vagy pult pereménél lelógjon.
9. Szigorú felügyelet szükséges, amennyiben a készüléket gyerekek (közelében) használják.
10. Ne használja a készüléket rendeltetészerű használatától eltérő módon.
11. A készülék kizárólag citrusfélék facsarásához alkalmas, soha ne használja másfajta gyümölcsökhöz.
12. E készülék nem való arra, hogy csökkent fizikai, érzékszervi vagy mentális képességekkel rendelkező, illetve kellő tapasztalattal vagy ismeretekkel nem bíró személy (így például gyerekek) használja, kivéve, ha a biztonságáért felelős személy felügyeli vagy a készülék használatára felkészítette.
13. Ügyelni kell rá, hogy gyerekek ne játszanak a készülékkel.
14. Ne használja szabadban.
15. Őrizze meg ezt a használati utasítást.
16. E készülék háztartási és hasonló alkalmazási területekre való, úgymint:
 - boltok, irodák és egyéb munkahelyek dolgozói konyhái;
 - tanyaépületek;
 - szállodák, motelek és egyéb lakójellegű környezetek vendégei általi használat;
 - panziójellegű környezetek.
17. Figyelmeztetés: A rendeltetészerűtől eltérő használat sérülésveszéllyel jár.
18. A készüléket mindig húzza ki a konnektorból, ha felügyelet nélkül hagyja, valamint össze- és szétszerelés, vagy tisztítás előtt.
19. E készüléket használhatják 8 éven felüli gyerekek, amennyiben felügyelik vagy a készülék biztonságos használatára felkészítették őket, és tisztában vannak a lehetséges veszélyekkel. A tisztítást és felhasználói karbantartást ne végezze gyerekek, kivéve ha elmúlt 8 éves és felügyelik. A készüléket és vezetékét tartsa olyan helyen, ahol 8 év alatti gyerek nem fér hozzá.

A CITRUSFACSAÓ ISMERTETÉSE

- 1 Kis facsarókúp
- 2 Szűrő
- 3 Légyűjtő tál
- 4 Forgótengely
- 5 Motoros egység

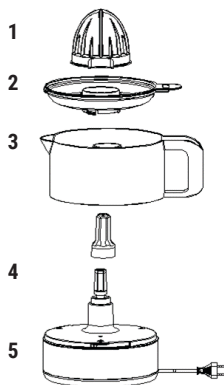

A CITRUSFACSAÓ HASZNÁLATA

Az első használat előtt meleg vízben alaposan tisztítsa meg a fedelet, a facsarókúpot, a szűrőt és a tálat.

1. Helyezze a tálat a készülék alsó részére, szerelje a szűrőt a tengelyre, majd a facsarókúpot szerelje a tengelyre – ebben a sorrendben.
2. Vágja félbe a gyümölcsöt, majd tegye az egyik felét a facsarókúpra és enyhén nyomja rá – ekkor a motor működésbe lép. A kifacsart lé a szűrőn keresztül a táliba folyik, a gyümölcshús pedig a szűrőben marad. A motor eltérő irányokban foroghat.

Figyelem: A gyümölcsöt ne nyomja túl nagy erővel a facsaróra, mert így a motor leállhat vagy károsodhat.

3. Ha végzett a facsarással, engedje fel kezét a facsarókúpról, ekkor a motor leáll. A készülék várakozó állapotban van. Bármikor újraindítható a facsarókúp lenyomásával.
4. A lé kifacsarása után először vegye le a facsarókúpot, majd öntse ki a levét.

Figyelem: A készülék 15 másodpercig üzemeltethető, majd 15 másodpercig pihentetni kell. 10 egymást követő facsarási ciklus után 30 percig hagyni kell hűlni.

Megjegyzés: A tál maximális kapacitása 0,5 liter. Ügyeljen rá, hogy ne facsarjon bele egyszerre ennél többet.

5. A készüléket húzza ki a konnektorból, ha végzett a facsarással, vagy a készülék használaton kívül van.
6. Amikor a levét kiönti egy pohárba, ügyeljen arra, hogy a fedél a helyén legyen. A készülék tisztán tartása érdekében ne hagyja a levét sokáig a tálban.

Figyelem: Ha a facsaró nincs használatban, ne fogja meg a dugó két villáját a facsarókúp kézi elforgatása közben, mert ez áramütést okozhat.

Tisztítás és karbantartás

1. Húzza ki a készüléket a konnektorból, és tisztítás előtt várja meg, hogy teljesen lehűljön.
2. A szűrőt, facsarókúpot és tálat tisztítsa meg forró, mosogatószeres vízben. Ezután öblítse le folyóvízzel, majd törölje szárazra.

Figyelem: A tisztításhoz semmiképpen se használjon fém súrolót és ne tegye mosogatógépbe.

3. A forgótengelyt puha, nedves törülköendővel törölje meg, és a motoros egységet soha ne merítse vízbe vagy más folyadékba.

4. Szerelje össze a készülék részeit.



Környezetbarát leselejtezés

Járuljon hozzá Ön is környezetünk védelméhez!

Kérjük tartsa be a helyileg érvényben lévő jogszabályokat: a már nem működő elektromos berendezést az erre kijelölt hulladékátviteli ponton adja le.

GARANCIALEVÉL

(Megfelel az EU 2019/771 irányelvnek)

1. Eladó adatai

Cégnév: _____
Cím: _____
Regisztrációs szám (CUI): _____
Kapcsolat: _____
E-mail: _____
Telefon: _____

2. Termékinformációk

Termék neve: _____
Modell / Kód: _____
Sorozatszám: _____
Számla / Rendelési szám: _____
Vásárlás dátuma: ____ / ____ / ____

3. Jótállási idő

A termékre 24 hónapos törvényes megfelelőségi garancia vonatkozik, amely a szállítás dátumától érvényes.

Ha a terméket garanciális javításra küldik, a jótállási idő meghosszabbodik azzal az idővel, amíg a termék a szervizben van.

4. Mit fedez a garancia

A garancia az alábbi hibákra terjed ki:

- gyártási,
- anyaghibák,
- funkcionáltság,
- megfelelőségi problémák, amelyek a szállításkor fennálltak.

Nem megfelelőség esetén a fogyasztó jogosult:

- A termék javítására;
- A termék cseréjére;
- Árleszállításra;
- A szerződés felmondására (visszatérítés), ha a javítás vagy csere nem lehetséges, nem történik meg ésszerű időn belül, vagy jelentős kényelmetlenséget okoz.

A garancia nem korlátozza a fogyasztó törvényes jogait, amelyek az alábbiakból erednek:

- EU 2019/771 irányelv
- Nemzeti fogyasztóvédelmi törvények
- A termékek nem megfelelőségével kapcsolatos jogok

Eltérés esetén a fogyasztó számára kedvezőbb jogok érvényesek a vásárlás országában.

A fogyasztó kérdéseivel a javítási vagy csereidővel kapcsolatban, illetve más fogyasztóvédelmi jogokkal kapcsolatban fordulhat az eladóhoz vagy a gyártó ügyfélszolgálatához. Elérhetőségek a 8. és 9. pontban találhatóak.

5. Mit NEM fedez a garancia

A garancia nem terjed ki:

- nem rendeltetésszerű használatból eredő károkra,
- mechanikai sérülésekre, esésekre, balesetekre,
- nem engedélyezett javításokra vagy módosításokra,
- normál elhasználódásra,
- a gyártó előírásainak nem megfelelő használatra,
- vis maior eseményekre

6. Hogyan igényelhető a garancia

A fogyasztó igényelheti a garanciát:

- közvetlenül az eladótól,
- bármelyik alább felsorolt hivatalos szervizközpontban,
- az eladó online elérhetőségén keresztül.

A vásárlás igazolása bármilyen formában történhet (számla, banki kivonat, e-mail stb.).

7. Javítás / csere folyamata

- Az eladónak ésszerű időn belül javítania vagy cserélnie kell a terméket.
- Ha a javítás lehetetlen, a terméket ki kell cserélni vagy visszatéríteni.
- Nagyméretű/nehéz termékek szállítását az eladónak kell biztosítania.

8. Hivatalos szervizközpont

Szervizcég neve: AD VITA d.o.o.

Cím: Tovarniška cesta 7b, SI-3210 Slovenske Konjice

E-mail: info.si@vitapur.com

Telefon: +386 (0) 3 292 79 90

9. Eladó aláírása

Eladó képviselője: _____

Aláírás: _____

Dátum: ____ / ____ / ____

ISTOTNE ŚRODKI OSTROŻNOŚCI

Przed użyciem urządzenia elektrycznego należy zawsze przestrzegać podstawowych środków ostrożności, w tym:

1. Zapoznać się ze wszystkimi instrukcjami przed użyciem.
2. Przed użyciem sprawdź, czy napięcie zasilania odpowiada temu podanemu na tabliczce znamionowej urządzenia.
3. Aby chronić przed ryzykiem porażenia prądem, nie zanurzaj jednostki napędowej w wodzie lub innych cieczach.
4. Wyjmij wtyczkę z gniazdka, gdy urządzenie nie jest w użyciu, przed założeniem lub wyjęciem części oraz przed czyszczeniem.
5. Nie używaj urządzenia z uszkodzonym kablem lub wtyczką ani po wystąpieniu awarii urządzenia, upuszczeniu go lub uszkodzeniu w jakikolwiek sposób. Przekaż urządzenie do najbliższego autoryzowanego punktu serwisowego w celu przeglądu, naprawy lub regulacji elektrycznej lub mechanicznej.
6. Użycie niewskazanych akcesoriów lub akcesoriów nieodpowiedniego producenta może spowodować pożar, porażenie prądem lub obrażenia.
7. Umieść urządzenie na płaskiej powierzchni. Nie umieszczaj go na ani w pobliżu gorącego palnika gazowego lub elektrycznego ani w nagrzanym piekarniku.
8. Nie pozwalaj, aby przewód zasilający zwiisał z krawędzi stołu lub blatu.
9. Konieczne jest ścisłe nadzorowanie podczas korzystania z tego urządzenia przez dzieci lub w ich pobliżu.
10. Nie używaj urządzenia do innych celów niż zamierzony.
11. Urządzenie można używać wyłącznie do wyciskania soku z owoców cytrusowych, nie używaj go do wyciskania soków z innych rodzajów owoców.
12. To urządzenie nie jest przeznaczone do użytku przez osoby (w tym dzieci) o ograniczonej zdolności fizycznej, sensorycznej lub umysłowej lub bez doświadczenia i wiedzy, chyba że są one nadzorowane lub otrzymały instrukcje dotyczące korzystania z urządzenia przez osobę odpowiedzialną za ich bezpieczeństwo.
13. Dzieci powinny być pod nadzorem, aby upewnić się, że nie bawią się tym urządzeniem.
14. Nie używaj na zewnątrz.
15. Zachowaj te instrukcje.
16. To urządzenie przeznaczone jest do użytku w gospodarstwach domowych i do podobnych zastosowań, takich jak:
 - kuchni pracownicze w sklepach, biurach i innych miejscach pracy,
 - domy wiejskie,
 - przez gości w hotelach, motylach i innych miejscach zamieszkania,
 - obiekty typu pensjonat.
17. Ostrzeżenie: Potencjalne obrażenia w wyniku niewłaściwego użytkowania.
18. Zawsze odłączaj urządzenie od zasilania, jeśli jest pozostawione bez nadzoru oraz przed montażem, demontażem lub czyszczeniem.
19. To urządzenie może być używane przez dzieci w wieku od 8 lat i starsze, jeśli są pod nadzorem lub zostały poinstruowane na temat bezpiecznego korzystania z tego urządzenia i jeśli rozumieją związane z tym zagrożenia. Czyszczenie i konserwacja użytkownika nie mogą być wykonywane przez dzieci, chyba że mają co najmniej 8 lat i są nadzorowane. Przechowuj urządzenie i jego przewód w miejscu niedostępnym dla dzieci w wieku poniżej 8 lat.

POZNAJ SWOJĄ WYCISKARKĘ DO CYTRUSÓW

- 1 Mały wyciskacz
- 2 Sitko
- 3 Miska na sok
- 4 Wałek obrotowy
- 5 Jednostka napędowa

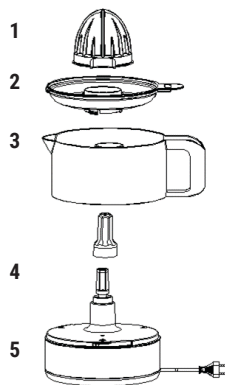

KORZYSTANIE Z WYCISKARKI

Przed pierwszym użyciem dokładnie wyczyść górną pokrywę, wyciskacz, filtr i pojemnik ciepłą wodą.

1. Umieść pojemnik na podstawie, a następnie zamontuj sito w nasadce wrzeczona, po zamontowaniu wyciskacza w nasadce, dołącz pozostałe elementy.
 2. Przekrój owoc na pół, umieść owoc na wyciskaczu i lekko go dociśnij, a silnik zacznie pracować. Wyciśnięty sok spłynie do pojemnika przez sito, szorstki miąższ i miękisz pozostaną na sicie. Silnik może obracać się w innym kierunku.
- Uwaga: Nigdy nie używaj nadmiernej siły podczas wyciskania owoców, aby nie dopuścić do zablokowania i uszkodzenia silnika.

3. Po zakończeniu wyciskania zwolnij rękę z wyciskacza, a silnik przestanie działać. Urządzenie będzie w stanie spoczynku. Możesz je ponownie uruchomić w dowolnym momencie, naciskając wyciskacz w dół.

4. Po wyciśnięciu soku należy najpierw odłożyć wyciskacz, a następnie przelać sok.

Ostrzeżenie: Urządzenie musi być włączone 15s, wyłączone 15s, a po 10 kolejnych cyklach urządzenie musi ostygnąć przez 30 minut.

Uwaga: maksymalna pojemność pojemnika to 0,5 l. Upewnij się, że go nie przepelniasz.

5. Po zakończeniu pracy lub gdy urządzenie nie jest używane, odłącz je od zasilania.

6. Podczas nalewania soku do kubka upewnij się, że górna pokrywa jest na swoim miejscu. Aby zachować czystość, nie pozostawiaj soku w pojemniku przez dłuższy czas.

Uwaga: gdy wyciskarka nie jest używana, nigdy nie trzymaj za dwa bolce wtyczki podczas ręcznego obracania wyciskacza, ponieważ grozi to porażeniem prądem elektrycznym.

Czyszczenie i konserwacja

1. Odłącz urządzenie od prądu i poczekaj, aż całkowicie ostygnie przed czyszczeniem.

2. Filtr, wyciskacz, kubek. Umieść je w gorącej, mydlanej wodzie i umyj. Następnie spłucz pod bieżącą wodą i wytrzyj do sucha.

Ostrzeżenie: Nigdy nie używaj polerki metalowej do czyszczenia i nie wkładaj urządzenia do zmywarki.

3. Wytrzyj wałek miękką, zwilżoną szmatką. Nigdy nie zanurzaj jednostki napędowej w wodzie lub innych płynach.

4. Zmontuj wszystkie części.



Utylizacja przyjazna dla środowiska

Możesz pomóc chronić środowisko!

Należy pamiętać o przestrzeganiu lokalnych przepisów: przekazać niesprawny sprzęt elektryczny do odpowiedniego punktu utylizacji odpadów.

CERTYFIKAT GWARANCYJNY

(Zgodny z Dyrektywą UE 2019/771)

1. Informacje o Sprzedawcy

Nazwa firmy: _____

Adres: _____

Numer rejestracyjny (CUI): _____

Kontakt: _____

E-mail: _____

Telefon: _____

2. Informacje o Produkcie

Nazwa produktu: _____

Model / Kod: _____

Numer seryjny: _____

Numer faktury / zamówienia: _____

Data zakupu: ____ / ____ / ____

3. Okres Gwarancji

Produkt objęty jest ustawową gwarancją zgodności przez okres 24 miesięcy, liczony od dnia dostawy. Jeśli produkt zostanie naprawiony w ramach gwarancji, okres gwarancji zostaje przedłużony o czas, w którym produkt przebywał w serwisie.

4. Zakres Gwarancji

Gwarancja obejmuje wady dotyczące:

- produkcji,
- materiałów,
- funkcjonalności,
- niezgodności istniejących w chwili dostawy.

W przypadku niezgodności konsument ma prawo żądać:

- naprawy produktu,
- wymiany produktu,

- obniżenia ceny,
- odstąpienia od umowy (zwrotu pieniędzy), jeśli naprawa lub wymiana nie są możliwe, nie zostały wykonane w rozsądnym czasie lub powodują istotne niedogodności.

Gwarancja nie ogranicza ustawowych praw konsumenta wynikających z:

- Dyrektywy UE 2019/771,
- krajowych przepisów o ochronie konsumenta,
- praw związanych z brakiem zgodności towarów.

W przypadku rozbieżności między niniejszą gwarancją a lokalnym ustawodawstwem, zastosowanie mają korzystniejsze dla konsumenta przepisy obowiązujące w kraju zakupu.

W razie pytań dotyczących czasu naprawy lub wymiany, bądź innych praw wynikających z krajowych przepisów o ochronie konsumenta, konsument może skontaktować się ze Sprzedawcą lub działem obsługi klienta producenta. Dane kontaktowe znajdują się w artykułach 8 i 9 niniejszego certyfikatu gwarancyjnego.

5. Czego Gwarancja NIE Obejmuje

Gwarancja nie obejmuje:

- uszkodzeń spowodowanych niewłaściwym użytkowaniem,
- wstrząsów mechanicznych, upadków, wypadków,
- nieautoryzowanych napraw lub modyfikacji,
- normalnego zużycia,
- użytkowania niezgodnego z wymaganiami producenta,
- zdarzeń siły wyższej.

6. Jak Skorzystać z Gwarancji

Konsument może zgłosić reklamację:

- bezpośrednio u sprzedawcy,
- w dowolnym autoryzowanym serwisie wymienionym poniżej,
- kontaktując się ze sprzedawcą online.

Dowód zakupu może być przedstawiony w dowolnej formie (faktura, wyciąg bankowy, e-mail itp.).

7. Proces Naprawy / Wymiany

- Sprzedawca musi naprawić lub wymienić produkt w ciągu 15 dni kalendarzowych.
- Jeśli naprawa jest niemożliwa, produkt musi zostać wymieniony lub zwrócony.
- Transport dużych/ciężkich przedmiotów musi być zorganizowany przez sprzedawcę.

8. Autoryzowany Serwis

Nazwa firmy serwisowej: AD VITA d.o.o. Adres: Tovarniška cesta 7b, SI-3210-Slovenske Konjice E-mail: info.si@vitapur.com

Telefon: +386 (0) 3 292 79 90

9. Podpis Sprzedawcy

Przedstawiciel sprzedawcy: _____

Podpis: _____

Data: ____ / ____ / ____

SVARBIOS APSAUGOS PRIEMONĖS

Prieš naudodami elektros prietaisą, visada laikykitės šių pagrindinių atsargumo priemonių, įskaitant šias:

1. Prieš naudodami perskaitykite visas instrukcijas.
2. Prieš pradėdami naudoti, patikrinkite, ar maitinimo įtampa atitinka nurodytą prietaiso vardinę plokštelėje.
3. Norėdami apsaugoti nuo elektros smūgio pavojaus, nedėkite variklio bloko į vandenį ar kitą skystį.
4. Išjunkite kištuką iš elektros lizdo, kai nenaudojate, prieš uždėdami ar nuimdami dalis ir prieš valydami.
5. Nenaudokite prietaiso su pažeistu laidu ar kištuku arba po to, kai prietaisas sugedo, buvo numestas ar kaip nors pažeistas. Grąžinkite prietaisą į artimiausią įgaliotąją techninės priežiūros įstaigą, kad jis būtų apžiūretas, suremontuotas arba sureguliuotas elektrinis ar mechaninis reguliavimas.
6. Gamintojo nerekomenduojamų ar neparoduotųjų priedų naudojimas gali sukelti gaisrą, elektros smūgį ar sužalojimą.
7. Pastatykite prietaisą ant lygaus paviršiaus. Nestatykite prietaiso ant karšto dujinio ar elektrinio degiklio arba šalia jo, taip pat į įkaitusioje orkaitėje.
8. Neleiskite, kad maitinimo laidas kabotų per stalo ar prekystalio kraštą.
9. Kai prietaisu naudojasi vaikai arba jis naudojamas šalia vaikų, būtina atidžiai prižiūrėti.
10. Nenaudokite prietaiso ne pagal paskirtį.
11. Prietaisą galima naudoti tik citrusiniams vaisiams spausti, niekada nenaudokite jo kitų rūšių vaisių sultims spausti.
12. Šis prietaisas neskirtas naudoti asmenims (įskaitant vaikus), kurių fizinės, jutiminės ar protinės galimybės yra ribotos arba kuriems trūksta patirties ir žinių, nebent už jų saugumą atsakingas asmuo juos prižiūrėtų arba instruktuoję dėl prietaiso naudojimo.
13. Vaikus reikia prižiūrėti, kad jie nežaistų su prietaisu.
14. Nenaudokite lauke.
15. Išsaugokite šias instrukcijas.
16. Šis prietaisas skirtas naudoti buityje ir panašiose srityse, pvz:
 - parduotuvių, biurų ir kitų darbo vietų personalo virtuvių patalpose;
 - ūkininkų ūkiuose;
 - klientams viešbučiuose, moteliuose ir kitoje gyvenamojoje aplinkoje;
 - nakvynės ir pusryčių tipo patalpose.
17. Įspėjimas: galimi sužalojimai dėl netinkamo naudojimo.
18. Visada atjunkite prietaisą nuo maitinimo šaltinio, jei jis paliekamas be priežiūros, taip pat prieš montuodami, ardydami ar valydami.
19. Šį prietaisą gali naudoti vaikai nuo 8 metų ir vyresni, jei jie buvo prižiūrimi arba instruktuojami dėl saugaus prietaiso naudojimo ir jei supranta su juo susijusius pavojus. Valymo ir naudotojo techninės priežiūros negali atlikti vaikai, jei jie nėra vyresni nei 8 metų amžiaus ir neprižiūrimi. Laikykite prietaisą ir jo laidą vaikams iki 8 metų amžiaus nepasiekiamoje vietoje.

PAŽINKITE SAVO CITRUSINIŲ VAISIŲ SULČIASPAUDĘ

- 1 Mažas gražtas
- 2 Sietelis
- 3 Sulčių indas
- 4 Besisukantis velenas
- 5 Variklio blokas

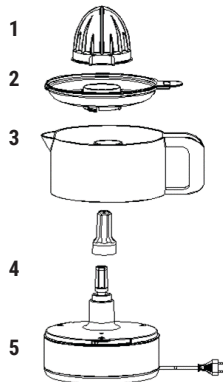

SULČIASPAUDĖS NAUDOJIMAS

Prieš pirmą kartą naudodami kruopščiai šiltu vandeniu išvalykite viršutinį dangtelį, gražtą, sietelį ir indą.

1. Uždėkite indą ant pagrindo, tada sumontuokite sietelį į verpstės dangtelį, po to sumontuokite gražtą į verpstės dangtelį, montuokite paeiliui.

2. Perpjaukite vaisių per pusę, uždėkite vaisių ant gražto, lengvai paspauskite ir variklis įsijungs. Tada išgautos sultys per sietelį tekės į indą, šiurkštus minkštimas ir kauliukai liks ant sietelio. Variklis gali sukelti skirtingomis kryptimis.

Atsargiai: Kad neuzsikimštų ir nesugestų variklis, niekada nespauskite vaisiaus per didele jėga.

3. Kai išspaudimas baigtas, atleiskite ranką nuo grąžto ir variklis nustos veikti. Prietaisas yra tuščiosios eigos būsenoje. Jį bet kada galite vėl įjungti paspausdami grąžtą žemyn.

4. Išspaudę sultis, pirmiausia padėkite grąžtą į šalį, tada supilkite sultis.

Išpėjimas: Prietaisas turi būti įjungtas 15 sekundžių, išjungtas 15 sekundžių, o po 10 ciklų iš eilės prietaisas turi būti atvėsintas 30 minučių.

Pastaba: maksimali indo talpa yra 0,5 l. Įsitinkinkite, kad indas nėra perpildytas.

5. Baigę darbą arba nebenaudodami prietaiso, atjunkite jį nuo elektros tinklo.

6. Pilstydami sultis į indą, įsitinkinkite, kad viršutinis dangtelis yra vietoje. Kad išlaikytumėte švarą, nepalikite sulčių inde ilgesniam laikui.

Išpėjimas: kai sulčiaspaudė nenaudojama, niekuomet nelaikykite dviejų kištuko kontaktų sukdami grąžtą rankomis, nes tai gali sukelti elektros smūgį.

Valymas ir priežiūra

1. Prieš valydami atjunkite prietaisą nuo elektros tinklo ir palaukite, kol jis visiškai atvės.

2. Sietelis, grąžtas, indas. Valykite juos karštu muiluotu vandeniu. Tada nuplaukite po tekančiu vandeniu ir sausai nušluostykite.

Išpėjimas: niekada nenaudokite metalo poliravimo priemonės ir nedėkite į indaplovę.

3. Nuvalykite besisukančią ašį minkšta, drėgna šluoste ir niekada nemerkite maitinimo pagrindo į vandenį ar kitą skystį. 4. Surinkite visas dalis kartu.



Aplinkai nekenksmingas šalinimas

Galite padėti saugoti aplinką!

Nepamirškite laikytis vietos taisyklių:

atiduokite neveikiančią elektros įrangą į atitinkamą atliekų šalinimo centrą.

GARANTIJOS SERTIFIKATAS

(Atitinka ES Direktyvą 2019/771)

1. Pardavėjo informacija

Įmonės pavadinimas: _____

Adresas: _____

Registracijos numeris (CUI): _____

Kontaktai: _____

El. paštas: _____

Telefonas: _____

2. Produkto informacija

Produkto pavadinimas: _____

Modelis / Kodas: _____

Serijos numeris: _____

Sąskaitos / Užsakymo numeris: _____

Pirkimo data: ___ / ___ / ____

3. Garantijos laikotarpis

Produktui taikoma 24 mėnesių teisinė atitikties garantija, galiojanti nuo pristatymo datos.

Jei produktas suremontuojamas pagal garantiją, garantijos laikotarpis pratęsiamas laikotarpiu, kurį produktas praleidžia serviso centre.

4. Ką garantija apima

Garantija apima defektus:

- gamybos,
- medžiagų,
- funkcionalumo,
- atitikties problemas, egzistuojančias pristatymo metu.

Esant neatitikčiai, vartotojas turi teisę reikalauti:

- Produkto remonto;
- Produkto pakeitimo;
- Kainos sumažinimo;
- Sutarties nutraukimo (pinigų grąžinimo), jei remontas ar pakeitimas neįmanomas arba neatliekamas per pagrįstą laiką ar sukelia didelių nepatogumų.

Garantija neriboja vartotojo įstatyminių teisių, kylančių iš:

- ES Direktyvos 2019/771
- Nacionalinių vartotojų apsaugos įstatymų
- Teisių, susijusių su prekių neatitikimu

Jei yra neatitikimų tarp šios garantijos ir vietos teisės aktų, taikomos vartotojui palankesnės teisės pirkimo šalyje.

Jei vartotojui kyla klausimų dėl remonto ar pakeitimo terminų ar kitų teisių pagal nacionalinius vartotojų apsaugos įstatymus, jis gali kreiptis į pardavėją arba gamintojo klientų aptarnavimo skyrių. Kontaktinė informacija pateikta 8 ir 9 straipsniuose.

5. Ką garantija NEapima

Garantija neapima:

- Žalos, padarytos netinkamu naudojimu,
- mechaninių smūgių, kritimų, nelaimingų atsitikimų,
- neautorizuotų remontų ar modifikacijų,
- įprasto nusidėvėjimo,
- naudojimo ne pagal gamintojo reikalavimus,
- force majeure įvykių

6. Kaip kreiptis dėl garantinio aptarnavimo

Vartotojas gali kreiptis dėl garantinio aptarnavimo:

- tiesiogiai pas pardavėją,
- bet kuriame autorizuotame serviso centre, nurodytame žemiau,
- susisiekdamas su pardavėju internetu.

Pirkimo įrodymas gali būti pateiktas bet koku būdu (sąskaita, banko išrašas, el. laiškas ir kt.).

7. Remonto / pakeitimo procesas

- Pardavėjas privalo suremontuoti arba pakeisti produktą per pagrįstą laikotarpį.
- Jei remontas neįmanomas, produktas turi būti pakeistas arba grąžintas.
- Didelių/sunkių daiktų transportą privalo organizuoti pardavėjas.

8. Autorizuotas serviso centras

Serviso įmonės pavadinimas: AD VITA d.o.o.

Adresas: Tovarniška cesta 7b, SI-3210 Slovenske Konjice

El. paštas: info.si@vitapur.com

Telefonas: +386 (0) 3 292 79 90

9. Pardavėjo parašas

Pardavėjo atstovas: _____

Parašas: _____

Data: ____ / ____ / ____

MĂSURI DE SIGURANȚĂ IMPORTANTE

Înainte de a utiliza aparatul electric, trebuie întotdeauna respectate măsurile de precauție de bază, inclusiv următoarele:

1. Citiți toate instrucțiunile înainte de utilizare.
2. Înainte de utilizare, verificați dacă tensiunea de alimentare corespunde cu cea indicată pe plăcuța de identificare a aparatului.
3. Pentru a vă proteja împotriva riscului de electrocutare, nu introduceți unitatea motorului în apă sau în alte lichide.
4. Deconectați-l de la priză atunci când nu este utilizat, înainte de a pune sau scoate piese și înainte de curățare.
5. Nu folosiți niciun aparat cu un cablu sau la o priză deteriorată ori după ce aparatul a început să funcționeze defectuos, este scăpat sau deteriorat în orice mod. Returnați aparatul la cea mai apropiată unitate de service autorizată pentru examinare, reparare sau reglare electrică sau mecanică.
6. Utilizarea unor accesorii nerecomandate sau vândute de producător poate provoca incendii, șocuri electrice sau răniri.
7. Așezați aparatul pe o suprafață plană. Nu îl așezați pe sau în apropierea unui arzător electric sau cu gaz încins sau într-un cuptor încălzit.
8. Nu lăsați cablul de alimentare să atârne peste marginea mesei sau a blatului de bucătărie.
9. Este necesară o supraveghere atentă atunci când aparatul este utilizat de către sau în apropierea copiilor.
10. Nu folosiți aparatul pentru alte utilizări decât cele prevăzute.
11. Aparatul poate fi folosit numai pentru a stoarce citricele, nu-l utilizați niciodată pentru a stoarce alte tipuri de fructe.
12. Acest aparat nu este destinat utilizării de către persoane (inclusiv copii) cu capacități fizice, senzoriale sau mentale reduse, sau cu lipsă de experiență și cunoștințe, cu excepția cazului în care acestea au fost supravegheate sau instruite cu privire la utilizarea aparatului de către o persoană responsabilă pentru siguranța lor.
13. Copiii trebuie supravegheați pentru a se asigura că nu se joacă cu aparatul.
14. Nu utilizați aparatul în aer liber.
15. Păstrați aceste instrucțiuni.
16. Acest aparat este destinat utilizării în gospodărie și în medii similare, cum ar fi:
 - zone de bucătărie pentru personal în magazine, birouri și alte medii de lucru;
 - case de fermă;
 - de către clienți în hoteluri, moteluri și alte medii de tip rezidențial;
 - medii de tip "bed and breakfast" (B&B).
17. Atenție: Rănire potențială în caz de utilizare necorespunzătoare.
18. Deconectați întotdeauna aparatul de la alimentare dacă este lăsat nesupravegheat și înainte de asamblare, dezasamblare sau curățare.
19. Acest aparat poate fi utilizat de copii cu începând cu 8 ani dacă aceștia au fost supravegheați sau instruiți cu privire la utilizarea aparatului în condiții de siguranță și dacă înțeleg pericolele implicate. Curățarea și întreținerea de către utilizator nu trebuie efectuate de către copii decât dacă aceștia au vârsta mai mare de 8 ani și sunt supravegheați. Țineți aparatul și cablul acestuia la îndemâna copiilor cu vârsta mai mică de 8 ani.

CUNOAȘTEȚI STORCĂTORUL DE CITRICE

- 1 Alezor
- 2 Sită
- 3 Vasul de suc
- 4 Axul de rotire
- 5 Corpul motor

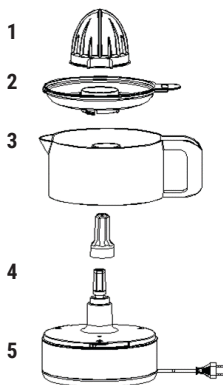

FOLOSIREA STORCĂTORULUI DE FRUCTE

Înainte de prima utilizare, curățați bine cu apă caldă capacul de sus, alezorul, filtrul și paharul.

1. Așezați cupa pe bază, apoi asamblați sita în capacul fusului, după ce asamblați alezorul în capacul sitei, asamblați în succesiune.
2. Tăiați fructele în două, puneți fructele pe Reamer și apăsați-le ușor, iar motorul începe să funcționeze. Apoi, sucul extras va

curge în pahar prin sită, pulpa aspră și miezul vor rămâne pe sită. Motorul se poate roti în direcții diferite.

Atenție: Nu exercitați niciodată o forță excesivă atunci când apăsați fructele pentru a preveni blocarea și deteriorarea motorului.

3. Odată ce stoarcerea este completă, eliberați mâna de pe alezaj și motorul se oprește din funcționare. Aparatul se află în stare de repaus. Îl puteți reporni din nou în orice moment, apăsând în jos alezajul.

4. După extragerea sucului, puneți mai întâi deoparte alezajul, apoi turnați sucul.

Atenție: Aparatul trebuie să fie pornit 15s, oprit 15s, iar după 10 cicluri consecutive, aparatul trebuie să se răcească timp de 30 de minute.

Notă: capacitatea maximă a paharului este de 0,5L. Asigurați-vă că nu umpleți prea mult paharul.

5. Când operațiunea este finalizată sau când aparatul nu este utilizat, scoateți aparatul din priză.

6. Când turnați sucul într-o ceașcă, asigurați-vă că capacul superior este la locul lui. Pentru a menține curățenia, nu lăsați sucul în pahar pentru o perioadă lungă de timp.

Atenție: când storcătorul de fructe nu este utilizat, nu țineți niciodată cei doi pini ai ștecherului în timp ce rotiți cu mâna alezajul, deoarece acest lucru poate duce la șocuri electrice.

Curățare și întreținere

1. Scoateți aparatul din priză și așteptați ca acesta să se răcească complet înainte de a-l curăța.

2. Filtrul, alezajul, cupa (vasul). Curățați-le în apă caldă cu săpun. Apoi clătiți-le sub jet de apă și ștergeți-le.

Atenție: nu folosiți niciodată polish de metal pentru curățare și nu introduceți în mașina de spălat vase pentru a curăța.

3. Ștergeți axa rotativă cu o cârpă moale și umedă și nu scufundați niciodată baza de putere în apă sau alt lichid.

4. Asamblați toate piesele împreună.



Eliminarea ecologică a deșeurilor

Puteți contribui la protejarea mediului înconjurător!

Nu uitați să respectați reglementările locale: predați echipamentul electric nefuncțional la un centru adecvat de eliminare a deșeurilor.

CERTIFICAT DE GARANȚIE

(Conform Directivei UE 2019/771 și OUG 140/2021)

1. Informații despre vânzător

Nume companie: _____

Adresă: _____

Număr de înregistrare (CU): _____

Contact: _____

Email: _____

Telefon: _____

2. Informații despre produs

Denumirea produsului: _____

Model / Cod: _____

Număr de serie: _____

Număr factură / comandă: _____

Data achiziției: ____ / ____ / ____

3. Perioada de garanție

Produsul beneficiază de o garanție legală de conformitate de 24 de luni, valabilă de la data livrării. Dacă produsul este reparat în perioada de garanție, durata garanției se prelungeste cu perioada în care produsul se află în centrul de service.

4. Ce acoperă garanția

Această garanție acoperă defecte de:

- fabricație,
- materiale,
- funcționalitate,
- probleme de conformitate existente la momentul livrării.

În caz de neconformitate, consumatorul are dreptul să solicite:

- repararea produsului;
- înlocuirea produsului;
- reducerea prețului;
- rezoluțiunea contractului (rambursare), dacă repararea sau înlocuirea nu sunt posibile, nu sunt realizate într-un termen rezonabil sau provoacă un inconvenient semnificativ.

Această garanție nu limitează drepturile legale ale consumatorului prevăzute de O.U.G. 140/2021 și alte acte normative privind protecția consumatorului.

5. Ce NU acoperă garanția

Garanția nu acoperă:

- daune cauzate de utilizare necorespunzătoare,
- șocuri mecanice, căderi, accidente,
- reparații sau modificări neautorizate,
- uzura normală,
- utilizarea în afara cerințelor producătorului,
- evenimente de forță majoră.

6. Cum se solicită serviciul de garanție

Consumatorul poate solicita serviciul de garanție:

- direct de la vânzător,
- de la orice centru de service autorizat listat mai jos,
- prin contactarea vânzătorului online.

Dovada achiziției poate fi prezentată prin orice mijloc (factură, extras bancar, email etc.).

7. Procesul de reparare / înlocuire

- Vânzătorul trebuie să repare sau să înlocuiască produsul în termen de 15 zile calendaristice.
- Dacă repararea este imposibilă, produsul trebuie înlocuit sau rambursat.
- Transportul produselor voluminoase/grele trebuie asigurat de către vânzător.

8. Centru de service autorizat

Nume companie service: AD VITA d.o.o.

Adresă: Tovarniška cesta 7b, SI-3210 Slovenske Konjice

Email: info.si@vitapur.com

Telefon: +386 (0) 3 292 79 90

9. Semnătura vânzătorului

Reprezentant vânzător: _____

Semnătură: _____

Data: ____ / ____ / ____

SVARĪGI AIZSARDZĪBAS PASĀKUMI

Pirms elektroierīces lietošanas vienmēr jāievēro šādi pamatpasākumi, tostarp:

1. Izlasiet visus norādījumus.
 2. Pirms lietošanas pārbaudiet, vai jūsu sienas kontaktligzdas spriegums atbilst spriegumam, kas norādīts uz nominālplāksnītes, kura atrodas ierīces apakšā.
 3. Lai pasargātos no elektriskās strāvas trieciena riska, nelieciet motora korpusu ūdenī vai citā šķidrumā.
 4. Pirms detaļu montāžas, demontāžas vai tīrīšanas, atvienojiet kontaktdakšu no kontaktligzdas arī tad, ja kad ierīce netiek lietota.
 5. Nedarbiniet ierīci ja tai ir bojāts vads vai kontaktdakša, kā arī pēc ierīces darbības traucējumiem, nomešanas vai jebkādiem citiem bojājumiem. Nododiet ierīci pilnvarotā servisa iestādē, lai veiktu pārbaudi, remontu, elektrisko vai mehānisko regulēšanu.
 6. Piederumu izmantošana, kurus nav ieteicis vai pārdevis ražotājs, var izraisīt ugunsgrēku, elektrošoku vai traumas.
 7. Nelieciet ierīci uz vai blakus karstiem gāzes, elektriskiem sildītājiem, kā arī uzkaršētai cepeškrāsnij.
 8. Neļaujiet vadam karāties pāri galda, letes malām vai pieskarties karstām virsmām.
 9. Ja ierīci lieto bērni vai atrodas tās tuvumā, tiem ir nepieciešama cieša uzraudzība.
 10. Nelietojiet ierīci citiem mērķiem, kurai tā nav paredzēta.
 11. Ierīci var izmantot tikai citrusaugļu spiešanai. Nekad nelietojiet to citu augļu sulas spiešanai.
 12. Šo ierīci nav paredzēts lietot personām (tostarp bērniem) ar ierobežotām fiziskajām, maņu vai garīgajām spējām vai bez pieredzes un zināšanām, ja vien persona, kas ir atbildīga par viņu drošību, nav nodrošinājusi uzraudzību vai sniegusi norādījumus par ierīces lietošanu.
 13. Lai nodrošinātu, ka bērni nespēlējas ar ierīci, tie ir jāuzrauga.
 14. Nelietojiet to ārpus telpām.
 15. Saglabājiet šos norādījumus.
 16. Šī ierīce ir paredzēta lietošanai mājāsaimniecībā un līdzīgos apstākļos, piemēram:
 - personāla virtuves telpās; birojos un citās darba telpās;
 - lauku mājās;
 - viesnīcās, moteļos un citās dzīvojamās ēkās;
 - naktsmītņu un brokastu iestādēs.
 17. Brīdinājums: Nepareizas lietošanas gadījumā, ir iespējami savainojumi.
 18. Vienmēr atvienojiet ierīci no strāvas padeves, ja tā tiek atstāta bez uzraudzības, kā arī pirms montāžas, demontāžas vai tīrīšanas.
 19. Šo ierīci var lietot bērni vecumā no 8 gadiem un vecāki, ja:
 - viņiem ir nodrošināta uzraudzība vai nodotas instrukcijas par ierīces lietošanu drošā veidā
 - ja viņi saprot ar to saistītos apdraudējumus.
- Tīrīšanu un lietotāja apkopi drīkst veikt tikai bērni, kas ir vecāki par 8 gadiem (ieskaitot), un tikai pieaugušo uzraudzībā. Ierīci un tās vadu, glabājiet bērniem, kas jaunāki par 8 gadiem, nepieejamā vietā.

PĀRZINIET SAVU CITRUSAUGĻU SULU SPIEDI

Mazais spiedējs
Siets
Sulas krūze
Rotējošā vārpsta
Motora bloks

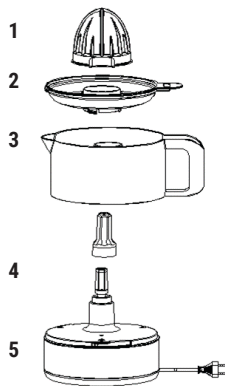

SULU SPIEDES LIETOŠANA

Pirms pirmās lietošanas reizes, rūpīgi nomazgājiet augšējo vāciņu, spiedēju, filtru un krūzi ar siltu ūdeni.

1. Samontējiet secīgi: novietojiet krūzi uz pamatnes, pēc tam ielieciet sietu krūzes atverē un tad, spiedēju sieta atverē.
2. Pārgrieziet augļus uz pusēm, uzlieciet tos uz spiedēja, viegli piespiediet, un motors sāks darboties. Pēc tam izspiestā sula

caur sietu iepilūdis krūzē, bet mīkstums un miziņas paliks uz sieta. Motors var griezties dažādos virzienos.

Uzmanību: Spiežot augļi, nekad neizmantot pārmērīgu spēku, lai novērstu motora bloķēšanu un bojājumus.

3. Kad spiešana ir pabeigta, atlaidiet roku no spiedēja, un motors pārtrauks darboties. Ierīce atradīsies dīkstāves režīmā. To var jebkurā laikā atkal iedarbināt, nospiežot spiedēju uz leju.

4. pēc sulas ekstrakcijas vispirms izņemiet spiedēju, pēc tam izlejiet sulu.

Uzmanību: Ierīcei jābūt ieslēgtai 15s, izslēgtai 15s, un pēc 10 secīgiem cikliem, ierīcei jāatdzīst 30 minūtes.

Piezīme: krūzes maksimālā ietilpība ir 0,5 l. Pārļiecinieties, ka tā nav pārpildīta.

5. Kad darbība ir pabeigta vai ierīce netiek lietota, atvienojiet ierīci no elektrības.

6. Ielejot sulu glāzē, pārļiecinieties, ka augšējais vāciņš ir vietā. Lai saglabātu krūzi tīru, neatstājiet sulu krūzē uz ilgu laiku.

Uzmanību: kad sulu spiede netiek lietota, nospiežot tiek izņemts, nekad neturiet rokās kontaktdakšas spraudņus, jo tas var izraisīt elektriskās strāvas triecienu.

Tīrīšana un apkope

1. Pirms tīrīšanas atvienojiet ierīci no elektrības un pagaidiet, līdz ierīce pilnībā atdzīst.

2. Nomazgājiet filtru, spiedi un krūzi karstā ziepjūdenī. Pēc tam, noskalojiet zem tekoša ūdens un nosusiniet.

Uzmanību: ierīces tīrīšanai neizmantot metāla spodrināšanas līdzekļus un nelikt to mazgājamajā mašīnā.

3. Noslaukiet rotējošo vārpstu ar mīkstu, mitru drānu un nekad nemērciet korpusu un vadu ūdenī, vai citā šķidrumā.

4. Pirms noglabāšanas, samontējiet ierīci.

Videi draudzīga pārstrāde



Jūs varat palīdzēt aizsargāt vidi! Lūdzu, atcerieties ievērot vietējos atkritu pārstrādes noteikumus: nododiet nedarbojošās elektroiekārtas atbilstošā atkritumu pārstrādes centrā.

GARANTIJAS CERTIFIKĀTS

(Atbilstoši ES Direktīvai 2019/771)

1. Pārdevēja informācija

Uzņēmuma nosaukums: _____

Adrese: _____

Reģistrācijas numurs (CUI): _____

Kontakts: _____

E-pasts: _____

Tālrunis: _____

2. Produkta informācija

Produkta nosaukums: _____

Modelis / Kods: _____

Sērijas numurs: _____

Rēķina / Pasūtījuma numurs: _____

Pirkuma datums: ____ / ____ / ____

3. Garantijas periods

Produkts ir segts ar likumā noteikto atbilstības garantiju uz 24 mēnešiem, sākot no piegādes datuma.

Ja produkts tiek salabots garantijas ietvaros, garantijas periods tiek pagarināts par laiku, kad produkts atrodas servisa centrā.

4. Ko garantija sedz

Garantija sedz defektus:

- ražošanā,
- materiālos,
- funkcionalitātē,
- atbilstības problēmas, kas pastāvēja piegādes brīdī.

Neatbilstības gadījumā patērētājam ir tiesības pieprasīt:

- Produkta remontu;
- Produkta nomaiņu;
- Cenas samazinājumu;
- Līguma izbeigšanu (atmaksu), ja remonts vai nomaiņa nav iespējama vai netiek veikta saprātīgā laikā vai rada būtiskas neērtības.

Garantija neierobežo patērētāja likumīgās tiesības, kas izriet no:

- ES Direktīvas 2019/771
- Nacionālajiem patērētāju aizsardzības likumiem
- Tiesībām, kas saistītas ar preču neatbilstību

Ja pastāv neatbilstība starp šo garantiju un vietējo likumdošanu, tiek piemērotas patērētājam labvēlīgākās tiesības pirkuma valstī.

Jautājumu gadījumā par remonta vai nomaiņas termiņiem vai citām tiesībām saskaņā ar nacionālajiem patērētāju aizsardzības likumiem patērētājs var sazināties ar pārdevēju vai ražotāja klientu atbalsta nodaļu. Kontaktinformācija ir norādīta 8. un 9. pantā.

5. Ko garantija NESEDZ

Garantija nesesdz:

- bojājumus, kas radušies nepareizas lietošanas rezultātā,
- mehāniskus triecienus, kritienus, negadījumus,
- neatļautus remontus vai modifikācijas,
- normālu nolietojumu,
- lietošanu ārpus ražotāja prasībām,
- force majeure notikumus

6. Kā pieprasīt garantijas servisu

Patērētājs var pieprasīt garantijas servisu:

- tieši no pārdevēja,
- jebkurā autorizētā servisa centrā, kas norādīts zemāk,
- sazinoties ar pārdevēju tiešsaistē.

Pirkuma apliecinājumu var sniegt jebkādā formā (rēķins, bankas izraksts, e-pasts u.c.).

7. Remonta / nomaiņas process

- Pārdevējam jāveic produkta remonts vai nomaiņa saprātīgā termiņā.
- Ja remonts nav iespējams, produkts jāaizstāj vai jāatmaksā.
- Lielgabarīta/smagus priekšmetus jātransportē pārdevējam.

8. Autorizēts servisa centrs

Servisa uzņēmuma nosaukums: AD VITA d.o.o.

Adrese: Tovarniška cesta 7b, SI-3210 Slovenske Konjice

E-pasts: info.si@vitapur.com

Tālrunis: +386 (0) 3 292 79 90

9. Pārdevēja paraksts

Pārdevēja pārstāvis: _____

Paraksts: _____

Datums: ____ / ____ / ____

IMPORTANT SAFEGUARDS

Prima di utilizzare l'elettrodomestico, è sempre necessario seguire alcune precauzioni di base, tra cui:

1. Leggere tutte le istruzioni.
2. Assicurarsi che la tensione di alimentazione corrisponda a quella riportata sulla targhetta dell'elettrodomestico.
3. Per proteggersi dal rischio di scosse elettriche, non immergere l'unità motore in acqua o altro liquido.
4. Scollegare l'elettrodomestico dalla presa quando non è in uso, prima di inserire o rimuovere parti e prima della pulizia.
5. Non utilizzare un elettrodomestico se presenta danni a un cavo o una spina, non funziona correttamente o ha subito urti o danni di qualsiasi tipo. Portare l'elettrodomestico al più vicino centro di assistenza autorizzato per l'esame, la riparazione o la regolazione elettrica o meccanica.
6. L'utilizzo di accessori non raccomandati o venduti dal produttore può causare incendi, scosse elettriche o lesioni.
7. Posizionare l'elettrodomestico su una superficie piana. Non posizionare sopra o in prossimità di fornelli a gas o elettrici caldi o in un forno riscaldato.
8. Non lasciare che il cavo di alimentazione penda dal bordo del tavolo o del bancone.
9. È necessaria un'attenta supervisione quando l'elettrodomestico viene utilizzato da o in presenza di bambini.
10. Non utilizzare l'elettrodomestico per scopi diversi da quello previsto.
11. L'elettrodomestico può essere utilizzato solo per spremere gli agrumi; non utilizzarlo mai per spremere altri tipi di frutta.
12. Questo elettrodomestico non è destinato all'uso da parte di persone (bambini inclusi) con ridotte capacità fisiche, sensoriali o mentali o prive di esperienza e conoscenza, a meno che non siano supervisionate o non siano state formate sull'utilizzo dell'elettrodomestico da una persona responsabile della loro sicurezza.
13. È necessario sorvegliare i bambini per assicurarsi che non giochino con l'elettrodomestico.
14. Non utilizzare all'aperto.
15. Conservare queste istruzioni.
16. Questo elettrodomestico è destinato all'uso in ambiti domestici e simili, come:
 - aree cucina per il personale di negozi, uffici e altri ambienti di lavoro;
 - aziende agricole;
 - da clienti in hotel, motel e altri ambienti di tipo residenziale;
 - ambienti tipo bed and breakfast.
17. Attenzione: l'uso improprio può causare lesioni.
18. Scollegare sempre l'elettrodomestico dall'alimentazione se lasciato incustodito e prima di montarlo, smontarlo o pulirlo.
19. Questo elettrodomestico può essere utilizzato da bambini di età pari o superiore a 8 anni se sorvegliati o istruiti sull'uso sicuro dell'elettrodomestico e se comprendono i rischi connessi. Le operazioni di pulizia e di manutenzione da parte dell'utente non devono essere eseguite da bambini, a meno che non abbiano almeno 8 anni di età e siano sorvegliati. Tenere l'elettrodomestico e il suo cavo fuori dalla portata dei bambini di età inferiore a 8 anni.

SCOPRI LO SPREMIAGRUMI

- 1 cono piccolo
- 2 filtro
- 3 recipiente di raccolta del succo
- 4 albero rotante
- 5 unità motore

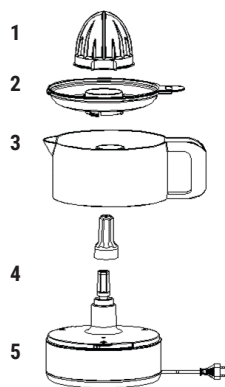

UTILIZZO DELLO SPREMIAGRUMI

Prima del primo utilizzo, pulire scrupolosamente il coperchio superiore, il cono spremitore, il filtro e il recipiente con acqua tiepida.

1. Collocare il recipiente sulla base, quindi posizionare il filtro sulla calotta dell'albero rotante e il cono sul filtro, in sequenza.
2. Tagliare a metà l'agrumo, metterlo sul cono e premerlo leggermente: il motore si avvierà. Il succo estratto colerà nel recipiente, mentre la polpa rimarrà sul filtro. Il motore può ruotare in direzioni diverse.

Attenzione: quando si premere il frutto, non esercitare mai una forza eccessiva per evitare di bloccare e danneggiare il motore.

3. Una volta finito di spremere, rimuovere la pressione dal cono per far fermare il motore. L'elettrodomestico è in stato di inattività. È possibile riavviarlo in qualsiasi momento premendo nuovamente il cono.

4. Dopo aver terminato l'estrazione, togliere il cono e versare il succo.

Attenzione: l'elettrodomestico deve essere acceso per 15 secondi, spento per 15 secondi e, dopo 10 cicli consecutivi, è necessario lasciarlo raffreddare per 30 minuti.

Nota: la capacità massima del recipiente è di 0,5 litri. Assicurarsi di non riempire eccessivamente il recipiente.

5. Al termine dell'utilizzo o quando l'elettrodomestico non è in uso, scollegarlo dall'alimentazione.

6. Quando si versa il succo in un bicchiere, assicurarsi che il coperchio superiore sia in posizione. Per mantenere la pulizia, non lasciare a lungo il succo nel recipiente.

Attenzione: per evitare il rischio di scosse elettriche, quando lo spremiagrumi non è in uso, non impugnare mai i due poli della spina mentre si gira manualmente il cono.

Pulizia e manutenzione

1. Scollegare l'elettrodomestico e attendere che si raffreddi completamente prima di pulirlo.

2. Filtro, cono e recipiente: lavarli in acqua calda e sapone, quindi risciacquare sotto l'acqua corrente e asciugare.

Attenzione: non utilizzare mai del lucido per metalli per la pulizia e non metterlo in lavastoviglie.

3. Pulire l'albero rotante con un panno morbido e umido; non immergere mai la base in acqua o altro liquido.

4. Montare insieme tutte le parti.



Smaltimento ecocompatibile

Puoi aiutare a proteggere l'ambiente!

Ricordati di rispettare le normative locali: smaltisci le apparecchiature elettriche non funzionanti presso un apposito centro di smaltimento rifiuti.

CERTIFICATO DI GARANZIA

(Conforme alla Direttiva UE 2019/771)

1. Informazioni sul venditore

Nome dell'azienda: _____

Indirizzo: _____

Numero di registrazione (CUI): _____

Contatto: _____

Email: _____

Telefono: _____

2. Informazioni sul prodotto

Nome del prodotto: _____

Modello / Codice: _____

Numero di serie: _____

Numero fattura / ordine: _____

Data di acquisto: ____ / ____ / ____

3. Periodo di garanzia

Il prodotto è coperto da una garanzia legale di conformità di 24 mesi, valida dalla data di consegna.

Se il prodotto viene riparato in garanzia, il periodo di garanzia è esteso per la durata della permanenza del prodotto presso il centro di assistenza.

4. Cosa copre la garanzia

La garanzia copre difetti di:

- fabbricazione,
- materiali,
- funzionalità,
- problemi di conformità esistenti al momento della consegna.

In caso di non conformità, il consumatore ha diritto a richiedere:

- Riparazione del prodotto;
- Sostituzione del prodotto;
- Riduzione del prezzo;
- Risoluzione del contratto (rimborso), se la riparazione o la sostituzione non è possibile o non viene effettuata entro un termine ragionevole o causa notevoli inconvenienti.

La garanzia non limita i diritti legali del consumatore derivanti da:

- Direttiva UE 2019/771
- Leggi nazionali sulla protezione dei consumatori
- Diritti relativi alla mancanza di conformità dei beni

In caso di discrepanza tra questa garanzia e la legislazione locale, si applicano i diritti più favorevoli al consumatore previsti nel paese di acquisto.

Per domande sui tempi di riparazione o sostituzione, o su altri diritti derivanti dalle leggi nazionali sulla protezione dei consumatori, il consumatore può contattare il venditore o il servizio clienti del produttore. Le informazioni di contatto sono riportate negli articoli 8 e 9 di questo certificato.

5. Cosa la garanzia NON copre

La garanzia non copre:

- danni causati da uso improprio,
- urti meccanici, cadute, incidenti,
- riparazioni o modifiche non autorizzate,
- normale usura,
- uso al di fuori dei requisiti del produttore,
- eventi di forza maggiore

6. Come richiedere assistenza in garanzia

Il consumatore può richiedere assistenza in garanzia:

- direttamente dal venditore,
- presso qualsiasi centro di assistenza autorizzato elencato di seguito,
- contattando il venditore online.

La prova d'acquisto può essere fornita con qualsiasi mezzo (fattura, estratto conto bancario, email, ecc.).

7. Processo di riparazione / sostituzione

- Il venditore deve riparare o sostituire il prodotto entro un periodo ragionevole.
- Se la riparazione è impossibile, il prodotto deve essere sostituito o rimborsato.
- Il trasporto di articoli ingombranti/pesanti deve essere organizzato dal venditore.

8. Centro di assistenza autorizzato

Nome della società di assistenza: AD VITA d.o.o.

Indirizzo: Tovarniška cesta 7b, SI-3210 Slovenske Konjice

Email: info.si@vitapur.com

Telefono: +386 (0) 3 292 79 90

9. Firma del venditore

Rappresentante del venditore: _____

Firma: _____

Data: ____ / ____ / ____

ВАЖНИ ЗАШТИТНИ МЕРКИ

Пред да го користите електричниот апарат, секогаш треба да се следат следниве основни заштитни, вклучувајќи го следново:

1. Прочитајте ги сите упатства пред употреба.
2. Пред употреба, проверете дали напонската моќност одговара на онаа прикажана на табличката со името на апаратот.
3. За заштита од ризик од електричен удар не ставајте го моторниот уред во вода или друга течност.
4. Исклучете го од штекерот кога не се користи, пред да ги ставите или извадите деловите и пред чистење.
5. Не ракувајте со ниеден апарат со оштетен кабел или приклучок или откако апаратот не функционира или е испуштен или оштетен на кој било начин. Вратете го апаратот во најблискиот овластен сервис за преглед, поправка или електрично или механичко прилагодување.
6. Употребата на додатоци кои не се препорачани или продавани од производителот може да предизвика пожар, електричен удар или повреда.
7. Поставете го апаратот на рамна површина. Не ставајте на или во близина на загреан гас или електричен пламеник или во загреана рерна.
8. Не дозволувајте доводниот кабел да виси над работ на масата или шанкот.
9. Внимателен надзор е неопходен кога апаратот го користат деца или во близина на деца.
10. Не го користете апаратот за друга употреба освен наменетата.
11. Апаратот може да се користи само за цедење на цитрусното овошје, никогаш не го користете за цедење други видови овошја.
12. Овој апарат не е наменет за употреба од лица (вклучувајќи деца) со намалени физички, сетилни или ментални способности или со недостаток на искуство и знаење, освен ако не им се дадени надзор или инструкции во врска со употребата на апаратот од лице одговорно за нивната безбедност.
13. Децата треба да се надгледуваат за да се осигура дека не си играат со апаратот.
14. Не го користете на отворено.
15. Зачувајте ги овие упатства.
16. Овој уред е наменет да се користи во домаќинството и слични намени како што се:
 - кујнски области за персонал во продавници, канцеларии и други работни средини;
 - фарми;
 - од клиенти во хотели, мотели и други средини од резиденцијален тип;
 - средини од типот ноќевање со појадок.
17. Предупредување: Потенцијална повреда поради погрешна употреба.
18. Секогаш исклучувајте го апаратот од напојувањето ако е оставен без надзор и пред да го склопите, расклопите или чистите.
19. Овој апарат може да го користат деца на возраст од 8 години па нагоре доколку им е даден надзор или инструкции за користење на апаратот на безбеден начин и ако ги разбираат можните опасности. Чистењето и одржувањето на корисникот не смеат да го вршат деца освен ако се на возраст од 8 години и повеќе и под надзор. Чувајте го апаратот и неговиот кабел подалеку од дофат на деца помали од 8 години.

ЗАПОЗНАЈТЕ СЕ СО ВАШИОТ СОКОВНИК ЗА ЦИТРУСНО ОВОШЈЕ

- 1 Мала ротациона алатка за сечење
- 2 Сито
- 3 Сад за сок
- 4 Ротирачко вратило
- 5 Моторна единица

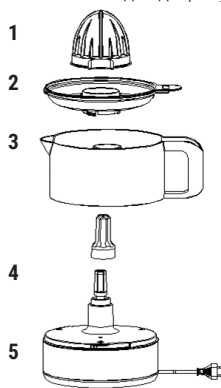

КОРИСТЕЊЕ НА ВАШИОТ СОКОВНИК

Пред првата употреба, темелно исчистете го горниот капак, чистачот, филтерот и чашата со топла вода.

1. Ставете ја чашата на основата, а потоа склопете го ситото во капачето на вретеното, откако ќе ја склопите ротационата алатка за сечење во капачето на вретеното, склопете во низа.

2. Овошјето преполовете го, ставете го овошјето на Ротационата алатка за сечење и лесно притиснете го и моторот почне да работи. Потоа извлечениот сок ќе тече во чашата низ ситото, остатоците ќе останат на ситото. Моторот може да се ротира во различна насока.

Внимание: Никогаш не нанесувајте прекумерна сила при притискање на овошјето за да спречите блокирање и оштетување на моторот.

3. Штом ќе заврши стискањето, отпуштете ја раката од грејачот и моторот престанува да работи. Апаратот е во состојба на мирување. Може да го рестартирате повторно во секое време со притискање на ротационата алатка за сечење надолу.

4. По вадењето на сокот, прво тргнете ја машината за чистење, па истурете сок.

Внимание: Апаратот мора да биде вклучен 15 секунди, исклучен 15 секунди, а по 10 последователни циклуси, апаратот мора да се лади 30 минути.

Забелешка: Максималниот капацитет на чашата е 0,5 литри. Погрижете се да не ја преполните чашата.

5. Кога работата е завршена или кога апаратот не се користи, исклучете го апаратот од струја.

6. Кога го истурате сокот во чаша, проверете дали горниот капак е на своето место. За да ја одржувате чистотата, не оставајте го сокот долго во шолјата.

Внимание: Кога соковникот не е во употреба, никогаш не држете ги двата клинови на приклучокот додека ја вртите рачно ротационата алатка за сечење бидејќи тоа може да доведе до струен удар.

Чистење и Одржување

1. Исклучете го апаратот од струја и почекајте целосно да се излади пред да го чистите.

2. Филтер, ротациона алатка за сечење, чаша. Исчистете ги во топла вода со сапуница. Потоа исплакнете под млаз вода и исушете.

Внимание: Никогаш не користете метален лак за чистење и не ставајте во машина за миене садови за чистење.

3. Избришете ја ротирачката оска со мека, влажна крпа и никогаш не потопувајте ја подлогата за напојување во вода или друга течност.

4. Составете ги сите делови заедно.



Еколошко депонирање

Можете да помогнете во заштитата на животната средина!

Ве молиме не заборавајте да ги почитувате локалните закони:

да ја предадете нефункционалната електрична опрема во соодветен центар за депонирање отпад.

ГАРАНТЕН СЕРТИФИКАТ

(Во согласност со ЕУ Директива 2019/771)

1. Информации за продавачот

Име на компанија: _____

Адреса: _____

Регистрациски број (CUI): _____

Контакт: _____

Е-пошта: _____

Телефон: _____

2. Информации за производот

Име на производ: _____

Модел / Код: _____

Серијски број: _____

Фактура / Број на нарачка: _____

Датум на купување: ____ / ____ / ____

3. Период на гаранција

Производот е покриен со законска гаранција за усогласеност од 24 месеци, важечка од датумот на испорака.

Доколку производот се поправи под гаранција, периодот на гаранција се продолжува за времето додека производот се наоѓа во сервисниот центар.

4. Што покрива гаранцијата

Гаранцијата покрива дефекти во:

- производство,
- материјали,

- функционалност,
- проблеми со усогласеност постоечки во моментот на испорака.
Во случај на неусогласеност, потрошувачот има право да побара:

- Поправка на производот;
- Замена на производот;
- Намалување на цената;
- Расткинување на договорот (поврат на средства), доколку поправката или замената не е возможна или не е извршена во разумен рок или предизвикува значителни непријатности.

Оваа гаранција не ги ограничува законските права на потрошувачот кои произлегуваат од:

- ЕУ Директива 2019/771
- Национални закони за заштита на потрошувачите
- Права поврзани со неусогласеност на стоката

Во случај на несогласување меѓу оваа гаранција и локалното законодавство, се применуваат поповолните права за потрошувачот во земјата на купување.

Доколку потрошувачот има прашања во врска со роковите за поправка или замена, или за други права од националните закони за заштита на потрошувачите, може да се обрати кај продавачот или кај одделот за корисничка поддршка на производителот. Контакт информациите се наведени во член 8 и 9 од овој сертификат.

5. Што НЕ покрива гаранцијата

Гаранцијата не покрива:

- оштетувања предизвикани од неправилна употреба,
- механички удари, падови, несреќи,
- неовластени поправки или модификации,
- нормално абење,
- употреба надвор од барањата на производителот,
- настани од виша сила

6. Како да се побара гаранциски сервис

Потрошувачот може да побара гаранциски сервис:

- директно од продавачот,
- од било кој овластен сервисен центар наведен подолу,
- со контакт со продавачот онлајн.

Доказ за купување може да се обезбеди на било кој начин (фактура, банкарски извод, е-пошта итн.).

7. Процес на поправка / замена

- Продавачот мора да го поправи или замени производот во разумен рок.
- Доколку поправката е невозможна, производот мора да биде заменет или вратен.
- Транспортот на гломазни/тешки предмети мора да биде организиран од продавачот.

8. Овластен сервисен центар

Име на сервисна компанија: AD VITA d.o.o.

Адреса: Tovarniška cesta 7b, SI-3210 Slovenske Konjice

Е-пошта: info.si@vitapur.com

Телефон: +386 (0) 3 292 79 90

9. Потпис на продавачот

Претставник на продавачот: _____

Потпис: _____

Датум: ____ / ____ / ____





ROSMARINO[®]
YOUR FRIEND IN THE KITCHEN



INFINITY