

ROSMARINO[®]

ICE CREAM MAKER

GelatoMaster 4in1

Model: ICE1035YP

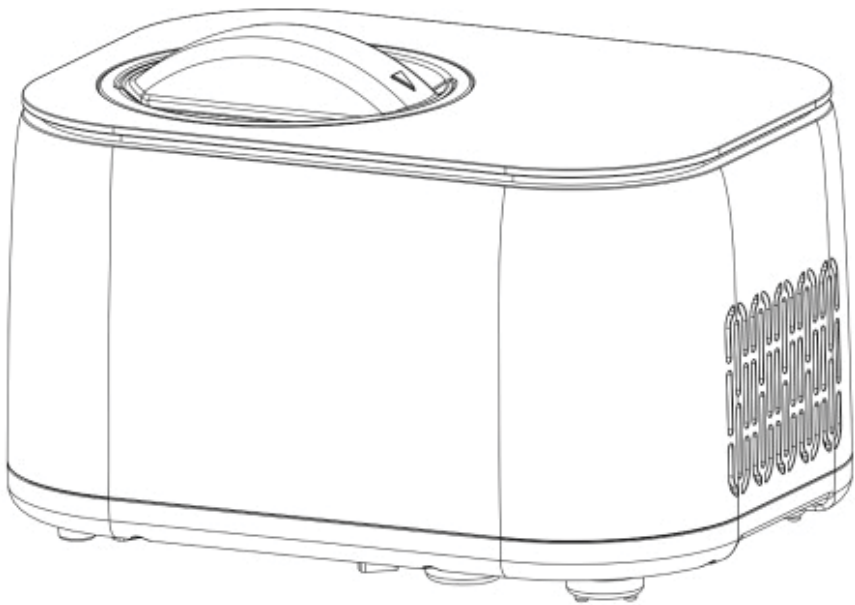

MANUAL



When using an electrical appliance, basic safety precautions should always be followed to reduce the risk of fire, electric shock, or injury, including the following:

1. Read all instructions before using the appliance.
2. Ensure the supply voltage corresponds to the voltage stated on the rating label, and ensure the socket is properly grounded.
3. If the supply cord is damaged, it must be replaced by the manufacturer, its service agent, or a similarly qualified person to avoid hazards.
4. This appliance is not intended for use by persons (including children) with reduced physical, sensory, or mental capabilities or lack of experience and knowledge, unless they are supervised or instructed by a responsible person. Children should be supervised to ensure they do not play with the appliance.
5. This appliance may be used by children aged 8 years and above, and by persons with reduced capabilities, only if supervised or instructed on safe use. Children must not play with the appliance. Cleaning and maintenance must not be performed by children without supervision. This appliance is intended for household and similar applications such as:
 - staff kitchen areas in shops, offices, and similar work environments;
 - farm houses;
 - hotels, motels, and other residential-type environments;
 - bed-and-breakfast type environments;
 - catering and similar non-retail applications.
6. Warnings:
 - Do not store explosive substances such as aerosol cans with flammable propellants inside the appliance.
 - Keep ventilation openings (on the appliance enclosure or built-in structure) clear of obstruction.
 - Do not use mechanical devices or other means to accelerate defrosting unless recommended by the manufacturer.
 - Do not damage the refrigerant circuit.
 - Do not use electrical appliances inside food storage compartments unless recommended by the manufacturer.
 - Ensure the supply cord is not trapped or damaged when positioning the appliance.
 - Do not locate multiple portable socket-outlets or power supplies behind the appliance.
 - Dispose of the appliance only at authorized waste disposal facilities. Do not expose it to open flames.
7. The refrigerant (R600a) is flammable.
Caution: Risk of fire / Flammable materials
The refrigerant isobutane (R600a) is a natural, environmentally friendly gas but flammable. Ensure no part of the refrigerant circuit becomes damaged during transport or installation. If the circuit is damaged:
 - Avoid open flames and ignition sources.
 - Thoroughly ventilate the room.
8. Unplug the appliance before cleaning, maintenance, or filling.
9. Do not tilt or overturn the appliance more than 45°.
10. To prevent electric shock, do not pour water over the cord, plug, or ventilation openings. Do not immerse the appliance in water or other liquids.
11. Unplug the appliance after use or before cleaning.
12. Keep at least 8 cm of space around the appliance for proper ventilation.
13. Do not use accessories not recommended by the manufacturer.
14. Keep away from flames, hot plates, or stoves.
15. Do not switch the appliance on and off frequently (wait at least 5 minutes).
16. Do not insert metal sheets or other conductive objects into the appliance.
17. When removing ice cream, do not hit or knock the bowl—this may cause damage.
18. Do not switch on the appliance unless the bowl and blade are correctly installed.
19. The starting temperature of ingredients should be 20 ± 3 °C. Do not pre-freeze the ingredients, as this may cause the blade to jam.
20. Do not remove the blade while the appliance is operating.

21. Do not use outdoors.
22. Never clean with scouring powders or abrasive tools. Do not wash the transparent lid in the dishwasher. Do not rinse the cooling barrel directly with water. Wipe stains on the motor unit using a dry cloth.
23. Wipe water off the transparent lid and copper plates before use. If moisture bridges the two copper plates, the motor will shut down. Unplug, wipe dry, and restart.
24. Keep this instruction manual for reference.
25. To prevent food contamination:
 - Avoid leaving the lid open for extended periods.
 - Clean regularly all surfaces that may come into contact with food.

SPECIFICATIONS

- Model: ICE1035YP
- Capacity: 1 L
- Voltage: 220–240V / 50Hz
- Protection Class: I
- Climate Type: N/SN
- Power Consumption: 100 W
- Dimensions: 355 × 260 × 227.5 mm

PRODUCT FEATURES

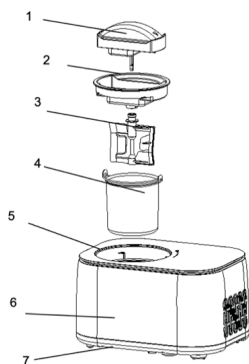

- 1 Motor
- 2 Transparent lid
- 3 Mixing Blade
- 4 Loading Bowl
- 5 Panel Glass
- 6 Housing
- 7 Base

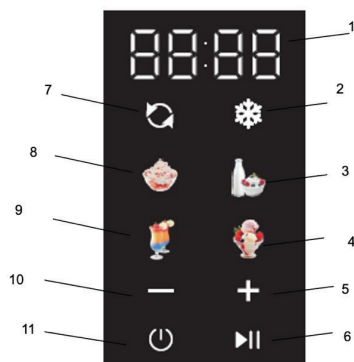

- 1 Time
- 2 Single Refrigeration Mode
- 3 Yogurt Mode
- 4 Sorbet Mode
- 5 Time Increase
- 6 Start/Pause
- 7 Single Mixing Mode
- 8 Ice Cream Mode
- 9 Smoothie Mode
- 10 Time Decrease
- 11 Power Button

HOW TO MAKE ICE CREAM

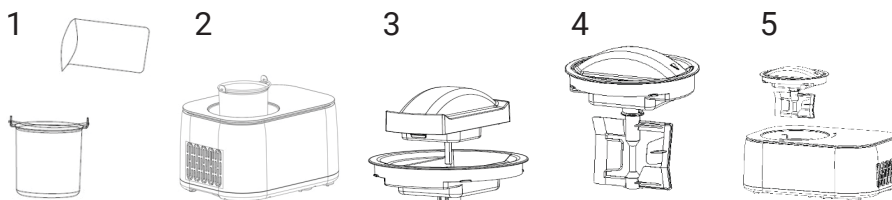

Step 1:

Pour the prepared mixture into the loading bowl and mix uniformly.

Step 2:

Insert the loading bowl into the machine, aligning both handles with the grooves.

Step 3:

Install the transparent lid and motor assembly.

Step 4:

Install the mixing blade onto the motor assembly.

Step 5:

Insert the assembly into the machine. Align the convex center section and turn clockwise until the triangle mark reaches "LOCK".

Step 6:

Plug in, select ice cream mode, and set the time.

Step 7:

When finished, the machine beeps 10 times and switches to keep-cool mode.

Step 8:

Turn the lid counterclockwise to remove. Slight friction noise is normal.

OPERATION

1. Single Mixing Mode

Default 30 min (range 5–60 min). Starts blade only.

2. Single Refrigeration Mode

Default 10 min (range 5–60 min). Starts compressor and fan.

3. Ice Cream Mode

Default 60 min.

Ingredients must not exceed 60% capacity.

Machine stops when time or hardness target is reached.

4. Yogurt Mode

Default 8 hours (range 4–24 h).

Ingredients must not exceed 80% capacity.

After completion, switches to refrigeration/keep-cool (COOL).

5. Smoothie Mode

Default 48 min.

Ingredients must not exceed 50% capacity.

6. Sorbet Mode

Default 58 min.

Ingredients must not exceed 60% capacity.

KEEP COOL FUNCTION

After sorbet/ice cream/smoothie is ready, if not operated, the machine periodically activates cooling to maintain texture for 1 hour, then shuts off.

MOTOR & COMPRESSOR PROTECTION

- Motor stops automatically if hardness threshold is reached.
- Compressor has a ~3-minute protection delay after switching modes unless the power cord is unplugged and reinserted.

INGREDIENT CAPACITY GUIDELINES

- Ice cream: max 60%
- Yogurt: max 80%
- Smoothie: max 50%

Materials expand during freezing—overfilling may cause overflow.

MAINTENANCE

1. Remove and clean the blade with a damp cloth.
2. Remove the bowl and wipe with a soft damp cloth.
3. Clean the lid with a damp cloth.
4. Wipe the exterior with a damp cloth. Do not immerse parts in water.
5. Dry all parts thoroughly before reassembly.

TROUBLESHOOTING

No.	Issue	Cause	Solution
1	Loading bowl is hard to remove	Water froze between bowls	Wait 3–8 minutes before removal
2	Lid does not lock	Blade not aligned	Reinstall blade and rotate lid properly
3	Loading bowl does not fit	Bowl deformation	Replace bowl
4	Blade scratches or jams at start	Bowl deformation	Replace bowl

PARTS LIST

- Mixing blade ×1
- User manual ×1

DISPOSAL



This marking indicates that this product should not be disposed with other household wastes throughout the EU. To prevent possible harm to the environment or human health from uncontrolled waste disposal, recycle it responsibly to promote the sustainable reuse of material resources. To return your used device, please use the return and collection systems or contact the retailer where the product was purchased. They can take this product for environmental safe recycling.



WARRANTY CERTIFICATE

(Compliant with EU Directive 2019/771)

1. Seller Information

Company name: _____

Address: _____

Registration number (CUJ): _____

Contact: _____

Email: _____

Phone: _____

2. Product Information

Product name: _____

Model / Code: _____

Serial number: _____

Invoice / Order number: _____

Date of purchase: ____ / ____ / ____

3. Warranty Period

The product is covered by a legal conformity warranty of 24 months, valid from the date of delivery.

If the product is repaired under warranty, the warranty period is extended by the duration the product remains in the service center.

4. What the Warranty Covers

This warranty covers defects in:

- manufacturing,
- materials,
- functionality,
- conformity issues existing at the time of delivery.

In case of non-conformity, the consumer has the right to request:

- Repair of the product;
- Replacement of the product;
- Price reduction;
- Termination of the contract (refund), if repair or replacement is not possible or not completed within a reasonable time or causes significant inconvenience.

This warranty does not limit the consumer's statutory rights arising from:

- EU Directive 2019/771
- National consumer protection laws
- Rights related to the lack of conformity of goods

In the event of any discrepancy between this warranty and local legislation, the more favorable consumer rights provided in the country of purchase shall apply.

If the consumer has any question regarding the repair or replacement timeframe, or about any other rights from national consumer protection laws, they may contact the Seller or the manufacturer's customer support department for further information. Contact info are in article 8 and 9 of this warranty certificate.

5. What the Warranty Does NOT Cover

The warranty does not cover:

- damage caused by improper use,
- mechanical shocks, drops, accidents,
- unauthorized repairs or modifications,
- normal wear and tear,
- use outside manufacturer requirements,
- force majeure events

6. How to Request Warranty Service

The consumer may request warranty service:

- directly from the seller,
 - from any authorized service center listed below,
 - by contacting the seller online.
- Proof of purchase may be provided by any means (invoice, bank statement, email, etc.).

7. Repair / Replacement Process

- The seller must repair or replace the product within 15 calendar days.
- If repair is impossible, the product must be replaced or refunded.
- Transport of bulky/heavy items must be arranged by the seller.

8. Authorized Service Center

Service company name: AD VITA d.o.o.

Address: Tovarniška cesta 7b, SI-3210-Slovenske Konjice

Email: info.si@vitapur.com

Phone: +386 (0) 3 292 79 90

9. Seller Signature

Seller representative: _____

Signature: _____

Date: ____ / ____ / ____

Ko uporabljate električni aparat, morate zaradi zmanjšanja nevarnosti požara, električnega udara ali poškodb vedno upoštevati osnovne varnostne ukrepe, vključno z naslednjimi:

Pred uporabo aparata preberite vsa navodila.

Prepričajte se, da napajalna napetost ustreza vrednosti, navedeni na oznaki aparata, ter da je vtičnica pravilno ozemljena.

Če je napajalni kabel poškodovan, ga mora zamenjati proizvajalec, pooblaščen servis ali druga ustrezno usposobljena oseba, da se izognete nevarnostim.

Aparat ni namenjen osebam (vključno z otroki) z zmanjšanimi fizičnimi, čutnimi ali duševnimi sposobnostmi ali osebam brez izkušenj in znanja, razen če so pod nadzorom ali poučene o varni uporabi. Otroci morajo biti nadzorovani, da se ne igrajo z aparatom.

Aparat lahko uporabljajo otroci od 8. leta starosti naprej ter osebe z zmanjšanimi sposobnostmi, če so nadzorovani ali poučeni o varni uporabi. Otroci se ne smejo igrati z aparatom. Otroci ne smejo čistiti ali vzdrževati aparata brez nadzora.

Ta aparat je namenjen uporabi v gospodinjstvih in podobnih okoljih, kot so:

- kuhinje za osebe v trgovinah, pisarnah in podobnih delovnih okoljih;
- kmetije;
- hoteli, moteli in drugi bivalni objekti;
- penziji;
- catering in podobne neprodajne uporabe.

Opozorila:

- Ne shranjujte eksplozivnih snovi, kot so aerosolne pločevinke z vnetljivimi pogoni, v notranjosti aparata.
- Zračnih odprtin (na ohišju ali vgradni strukturi) ne smete blokirati.
- Ne uporabljajte mehanskih naprav ali drugih sredstev za pospeševanje odmrzovanja, razen če to priporoča proizvajalec.
- Ne poškodujte hladilnega sistema.
- Ne uporabljajte električnih naprav v predelkih za shranjevanje hrane, razen če to priporoča proizvajalec.
- Pri nameščanju aparata pazite, da napajalni kabel ni ujet ali poškodovan.
- Za aparatom ne uporabljajte več prenosnih razdelilnikov ali napajalnih enot.
- Aparat odvrzite le na pooblaščenih mestih. Ne izpostavljajte ga odprtemu ognju.

Hladilno sredstvo (R600a) je vnetljivo.

Pozor: Nevarnost požara / Vnetljive snovi

Izobutan (R600a) je naravni, okolju prijazen plin, vendar vnetljiv. Poskrbite, da del hladilnega sistema ne bo poškodovan med transportom ali namestitvijo.

Če je hladilni sistem poškodovan:

- Izogibajte se odprtemu ognju in virom vžiga.
- Temeljito prezračite prostor.

Aparat izključite iz elektrike pred čiščenjem, vzdrževanjem ali polnjenjem.

Aparata ne nagibajte ali prevrnite za več kot 45°.

Ne prelivajte vode preko kabla, vtikača ali zračnih odprtin. Aparata ne potaplajte v vodo ali druge tekočine.

Izključite aparat po uporabi ali pred čiščenjem.

Med aparat in okolico pustite vsaj 8 cm prostora za pravilno zračenje.

Ne uporabljajte dodatkov, ki jih proizvajalec ne priporoča.

Aparat naj bo stran od odprtega ognja, kuhalnih plošč ali štedilnikov.

Aparata ne vklaplajte in izklaplajte prepogosto (počakajte vsaj 5 minut).

V aparat ne vstavljajte kovinskih listov ali drugih prevodnih predmetov.

Pri odstranjevanju sladoleda ne udarjajte ali tolčite po posodi—lahko se poškoduje.

Aparata ne vklopite, če posoda in mešalna lopatica nista pravilno nameščeni.

Začetna temperatura sestavin naj bo 20 ± 3 °C. Ne predhodno zamrzujte sestavin, saj se lahko lopatica zatakne.

Lopatice ne odstranjujte med delovanjem aparata.

Aparata ne uporabljajte na prostem.

Ne čistite z abrazivnimi čistili ali grobimi gobicami. Prozornega pokrova ne perite v pomivalnem stroju.

Hladilnega valja ne spirajte neposredno z vodo. Madeže na motorni enoti obrišite s suho krpo. Pred uporabo obrišite vlago s prozornega pokrova in bakrenih plošč. Če vlaga poveže obe plošči, se motor izklopi. Izključite aparat, obrišite do suhega in ponovno vklopite. Navodila shranite za poznejšo uporabo.

Da preprečite kontaminacijo hrane:

- Ne puščajte pokrova odprtega dalj časa.
- Redno čistite vse površine, ki so v stiku s hrano.

TEHNIČNE SPECIFIKACIJE

Model: ICE1035YP

Kapaciteta: 1 L

Napetost: 220–240 V / 50 Hz

Razred zaščite: I

Klimatski tip: N/SN

Poraba energije: 100 W

Dimenzije: 355 × 260 × 227,5 mm

LASTNOSTI IZDELKA

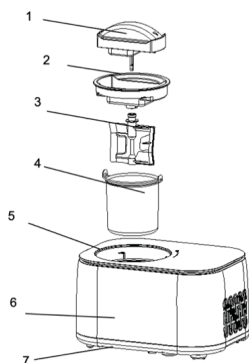

- 1 Motor
- 2 Prozoren pokrov
- 3 Mešalna lopatica
- 4 Posoda za polnjenje
- 5 Steklena nadzorna plošča
- 6 Ohišje
- 7 Podstavek

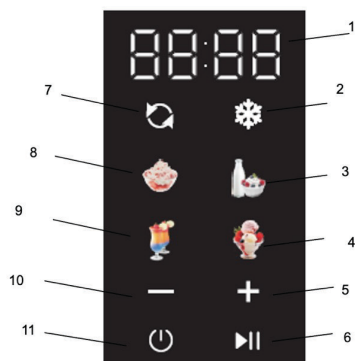

- 1 Čas
- 2 Samostojni način hlajenja
- 3 Način za jogurt
- 4 Način za sorbet
- 5 Povečanje časa
- 6 Start/Pavza
- 7 Samostojni način mešanja
- 8 Način za sladoled
- 9 Način za smoothie
- 10 Zmanjšanje časa
- 11 Gumb za vklop

KAKO PRIPRAVITI SLADOLED

Pred prvo uporabo očistite vse dele, ki prihajajo v stik s hrano. Poskrbite, da aparat stoji na ravni površini.

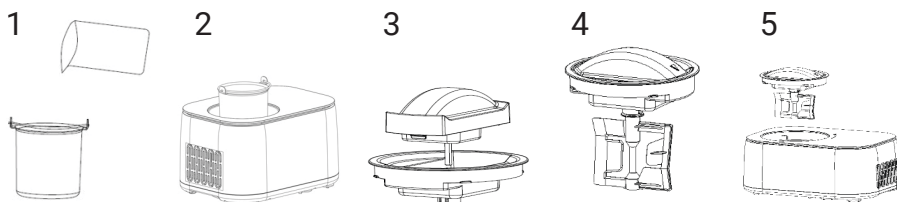

Korak 1:

Zmešajte pripravljeno mešanico in jo enakomerno vlijte v posodo.

Korak 2:

Vstavite posodo v aparat, tako da se ročaja poravnata z utoroma.

Korak 3:

Namestite prozoren pokrov in motorno enoto.

Korak 4:

Namestite mešalno lopatico na motorno enoto.

Korak 5:

Celoten sklop vstavite v aparat. Poravnajte izboklino na sredini in zavrtite v smeri urinega kazalca, dokler trikotnik ne poravnava oznake "LOCK".

Korak 6:

Priključite aparat, izberite način sladoleda in nastavite čas.

Korak 7:

Ko je program končan, aparat zapiska 10-krat in preklopi v način ohranjanja hladu.

Korak 8:

Pokrov zavrtite v nasprotni smeri urinega kazalca, da ga odstranite. Rahlo trenje je normalno.

DELOVANJE

1. Samostojni način mešanja

Privzeto 30 min (5–60 min). Deluje samo lopatica.

2. Samostojni način hlajenja

Privzeto 10 min (5–60 min). Delujeta kompresor in ventilator.

3. Način sladoleda

Privzeto 60 min.

Sestavine ne smejo preseči 60 % kapacitete.

Aparat se ustavi, ko čas poteče ali ko doseže določeno trdoto.

4. Način jogurta

Privzeto 8 h (4–24 h).

Sestavine ne smejo preseči 80 % kapacitete.

Po koncu se preklopi v hlajenje (COOL).

5. Način smoothie

Privzeto 48 min.

Sestavine ne smejo preseči 50 % kapacitete.

6. Način sorbeta

Privzeto 58 min.

Sestavine ne smejo preseči 60 % kapacitete.

FUNKCIJA OHRANJANJA HLADU

Po koncu priprave sorbeta, sladoleda ali smoothieja aparat občasno aktivira hlajenje 1 uro, da ohrani teksturo, nato se izklopi.

ZAŠČITA MOTORJA IN KOMPRESORJA

Motor se samodejno ustavi, ko doseže mejno trdoto.

Kompresor ima približno 3-minutno varnostno zakasnitev ob preklapljanju med načini, razen če iztaknete in znova vtaknete vtič.

PRIPOROČILA ZA KOLIČINO SESTAVIN

Sladoled: največ 60 %

Jogurt: največ 80 %

Smoothie: največ 50 %

Snovi se med zamrzovanjem razširijo — prevelike količine lahko povzročijo iztekanje.

VZDRŽEVANJE

Lopatico odstranite in očistite z vlažno krpo.

Posodo obrišite z mehko, vlažno krpo.

Pokrov očistite z vlažno krpo.

Ohišje obrišite z vlažno krpo. Delov ne potapljajte v vodo.

Vse dele pred ponovnim sestavljanjem popolnoma osušite.

ODPRAVLJANJE NAPAK

Št.	Težava	Vzrok	Rešitev
1	Posodo težko odstraniti	Voda se je zamrznila med stenami posod	Počakajte 3–8 minut
2	Pokrov se ne zaklene	Lopatica ni pravilno poravnana	Ponovno namestite lopatico in pravilno zavrtite pokrov
3	Posoda ne ustreza	Deformacija posode	Zamenjajte posodo
4	Lopaticice drsajo ali se zatikajo	Deformacija posode	Zamenjajte posodo

SEZNAM DELOV

- Mešalna lopatica ×1
- Navodila ×1



ODLAGANJE

Ta oznaka pomeni, da izdelka ni dovoljeno odvreči z gospodinjskimi odpadki.

Izdelek reciklirajte odgovorno in ga oddajte v ustrezne zbirne centre.

Za vračilo odsluženih naprav se obrnite na prodajalca, kjer ste izdelek kupili.



GARANCIJA

Dajalec garancije in pooblaščen serviser AD Vita d.o.o., Tovarniška 7b, 3210 Slovenske Konjice, Slovenija, prevzema obveznost, da bo izdelek v garancijskem roku brezhibno deloval. V garancijskem roku, ki začne teči z izročitvijo izdelka, bomo odstranili vse pomanjkljivosti in okvare na izdelku, ki bi nastale pri normalni rabi izdelka, pod pogojem, da v izdelek niso posegale osebe, ki nimajo pooblastila izdajatelja garancijskega lista in da so bili uporabljeni originalni rezervni deli.

Pravice potrošnika

Če blago, za katero je izdana garancija, ne izpolnjuje specifikacij ali nima lastnosti, navedenih v garancijskem listu ali oglaševalskem sporočilu, lahko potrošnik najprej zahteva odpravo napak. Če napake niso odpravljene v skupno 30 dneh (rok rešitve reklamacije) od dneva, ko je proizvajalec ali pooblaščen servis od potrošnika prejel zahtevo za odpravo napak, bo dajalec garancije in pooblaščen serviser potrošniku brezplačno zamenjal blago z enakim,

novim in brezhibnim blagom. Rok 30 dni se lahko podaljša za najkrajši čas, ki je potreben za dokončanje popravila ali zamenjave, vendar za največ 15 dni. Pri določitvi podaljšane roka se upoštevajo narava in kompleksnost blaga, narava in resnost neskladnosti ter napor, ki je potreben za dokončanje popravila ali zamenjave. O številu dni za podaljšanje roka in razlogih za njegovo podaljšanje dajalec garancije in pooblaščen serviser obvesti potrošnika pred potekom prvotnega 30 dnevnega roka.

Če dajalec garancije in pooblaščen serviser v roku ne popravi ali ne zamenja blaga z novim, lahko potrošnik zahteva vračilo celotne kupnine od proizvajalca ali zahteva sorazmerno znižanje kupnine. Če potrošnik zahteva sorazmerno znižanje kupnine, je znižanje kupnine sorazmerno zmanjšanju vrednosti blaga, ki ga je potrošnik prejel, v primerjavi z vrednostjo, ki bi jo imelo blago, če bi bilo skladno.

Ne glede na zgoraj navedeno lahko potrošnik zahteva vračilo plačanega zneska od dajalca garancije in pooblaščenega serviserja, če se neskladnost pojavi v manj kot 30 dneh od dobave blaga.

Za zamenjano blago ali zamenjan bistveni del blaga z novim dajalec garancije in pooblaščen serviser izda nov garancijski list.

Če dajalec garancije ali pooblaščen serviser potrošniku ne zagotovi nadomestnega blaga v začasno uporabo, ima potrošnik pravico uveljavljati škodo, ki jo je utrpel, ker blaga ni mogel uporabljati od trenutka, ko je zahteval popravilo ali zamenjavo, do njune izvršitve.

Stroške za material, nadomestne dele, delo, prenos in prevoz izdelkov, ki nastanejo pri odpravljanju okvar oziroma nadomestitvi blaga z novim, nosi dajalec garancije in pooblaščen serviser.

Pravice potrošnika, ki jih lahko uveljavlja na podlagi garancijskega lista, prenehajo po preteku dveh let od dneva, ko jih je uveljavljal.

Obvezna garancija velja tudi, če za blago, za katero je izdaja garancije obvezna, garancijski list ni bil izdan ali potrošniku ni bil izročen.

Potrošnik ima zakonsko pravico, da zoper prodajalca v primeru neskladnosti blaga brezplačno uveljavlja jamčevalne zahtevke. Garancija ne izključuje pravic potrošnika, ki izhajajo iz obveznega jamstva za skladnost blaga.

Veljavnost

Garancija ne krije:

1. mehanskih poškodb in napak zaradi nepravilne uporabe in vzdrževanja;
2. okvar nastalih zaradi višje sile;
3. potrošnega materiala.96

Garancija velja na območju države, v kateri je bil opravljen nakup in se uveljavlja na mestu, kjer je bil opravljen nakup ali pri pooblaščenem uvozniku za ta trg, ki je naveden v deklaraciji izdelka na embalaži. Račun za izdelek je obvezna priloga garancije ob njenem uveljavljanju.

Garancija ne izključuje pravic potrošnika, ki izhajajo iz odgovornosti prodajalca za napake na blagu. Potrošnik ima zakonsko pravico, da zoper prodajalca v primeru neskladnosti blaga brezplačno uveljavlja jamčevalne zahtevke.

Garancijski rok znaša 24 mesecev. Za servisne storitve je zadolžen uvoznik za posamezno tržišče.

Postopek uveljavljanja garancije

Potrošnik garancijo uveljavlja na prodajnem mestu, kjer je blago kupil ali na drugem prodajnem mestu prodajalca na istem ozemlju države, kjer je opravil nakup. Potrošnik na prodajnem mestu podpiše obrazec za reklamacijo in ga izroči prodajalcu. Dajalec garancije ga bo po prejemu reklamacije kontaktiral v roku 5 delovnih dni.

Potrošnik se lahko o pravicah in postopku uveljavljanja garancije seznaní na način, da se obrne na službo podpore strankam po elektronski pošti info@vitapur.si ali po telefonski številki 03 292 79 90.

Zagotavljanje vzdrževanja, servisiranja, nadomestnih delov po poteku garancijskega roka

Čas zagotovljenega servisiranja, vzdrževanja in zagotavljanja nadomestnih delov je 3 leta od poteka garancijskega roka.

Ime izdelka: _____

Datum izročitve blaga: _____

Kur përdorni një pajisje elektrike, duhet gjithmonë të ndiqni masat bazë të sigurisë për të reduktuar rrezikun e zjarrit, goditjes elektrike ose lëndimit, përfshirë sa vijon:

Lexoni të gjitha udhëzimet para përdorimit të pajisjes.

Sigurohuni që tensioni i furnizimit të përputhet me atë të shënuar në etiketën e pajisjes dhe që priza të jetë e tokëzuar siç duhet.

Nëse kabli i furnizimit dëmtohet, ai duhet të zëvendësohet nga prodhuesi, një shërbim i autorizuar ose një person i kualifikuar.

Kjo pajisje nuk është e destinuar për përdorim nga persona (përfshirë fëmijët) me aftësi të kufizuara fizike, shqisore ose mendore, ose pa përvojë, përveç nëse mbikëqyren nga një person përgjegjës. Fëmijët duhet të mbikëqyren që të mos luajnë me pajisjen.

Pajisja mund të përdoret nga fëmijë 8 vjeç e lart, si dhe nga persona me aftësi të kufizuara vetëm nëse janë udhëzuar ose mbikëqyrur për përdorim të sigurt. Fëmijët nuk duhet ta pastrojnë ose mirëmbajnë pajisjen pa mbikëqyrje.

Pajisja është e destinuar për përdorim shtëpiak dhe përdorime të ngjashme, si:

- kuzhina personale në dyqane, zyra dhe ambiente të ngjashme pune;
- shtëpi fermash;
- hotele, motele dhe ambiente të tjera banimi;
- bujtina të tipit "bed and breakfast";
- shërbime katering dhe aplikime të tjera jo-tregtare.

Paralajmërimet:

- Mos ruani substanca eksplozive si kanaçe aerosol me propelent të ndezshëm brenda pajisjes.
- Mbani të hapura vrimat e ventilimit.
- Mos përdorni pajisje mekanike për shpejtimin e shkrirjes, përveçse kur rekomandohet nga prodhuesi.
- Mos e dëmtoni qarkun e ftohjes.
- Mos përdorni pajisje elektrike brenda ndarjes së ushqimit nëse nuk rekomandohet.
- Sigurohuni që kabli të mos shtypet ose dëmtohet gjatë vendosjes së pajisjes.
- Mos vendosni shumëfisues prizash pas pajisjes.
- Pajisjen duhet ta çoni vetëm në qendra të autorizuara për riciklim. Mos e ekspozoni pranë flakës së hapur.

Lënda ftohëse (R600a) është e ndezshme.

Kujdes: Rrezik zjarri / Materiale të ndezshme

Izobutani (R600a) është gaz natyral dhe miqësor me mjedisin, por shumë i ndezshëm. Sigurohuni që qarku i ftohjes të mos dëmtohet gjatë transportit ose instalimit.

Nëse qarku dëmtohet:

- Shmangni flakët dhe burimet e ndezjes.
- Ajrosni mirë domën.

Shkëputeni pajisjen nga energjia elektrike para pastrimit, mirëmbajtjes ose mbushjes.

Mos e përkulni ose ktheni pajisjen më shumë se 45°.

Për të shmangur goditjen elektrike, mos derdhni ujë mbi kabllon, prizën ose vrimat e ventilimit. Mos e zhytni pajisjen në ujë.

Shkëputeni pajisjen nga energjia pas përdorimit ose para pastrimit.

Mbani të paktën 8 cm hapësirë rreth pajisjes për ventilim të duhur.

Mos përdorni aksesore të parekomanduara nga prodhuesi.

Mbajeni pajisjen larg flakës, pllakave të nxehta ose sobave.

Mos e ndizni dhe fikni shpesh pajisjen (prisni të paktën 5 minuta).

Mos fusni fletë metalike ose objekte përçuese brenda pajisjes.

Gjatë heqjes së akullores, mos e goditni tasin – mund të dëmtohet.

Mos e ndizni pajisjen nëse tasi dhe teh përzierës nuk janë instaluar saktë.

Temperatura fillestare e përbërësve duhet të jetë 20 ± 3 °C. Mos e ngrini paraprakisht përbërësit – tehu mund të bllokohet.

Mos e hiqni tehu gjatë funksionimit.

Mos e përdorni pajisjen në ambiente të jashtme.

Mos përdorni detergjentë gërryes. Kapaku transparent nuk duhet larë në lavastovilje. Mos e shpëlani cilindrin ftohës direkt me ujë. Njësinë e motorit fshijeni me një leckë të thatë.

Fshini kapakun transparent dhe pllakat e bakrit para përdorimit. Nëse lagështia krijon lidhje mes tyre, motori ndalon. Shkëputeni, thani dhe rindizeni.

Ruajeni këtë manual.

Për të parandaluar ndotjen e ushqimit:

- Mos e lini kapakun hapur për një kohë të gjatë.
- Pastroni rregullisht të gjitha sipërfaqet në kontakt me ushqimin.

SPECIFIKIME

Modeli: ICE1035YP

Kapaciteti: 1 L

Tensioni: 220–240V / 50Hz

Klasa e mbrojtjes: I

Lloji klimatik: N/SN

Konsumi i energjisë: 100 W

Përmasat: 355 × 260 × 227,5 mm

KARAKTERISTIKAT E PRODUKTIT

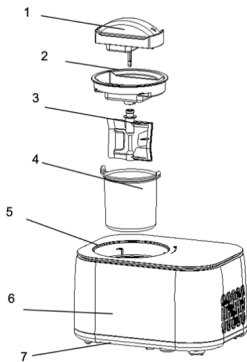

- 1 Motor
- 2 Kapak transparent
- 3 Teh përzierës
- 4 Tasi i brendshëm
- 5 Panele qelqi
- 6 Korniza
- 7 Baza



- 1 Koha
- 2 Modaliteti i ftohjes së vetme
- 3 Modaliteti i kosit
- 4 Modaliteti sorbet
- 5 Rritja e kohës
- 6 Nis/Pauzë
- 7 Modaliteti i përzierjes së vetme
- 8 Modaliteti i akullores
- 9 Modaliteti i smoothie
- 10 Ulja e kohës
- 11 Butoni i energjisë

SI TË PËRGATITET AKULLORJA

Pastroni të gjitha pjesët që bien në kontakt me ushqimin para përdorimit të parë. Vendoseni pajisjen në një sipërfaqe të sheshtë.

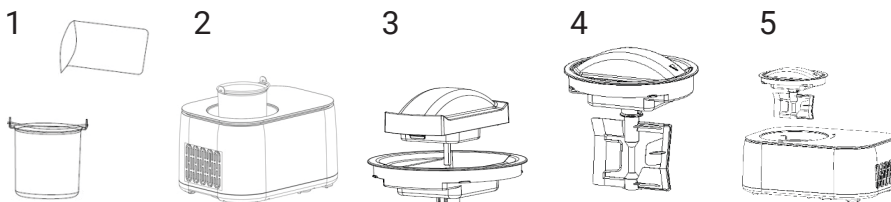

Hapi 1:

Hidhni përzierjen e përgatitur në tas dhe përzieni njëtrajtshëm.

Hapi 2:

Vendoseni tasin në pajisje duke i rreshtuar dorezat me brazdat.

Hapi 3:

Vendosni kapakun transparent dhe njësinë e motorit.

Hapi 4:

Vendosni tehun e përzierjes në njësinë e motorit.

Hapi 5:

Vendoseni kompletin brenda pajisjes. Rreshtoni pjesën e fryrë dhe rrotulloni sipas akrepave të orës derisa shenja të arrijë te "LOCK".

Hapi 6:

Lidhni me energjinë, zgjidhni modalitetin akullore dhe vendosni kohën.

Hapi 7:

Kur të përfundojë, pajisja jep 10 sinjale zanore dhe kalon në modalitetin e ruajtjes së ftohjes.

Hapi 8:

Rrotullojeni kapakun kundër akrepave të orës dhe hiqeni. Zhurma e lehtë e fërkimit është normale.

FUNKSIONIMI

1. Modaliteti i përzierjes së vetme

Cilësim fillestar 30 min (5–60 min). Aktivizohet vetëm tehu.

2. Modaliteti i ftohjes së vetme

Cilësim fillestar 10 min (5–60 min). Aktivizohen kompresori dhe ventilatori.

3. Modaliteti akullore

Cilësim fillestar 60 min.

Përbërësit nuk duhet të tejkalojnë 60% të kapacitetit.

Pajisja ndalet në fund të kohës ose kur arrihet dendësia.

4. Modaliteti kos

Cilësim fillestar 8 orë (4–24 h).

Përbërësit nuk duhet të tejkalojnë 80%.

Pas përfundimit kalon në modalitetin COOL.

5. Modaliteti smoothie

Cilësim fillestar 48 min.

Përbërësit nuk duhet të tejkalojnë 50%.

6. Modaliteti sorbet

Cilësim fillestar 58 min.

Përbërësit nuk duhet të tejkalojnë 60%.

FUNKSIONI I MBYLLJES SË FTOHTË

Pas përgatitjes së akullores/sorbetit/smoothie, nëse nuk ndërhyhet, pajisja aktivizon ftohjen periodikisht për të ruajtur strukturën për 1 orë, pastaj fiket.

MBROJTJA E MOTORIT DHE KOMPRESORIT

- Motori ndalet automatikisht nëse përzjerja bëhet shumë e fortë.
- Kompresori ka një vonesë mbrojtëse rreth 3 minuta gjatë ndryshimit të modaliteteve, përveç nëse pajisja shkëputet dhe lidhet përsëri.

KAPACITETI MAKSIMAL I PËRBËRËSVE

Akulllore: max 60%

Kos: max 80%

Smoothie: max 50%

Përbërësit zgjerohen gjatë ngrirjes – mbushja e tepërt mund të shkaktojë derdhje.

MIRËMBAJTJA

- Hiqni tehun dhe pastroni me një leckë të lagur.
- Nxirrni tasin dhe fshijeni me një leckë të butë të lagur.
- Pastroni kapakun me një leckë të lagur.
- Fshijeni pjesën e jashtme me një leckë të lagur. Mos i zhytni pjesët në ujë.
- Thajini të gjitha pjesët mirë para montimit.

ZHVILLIMI I PROBLEMEVE

Nr.	Problemi	Shkaku	Zgjidhja
1	Tasi është i vështirë për t'u hequr	Uji është ngrirë midis mureve	Prisni 3–8 minuta
2	Kapaku nuk mbyllet	Tehu nuk është rreshtuar	Rinstaloni tehun dhe rrotulloni saktë kapakun
3	Tasi nuk përshtatet	Deformim i tasis	Zëvendësojeni tasin
4	Tehu gërvisht ose bllokohet në start	Deformim i tasis	Zëvendësojeni tasin

LISTA E PJESËVE

- Teh përzierës x1
- Manual përdorimi x1



RICIKLIMI DHE HEQJA

Ky simbol tregon se produkti nuk duhet hedhur me mbeturinat shtëpiake në BE.

Riciklojeni në mënyrë të përgjegjshme për të mbrojtur mjedisin dhe shëndetin.

Përdorni sistemet e mbledhjes së mbetjeve ose kontaktoni shitësin për kthimin e pajisjes.



CERTIFIKAT GARANCIE

(Në përputhje me Direktivën e BE 2019/771)

1. Informacioni i shitësit

Emri i kompanisë: _____

Adresa: _____

Numri i regjistrimit (CUI): _____

Kontakti: _____

Email: _____

Telefoni: _____

2. Informacioni i produktit

Emri i produktit: _____

Modeli / Kodi: _____

Numri serial: _____

Numri i faturës / porosisë: _____

Data e blerjes: ____ / ____ / ____

3. Periudha e garancisë

Produkti mbulohet nga një garanci ligjore e përputhshmërisë prej 24 muajsh, e vlefshme nga data e dorëzimit.

Nëse produkti riparohet nën garanci, periudha e garancisë zgjatet për kohën që produkti qëndron në qendrën e shërbimit.

4. Çfarë mbulon garancia

Garancia mbulon defekte në:

- prodhim,
- materiale,
- funksionalitet,
- probleme përputhshmërie ekzistuese në momentin e dorëzimit.

Në rast mospërputhjeje, konsumatori ka të drejtë të kërkojë:

- Riparimin e produktit;
- Zëvendësimin e produktit;
- Uljen e çmimit;
- Zgjidhjen e kontratës (rimbursim), nëse riparimi ose zëvendësimi nuk është i mundur ose nuk kryhet brenda një kohe të arsyeshme ose shkakton shqetësime të konsiderueshme.

Kjo garanci nuk kufizon të drejtat ligjore të

konsumatorit që rrjedhin nga:

- Direktivë e BE 2019/771
- Ligjet kombëtare për mbrojtjen e konsumatorit
- Të drejtat që lidhen me mospërputhjeje e mallrave

Në rast mospërputhjeje midis kësaj garancie dhe legjislacionit lokal, zbatohen të drejtat më të favorshme për konsumatorin në vendin e blerjes.

Nëse konsumatori ka pyetje për afatet e riparimit ose zëvendësimit, ose për çdo të drejtë tjetër nga ligjet kombëtare për mbrojtjen e konsumatorit, ai mund të kontaktojë shitësin ose departamentin e mbështetjes së klientit të prodhuesit. Kontaktet janë në nenet 8 dhe

9 të këtij certifikati.

5. Çfarë NUK mbulon garancia

Garancia nuk mbulon:

- dëme të shkaktuara nga përdorimi i papërshtatshëm,
- goditje mekanike, rënie, aksidente,
- riparime ose modifikime të paautorizuara,
- konsum normal,
- përdorim jashtë kërkesave të prodhuesit,
- ngjarje force majeure

6. Si të kërkontë shërbim garancie

Konsumatori mund të kërkojë shërbim garancie:

- drejtpërdrejt nga shitësi,
- nga çdo qendër shërbimi e autorizuar e listuar më poshtë,
- duke kontaktuar shitësin online.

Dëshmia e blerjes mund të ofrohet në çdo formë (faturë, ekstrakt bankar, email, etj.).

7. Procesi i riparimit / zëvendësimit

- Shitësi duhet të riparojë ose zëvendësojë produktin brenda një periudhe të arsyeshme.
- Nëse riparimi është i pamundur, produkti duhet të zëvendësohet ose të rimbursohet.
- Transporti i artikujve të mëdhenj/të rëndë duhet të organizohet nga shitësi.

8. Qendra e autorizuar e shërbimit

Emri i kompanisë së shërbimit: AD VITA d.o.o.

Adresa: Tovarniška cesta 7b, SI-3210 Slovenske Konjice

Email: info.si@vitapur.com

Telefoni: +386 (0) 3 292 79 90

9. Nënshkrimi i shitësit

Përfaqësuesi i shitësit: _____

Nënshkrimi: _____

Data: ____ / ____ / ____

При използване на електрически уреди трябва винаги да се спазват основни мерки за безопасност с цел намаляване на риска от пожар, токов удар или нараняване, включително следното:

Прочетете всички инструкции преди употреба.

Уверете се, че захранващото напрежение съответства на това, посочено на етикета, и че контактът е правилно заземен.

Ако захранващият кабел е повреден, трябва да бъде заменен от производителя, от оторизиран сервиз или от квалифицирано лице, за да се избегне опасност.

Този уред не е предназначен за употреба от лица (включително деца) с намалени физически, сензорни или умствени способности или от лица без опит и знания, освен ако не са под наблюдение или не са инструктирани от отговорно лице. Децата трябва да бъдат наблюдавани, за да се гарантира, че не играят с уреда.

Уредът може да се използва от деца над 8 години и от лица с намалени способности, ако са под наблюдение или са инструктирани за безопасна употреба. Деца не трябва да почистват или поддържат уреда без надзор.

Уредът е предназначен за употреба в домакинството и подобни приложения, като:

- кухненски помещения за персонал в магазини, офиси и др.;
- фермерски къщи;
- хотели, мотели и други жилищни среди;
- къщи за гости;
- кетъринг и подобни некорпоративни приложения.

Предупреждения:

- Не съхранявайте взривоопасни вещества, като аерозолни флакони с леснозапалими пропеланти вътре в уреда.
- Поддържайте вентилационните отвори свободни и незапушени.
- Не използвайте механични устройства или други средства за ускорено размразяване, освен ако това не е препоръчано от производителя.
- Не повреждайте хладилния контур.
- Не използвайте електрически уреди вътре в отделенията за съхранение на храна, освен ако не е посочено от производителя.
- Уверете се, че кабелът не е прищипан или повреден при поставяне на уреда.
- Не поставяйте множество разклонители зад уреда.
- Изхвърляйте уреда само в оторизирани центрове за отпадъци. Не го излагайте на открит пламък.

Хладилният агент R600a е запалим.

Внимание: Риск от пожар / Запалими материали.

Хладилният газ изобутан (R600a) е природен и щадящ околната среда, но е запалим. Уверете се, че хладилният контур не е повреден по време на транспорт или монтаж.

Ако контурът е повреден:

- Избягвайте открит пламък и източници на запалване.
- Добре проветрете помещението.

Изключете уреда от контакта преди почистване, поддръжка или пълнене.

Не наклоняйте уреда повече от 45°.

За предотвратяване на токов удар не изливайте вода върху кабела, щепсела или вентилационните отвори. Не потапяйте уреда във вода или други течности.

Изключвайте уреда след употреба или преди почистване.

Оставете поне 8 см пространство около уреда за правилна вентилация.

Не използвайте аксесоари, които не са препоръчани от производителя.

Дръжте уреда далеч от пламък, котлони и печки.

Не включвайте и изключвайте уреда често (изчакайте поне 5 минути).

Не поставяйте метални предмети или други проводими материали вътре в уреда.

При изваждане на сладоледа не удряйте и не притискайте купата — това може да предизвика повреда.

Не включвайте уреда, ако купата и бъркалката не са правилно поставени.

Началната температура на съставките трябва да бъде 20 ± 3 °C. Не предварително замразявайте

съставките – това може да блокира бъркалката.
Не изваждайте бъркалката, докато уредът работи.
Не използвайте уреда на открито.

Не почиствайте с абразивни препарати и инструменти. Прозрачният капак не се мие в съдомиялна машина. Не изплаквайте охлаждащия цилиндър директно с вода. Петната върху моторния блок се избърсват със суха кърпа.

Преди употреба избършете водата от прозрачния капак и медните плочи. Ако влагата създаде мост между плочите, моторът ще се изключи. Изключете уреда, подсушете и включете отново. Съхранявайте това ръководство.

За предотвратяване на замърсяване на храната:

- Не оставяйте капака отворен за дълго време.
- Редовно почиствайте всички повърхности, които имат контакт с храна.

ТЕХНИЧЕСКИ ХАРАКТЕРИСТИКИ

Модел: ICE1035YP

Капацитет: 1 L

Напрежение: 220–240V / 50Hz

Клас на защита: I

Климатичен клас: N/SN

Консумация: 100 W

Размери: 355 × 260 × 227.5 mm

ХАРАКТЕРИСТИКИ НА ПРОДУКТА

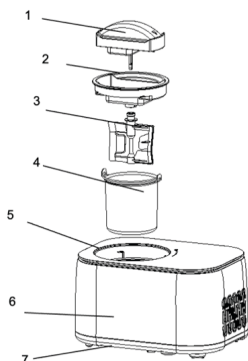

- 1 Мотор
- 2 Прозрачен капак
- 3 Бъркалка
- 4 Купа за пълнене
- 5 Стъклен контролен панел
- 6 Корпус
- 7 Основа

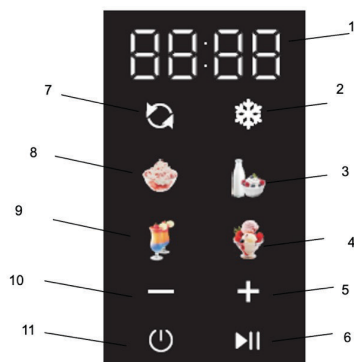

- 1 Таймер
- 2 Режим на самостоятелно охлаждане
- 3 Режим за кисело мляко
- 4 Режим сорбе
- 5 Увеличаване на времето
- 6 Старт/Пауза
- 7 Режим само на бъркане
- 8 Режим сладолед
- 9 Режим смути
- 10 Намаляване на времето
- 11 Бутон за включване

КАК ДА НАПРАВИТЕ СЛАДОЛЕД

Почистете всички части, които имат контакт с храната, преди първа употреба. Уверете се, че машината е поставена върху равна повърхност.

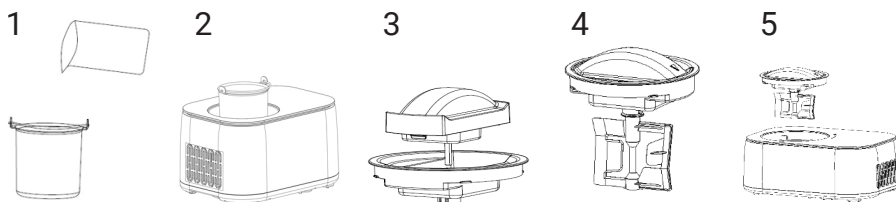

Стъпка 1:

Изсипете приготвената смес в купата и разбъркайте равномерно.

Стъпка 2:

Поставете купата в машината, като подравните дръжките с каналите.

Стъпка 3:

Монтирайте прозрачния капак и моторния блок.

Стъпка 4:

Поставете бъркалката върху моторния механизъм.

Стъпка 5:

Поставете сглобения модул в машината. Подравнете изпъкналия централен елемент и завъртете по часовниковата стрелка, докато триъгълникът достигне маркировката „LOCK“.

Стъпка 6:

Включете уреда, изберете режим сладолед и задайте време.

Стъпка 7:

След приключване машината ще издаде 10 звукови сигнала и ще премине в режим поддържане на студ.

Стъпка 8:

Завъртете капака обратно на часовниковата стрелка, за да го свалите. Леко триене е нормално.

РАБОТА С УРЕДА

1. Режим само бъркане

По подразбиране 30 мин (диапазон 5–60 мин). Стартира само бъркалката.

2. Режим само охлаждане

По подразбиране 10 мин (диапазон 5–60 мин). Стартира компресора и вентилатора.

3. Режим сладолед

По подразбиране 60 мин.

Съставките не трябва да надвишават 60% от капацитета.

Уредът спира, когато времето изтече или се достигне необходимата твърдост.

4. Режим кисело мляко

По подразбиране 8 часа (диапазон 4–24 ч).

Съставките не трябва да надвишават 80% от капацитета.

След приключване машината преминава в режим охлаждане (COOL).

5. Режим смути

По подразбиране 48 мин.

Съставките не трябва да надвишават 50% от капацитета.

6. Режим сорбе

По подразбиране 58 мин.

Съставките не трябва да надвишават 60% от капацитета.

ФУНКЦИЯ ПОДДЪРЖАНЕ НА СТУД

След приготвяне на сладолед, смути или сорбе, ако уредът не се използва, той периодично охлажда за поддържане на текстурата в продължение на 1 час, след което се изключва.

ЗАЩИТА НА МОТОРА И КОМПРЕСОРА

Моторът се изключва автоматично, ако се достигне максимално ниво на твърдост. Компресорът има приблизително 3-минутно защитно забавяне при смяна на режима, освен ако кабелът не бъде изключен и включен отново.

ПРЕПОРЪЧИТЕЛЕН ОБЕМ НА СЪСТАВКИТЕ

Сладолед: макс. 60%

Кисело мляко: макс. 80%

Смути: макс. 50%

Смесите се разширяват при замразяване — препълването може да доведе до разливане.

ПОДДРЪЖКА

Премахнете бъркалката и я почистете с влажна кърпа.

Извадете купата и я избършете с мека, влажна кърпа.

Почистете капака с влажна кърпа.

Почистете корпуса с влажна кърпа. Не потапяйте в вода.

Изушете всички части напълно преди сглобяване.

ОТСТРАНЯВАНЕ НА НЕИЗПРАВНОСТИ

№	Проблем	Причина	Решение
1	Купата се изважда трудно	Вода е замръзнала между стените	Изчакайте 3–8 минути
2	Капакът не се заключва	Бъркалката не е подравнена	Поставете отново и завъртете правилно
3	Купата не пасва	Деформация на купата	Сменете купата
4	Бъркалката стърже или блокира при стартиране	Деформирана купа	Сменете купата

СПИСЪК С ЧАСТИ

Бъркалка x1

Ръководство за употреба x1



ИЗХВЪРЛЯНЕ

Този символ означава, че продуктът не трябва да се изхвърля с битовите отпадъци. За да се избегне вреда върху здравето или околната среда, рециклирайте го отговорно в оторизирани центрове.

За връщане на използвано устройство се обърнете към търговеца — той може да организира екологично рециклиране.



ГАРАНЦИОНЕН СЕРТИФИКАТ

(В съответствие с Директива на ЕС 2019/771)

1. Информация за продавача

Име на фирмата: _____

Адрес: _____

Регистрационен номер (CUI): _____

Контакт: _____

Имейл: _____

Телефон: _____

2. Информация за продукта

Име на продукта: _____

Модел / Код: _____

Сериен номер: _____

Фактура/Номернапоръчка: _____

Дата на покупка: ____ / ____ / ____

3. Гаранционен срок

Продуктът е покрит от законова гаранция за съответствие от 24 месеца, валидна от датата на доставката.

Ако продуктът бъде ремонтиран по гаранция, срокът на гаранцията се удължава с времето, през което продуктът е в сервизния център.

4. Какво покрива гаранцията

Гаранцията покрива дефекти в:

- производството,
- материалите,
- функционалността,
- проблеми със съответствието, съществуващи към момента на доставката.

В случай на несъответствие потребителят има право да поиска:

- Ремонт на продукта;
- Замяна на продукта;
- Намаляване на цената;
- Прекратяване на договора (възстановяване на сумата), ако ремонтът или замяната не са възможни или не се извършат в разумен срок или причиняват значителни неудобства.

Гаранцията не ограничава законните права на потребителя, произтичащи от:

- Директива на ЕС 2019/771
- Национални закони за защита на потребителите
- Права, свързани с несъответствие на стоките

При несъответствие между тази гаранция и местното законодателство се прилагат по-благоприятните права за потребителя в страната на покупка.

При въпроси относно сроковете за ремонт или

замяна, или други права съгласно националното законодателство за защита на потребителите, потребителят може да се свърже с продавача или отдела за обслужване на клиенти на производителя. Контактите са в членове 8 и 9 на този сертификат.

5. Какво НЕ покрива гаранцията

Гаранцията не покрива:

- повреди, причинени от неправилна употреба,
- механични удари, падания, инциденти,
- неоторизирани ремонти или модификации,
- нормално износване,
- употреба извън изискванията на производителя,
- форсмажорни събития

6. Как да заявите гаранционно обслужване

Потребителят може да заяви гаранционно обслужване:

- директно от продавача,
- от всеки оторизиран сервизен център, посочен по-долу,
- чрез онлайн контакт с продавача.

Доказателство за покупка може да бъде предоставено по всякакъв начин (фактура, банково извлечение, имейл и др.).

7. Процес на ремонт / замяна

- Продавачът трябва да ремонтира или замени продукта в разумен срок.

- Ако ремонтът е невъзможен, продуктът трябва да бъде заменен или възстановен.

- Транспортът на обемни/тежки артикули трябва да бъде организиран от продавача.

8. Оторизиран сервизен център

Име на сервизната компания: AD VITA d.o.o.

Адрес: Tovarniška cesta 7b, SI-3210 Slovenske Konjice

Имейл: info.si@vitapur.com

Телефон: +386 (0) 3 292 79 90

9. Подпис на продавача

Представител _____ на _____ продавача:

Подпис: _____

Дата: ____ / ____ / ____

Kada koristite električni uređaj, uvijek treba pratiti osnovne sigurnosne mjere kako bi se smanjio rizik od požara, strujnog udara ili povreda, uključujući sljedeće:

Pročitajte sva uputstva prije upotrebe uređaja.

Provjerite da li napon odgovara vrijednosti navedenoj na pločici s podacima i da li je utičnica pravilno uzemljena.

Ako je kabl oštećen, mora ga zamijeniti proizvođač, ovlaštenu servis ili druga stručno kvalifikovana osoba.

Ovaj uređaj nije namijenjen za upotrebu od strane osoba (uključujući djecu) sa smanjenim fizičkim, senzornim ili mentalnim sposobnostima ili nedostatkom iskustva i znanja, osim ako su pod nadzorom odgovorne osobe. Djecu treba nadzirati kako bi se spriječila igra s uređajem.

Uređaj mogu koristiti djeca od 8 godina i starija, te osobe sa smanjenim sposobnostima, samo ako su instruisane ili nadzirane. Djeca ne smiju čistiti ili održavati uređaj bez nadzora.

Ovaj uređaj je namijenjen za kućnu i sličnu upotrebu, uključujući:

- kuhinje zaposlenih u trgovinama, uredima i sličnim radnim okruženjima;
- seoska domaćinstva;
- hoteli, moteli i slični smještajni objekti;
- pansioni tipa "bed and breakfast";
- ugostiteljske i slične neregijalne primjene.

Upozorenja:

– Ne skladištite eksplozivne materije kao što su aerosol limenke sa zapaljivim pogonskim plinom u uređaju.

- Otvori za ventilaciju moraju biti slobodni.
- Ne koristite mehaničke uređaje za ubrzano odmrzavanje, osim ako ih preporučuje proizvođač.
- Ne oštećujte rashladni sistem.
- Ne koristite električne uređaje u komori za skladištenje hrane ako to nije preporučeno.
- Vodite računa da kabl nije prignječen ili oštećen pri postavljanju uređaja.
- Ne postavljajte višestruke utičnice ili napojne jedinice iza uređaja.
- Uređaj odložite samo na ovlaštenim mjestima. Ne izlažite ga otvorenom plamenu.

Rashladni plin (R600a) je zapaljiv.

Oprez: Rizik od požara / Zapaljivi materijali.

Isobutan (R600a) je prirodan i ekološki prihvatljiv, ali zapaljiv. Pazite da tokom transporta ili instalacije ne dođe do oštećenja rashladnog sistema.

Ako je rashladni sistem oštećen:

- Izbjegavajte plamen i izvore paljenja.
- Dobro provjetrite prostoriju.

Isključite uređaj iz struje prije čišćenja, održavanja ili punjenja.

Ne naginjte ili prevrćite uređaj više od 45°.

Radi sprječavanja električnog udara, ne polivajte vodom kabl, utičnicu ili ventilacione otvore. Ne uranjajte uređaj u vodu.

Isključite uređaj nakon upotrebe ili prije čišćenja.

Ostavite najmanje 8 cm prostora oko uređaja radi ventilacije.

Ne koristite dodatke koje ne preporučuje proizvođač.

Držite uređaj dalje od plamena, grijaćih ploča ili šporeta.

Ne uključujte uređaj često u kratkom vremenskom razmaku (sačekajte najmanje 5 minuta).

Ne umećite metalne limove ili druge provodne predmete u uređaj.

Pri vađenju sladoleda ne udarajte zdjelu—može se oštetiti.

Ne uključujte uređaj ako zdjela i sjeckalica nisu pravilno postavljene.

Početa temperatura sastojaka treba biti 20 ± 3 °C. Ne preduhladujte sastojke, jer to može izazvati blokadu sjeckalice.

Ne uklanjajte sjeckalicu dok uređaj radi.

Uređaj nije predviđen za korištenje na otvorenom.

Ne čistite abrazivnim sredstvima. Prozirni poklopac se ne smije prati u mašini za suđe. Ne ispirati rashladnu komoru direktno vodom. Mrlje na motornoj jedinici obrišite suhom krpom.

Prije upotrebe obrišite vodu s prozirnog poklopcu i bakrenih ploča. Ako vlaga spoji bakrene ploče, motor će se zaustaviti. Isključite, obrišite i ponovo pokrenite.

Sačuvajte ovo uputstvo za buduću referencu.

Radi sprječavanja kontaminacije hrane:

- Ne ostavljajte poklopac otvoren duže vrijeme.
- Redovno čistite sve površine koje su u kontaktu s hranom.

SPECIFIKACIJE

Model: ICE1035YP

Kapacitet: 1 L

Napon: 220–240V / 50Hz

Klasa zaštite: I

Klimatski tip: N/SN

Potrošnja energije: 100 W

Dimenzije: 355 × 260 × 227.5 mm

KARAKTERISTIKE PROIZVODA

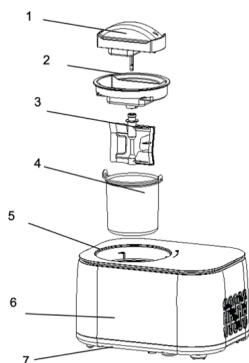

- 1 Motor
- 2 Prozirni poklopac
- 3 Miješajuća sjeckalica
- 4 Unutrašnja zdjela
- 5 Staklena kontrolna ploča
- 6 Kućište
- 7 Baza



- 1 Vrijeme
- 2 Režim pojedinačnog hlađenja
- 3 Režim za jogurt
- 4 Režim za sorbet
- 5 Povećanje vremena
- 6 Start/Pauza
- 7 Režim pojedinačnog miješanja
- 8 Režim sladoleda
- 9 Režim smoothie napitka
- 10 Smanjenje vremena
- 11 Dugme za uključivanje

KAKO NAPRAVITI SLADOLED

Prije prve upotrebe očistite sve dijelove koji dolaze u kontakt s hranom.
Postavite mašinu na ravnu površinu.

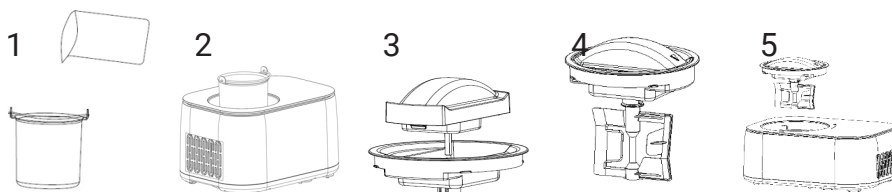

Korak 1:

Sipajte pripremljenu mješavinu u zdjelu i dobro promiješajte.

Korak 2:

Umetnite zdjelu u uređaj tako da se drške poravnaju s utorima.

Korak 3:

Postavite prozirni poklopac i motorni sklop.

Korak 4:

Postavite sjeckalicu na motorni sklop.

Korak 5:

Umetnite sklop u uređaj, poravnajte ispušćeni centar i okrećite u smjeru kazaljke dok trougao ne dođe na oznaku "LOCK".

Korak 6:

Uključite, izaberite režim sladoleda i podesite vrijeme.

Korak 7:

Nakon završetka, uređaj će 10 puta bipnuti i preći u režim održavanja hladnoće.

Korak 8:

Okrenite poklopac suprotno od smjera kazaljke i uklonite. Lagano trenje pri skidanju je normalno.

RAD UREĐAJA

1. Režim pojedinačnog miješanja

Podrazumijevano 30 min (opseg 5–60 min). Aktivira samo sjeckalicu.

2. Režim pojedinačnog hlađenja

Podrazumijevano 10 min (opseg 5–60 min). Aktivira kompresor i ventilator.

3. Režim sladoleda

Podrazumijevano 60 min.

Sastojci ne smiju prelaziti 60% kapaciteta.

Uređaj se zaustavlja po isteku vremena ili dostizanju tvrdoće.

4. Režim jogurta

Podrazumijevano 8 h (opseg 4–24 h).

Sastojci ne smiju prelaziti 80%.

Nakon završetka prelazi u režim hlađenja (COOL).

5. Režim smoothie napitka

Podrazumijevano 48 min.

Sastojci ne smiju prelaziti 50%.

6. Režim sorbeta

Podrazumijevano 58 min.

Sastojci ne smiju prelaziti 60%.

FUNKCIJA ODRŽAVANJA HLADNOĆE

Nakon spremanja sorbeta/sladoleda/smoothie napitka, ako nema daljnje upotrebe, uređaj periodično aktivira hlađenje kako bi zadržao teksturu 1 sat, zatim se isključuje.

ZAŠTITA MOTORA I KOMPRESORA

- Motor se automatski zaustavlja ako je dostignut prag tvrdoće.
- Kompresor ima zaštitnu odgodu približno 3 minute pri promjeni režima, osim ako je kabl isključen i ponovo priključen.

PREPORUČENI MAKSIMALNI KAPACITET SASTOJAKA

Sladoled: max 60%

Jogurt: max 80%

Smoothie: max 50%

Sastojci se šire tokom smrzavanja—prepunjavanje može izazvati prelijevanje.

ODRŽAVANJE

- Uklonite i očistite sjeckalicu vlažnom krpom.
- Izvadite zdjelu i obrišite je mekanom vlažnom krpom.
- Poklopac obrišite vlažnom krpom.
- Spoljašnjost obrišite vlažnom krpom. Ne potapati dijelove u vodu.
- Sve dijelove potpuno osušite prije ponovnog sastavljanja.

OTKLANJANJE KVAROVA

Br.	Problem	Uzrok	Rješenje
1	Teško uklanjanje zdjele	Voda se zamrzнула između zidova	Sačekati 3–8 min prije uklanjanja
2	Poklopac se ne zaključava	Sjeckalica nije poravnata	Ponovo postaviti sjeckalicu i pravilno rotirati poklopac
3	Zdjela se ne uklapa	Deformacija zdjele	Zamijeniti zdjelu
4	Sjeckalica grebe ili zapinje na startu	Deformacija zdjele	Zamijeniti zdjelu

LISTA DIJELOVA

- Sjeckalica ×1
- Uputstvo za upotrebu ×1



ODLAGANJE

Ova oznaka znači da se proizvod ne smije odlagati s drugim kućnim otpadom unutar EU. Da biste spriječili štetu po okolinu ili zdravlje, reciklirajte odgovorno. Za vraćanje starog uređaja koristite sistem sakupljanja otpada ili se obratite prodavnici gdje je uređaj kupljen.



GARANCIJA (HR)

Davatelj garancije i ovlaštenu servisera, AD Vita d.o.o., Tovarniška 7b, 3210 Slovenske Konjice, Slovenija, obavezuje se osigurati besprijekorno funkcioniranje proizvoda u garantnom roku. Tokom garantnog roka, koji počinje isporukom proizvoda, popraviti ćemo sve nedostatke ili kvarove na proizvodu koji se javi tokom normalne upotrebe, pod uvjetom da proizvod nisu dirale osobe koje nije ovlastio izdavatelj garantnog lista te da su korišteni samo originalni rezervni dijelovi.

Prava potrošača

Ako roba za koju je izdata garancija ne odgovara specifikacijama ili ako nema svojstva navedena u garantnom listu ili oglasnoj poruci, potrošač može prvo zahtijevati otklanjanje nedostataka. Ukoliko se nedostaci ne otklone u razumnom roku odnosno najkasnije u roku od 30 dana (rok za rješavanje reklamacije) od dana kad je proizvođač ili ovlašteni serviser zaprimio zahtjev kupca za otklanjanje nedostataka, davatelj garancije i ovlašteni serviser će besplatno zamijeniti robu istom, novom i besprijekornom. Razdoblje od 30 dana može se produžiti za najkraće potrebno vrijeme potrebno za dovršetak popravka ili zamjene, ali ne više od 15 dana. Pri određivanju produženog roka uzimaju se u obzir priroda i složenost robe, priroda i ozbiljnost nesukladnosti te napor potreban za dovršetak popravka ili zamjene. Davatelj garancije i ovlašteni serviser obavijestit će potrošača o broju dana za produženje i o razlozima produženja prije isteka originalnog roka od 30 dana.

Ukoliko davatelj garancije osporava postavljeni zahtjev dužan je potrošaču odgovoriti u pisanoj formi u roku od osam dana od prijema zahtjeva.

Ako davatelj garancije i ovlašteni serviser ne uspiju popraviti ili zamijeniti robu novom u zadanom roku, potrošač može zatražiti povrat cjelokupnog iznosa od proizvođača ili može zatražiti razmjerno smanjenje kupoprodajne cijene. Ako potrošač zahtijeva razmjerno smanjenje cijene, sniženje će biti razmjerno smanjenju vrijednosti robe koju je potrošač primio, u odnosu na vrijednost koju bi roba imala da je usklađena.

Neovisno o navedenom, potrošač može zatražiti povrat plaćenog iznosa od davatelja garancije i ovlaštenog servisera ako se nesukladnost pojavi u roku kraćem od 30 dana od isporuka robe.

Za zamijenjenu robu ili zamijenjeni bitni dio robe novim, davatelj garancije i ovlašteni serviser izdat će novi garantni list.

Ako davatelj garancije ili ovlašteni serviser ne dostave zamjensku robu potrošaču na privremeno korištenje, potrošač ima pravo tražiti naknadu štete zbog nemogućnosti korištenja robe od trenutka kad je zatražio popravak ili zamjenu do isteka.

Troškove materijala, rezervnih dijelova, rada i prijevoza koji proizlaze iz popravka kvarova ili zamjene robe novom snose davatelj garancije i ovlašteni serviser.

Prava potrošača koja se mogu ostvariti na temelju garantnog lista prestaju nakon dvije godine od dana njihove kupnje.

Obavezna garancija također vrijedi i ako za robu za koju je potrebna garancija nije izdat garantni list ili ako nije isporučena potrošaču.

Potrošač ima zakonsko pravo besplatno podnijeti garantne zahtjeve protiv prodavatelja u slučaju nesukladnosti robe. Garancija ne isključuje prava potrošača koja proizlaze iz obavezne garancijske sukladnosti proizvoda.

Valjanost

Garancija ne pokriva:

1. mehanička oštećenja i kvarove usljed nestručne upotrebe i održavanja;
2. nedostatke uzrokovane višom silom;
3. potrošne materijale.

Garancija vrijedi u zemlji u kojoj je obavljena kupovina i može se tražiti na mjestu kupovine ili kod ovlaštenog uvoznika za to tržište, kao što je navedeno na deklaraciji proizvoda na pakiranju. Račun za proizvod je obavezan prilog prilikom ostvarivanja prava na garanciju.

Garancija ne isključuje prava potrošača koja proizlaze iz odgovornosti prodavca za nedostatke robe. Potrošač ima zakonsko pravo besplatno podnijeti garancijske zahtjeve protiv prodavca u slučaju nesukladnosti robe.

Garantni rok je 24 mjeseca. Uslugu pruža uvoznik za svako specifično tržište.

Garantni postupak

Potrošač zahtijeva garanciju na prodajnom mjestu gdje je roba kupljena ili na drugom prodajnom mjestu prodavca u istoj državi u kojoj je obavljena kupovina ili preko elektronske pošte na ispod navedenu elektronsku adresu. Potrošač na prodajnom mjestu potpisuje obrazac za prigovor i predaje ga prodavcu. Davatelj garancije kontaktirat će potrošača u roku od 8 radnih dana od primitka prigovora.

Potrošač se može informisati o svojim pravima i postupku ostvarivanja garancije kontaktiranjem korisničke podrške putem e-maila na info@vitapur.ba ili pozivom na broj +387 33 975 998.

Održavanje nakon garancije, servis i rezervni dijelovi

Vrijeme za osiguranje servisa, održavanja i rezervnih dijelova je 3 godine od isteka garantnog roka.

Naziv proizvoda: _____

Datum dostave: _____

GARANCIJA (BA)

Davatelj garancije i ovlaštenu serviser, AD Vita d.o.o., Tovarniška 7b, 3210 Slovenske Konjice, Slovenija, obavezuje se osigurati besprijekorno funkcioniranje proizvoda u garantnom roku. Tokom garantnog roka, koji počinje isporukom proizvoda, popraviti ćemo sve nedostatke ili kvarove na proizvodu koji se javu tokom normalne upotrebe, pod uvjetom da proizvod nisu dirale osobe koje nije ovlastio izdavatelj garantnog lista te da su korišteni samo originalni rezervni dijelovi.

Prava potrošača

Ako roba za koju je izdata garancija ne odgovara specifikacijama ili ako nema svojstva navedena u garantnom listu ili oglasnoj poruci, potrošač može prvo zahtijevati otklanjanje nedostataka. Ukoliko se nedostaci ne otklone u razumnom roku odnosno najkasnije u roku od 30 dana (rok za rješavanje reklamacije) od dana kad je proizvođač ili ovlaštenu serviser zaprimio zahtjev kupca za otklanjanje nedostataka, davatelj garancije i ovlaštenu serviser će besplatno zamijeniti robu istom, novom i besprijekornom. Razdoblje od 30 dana može se produžiti za najkraće potrebno vrijeme potrebno za dovršetak popravka ili zamjene, ali ne više od 15 dana. Pri određivanju produženog roka uzimaju se u obzir priroda i složenost robe, priroda i ozbiljnost nesukladnosti te napor potreban za dovršetak popravka ili zamjene. Davatelj garancije i ovlaštenu serviser obavijestit će potrošača o broju dana za produženje i o razlozima produženja prije isteka originalnog roka od 30 dana.

Ukoliko davatelj garancije osporava postavljeni zahtjev dužan je potrošaču odgovoriti u pisanoj formi u roku od osam dana od prijema zahtjeva.

Ako davatelj garancije i ovlaštenu serviser ne uspiju popraviti ili zamijeniti robu novom u zadanom roku, potrošač može zatražiti povrat cjelokupnog iznosa od proizvođača ili može zatražiti razmjerno smanjenje kupoprodajne cijene. Ako potrošač zahtijeva razmjerno smanjenje cijene, sniženje će biti razmjerno smanjenju vrijednosti robe koju je potrošač primio, u odnosu na vrijednost koju bi roba imala da je usklađena.

Neovisno o navedenom, potrošač može zatražiti povrat plaćenog iznosa od davatelja garancije i ovlaštenog servisera ako se nesukladnost pojavi u roku kraćem od 30 dana od isporuka robe.

Za zamijenjenu robu ili zamijenjeni bitni dio robe novim, davatelj garancije i ovlaštenu serviser izdat će novi garantni list.

Ako davatelj garancije ili ovlaštenu serviser ne dostave zamjensku robu potrošaču na privremeno korištenje, potrošač ima pravo tražiti naknadu štete zbog nemogućnosti korištenja robe od trenutka kad je zatražio popravak ili zamjenu do isteka.

Troškove materijala, rezervnih dijelova, rada i prijevoza koji proizlaze iz popravka kvarova ili zamjene robe novom snose davatelj garancije i ovlaštenu serviser.

Prava potrošača koja se mogu ostvariti na temelju garantnog lista prestaju nakon dvije godine od dana njihove kupnje.

Obavezna garancija također vrijedi i ako za robu za koju je potrebna garancija nije izdat garantni list ili ako nije isporučena potrošaču.

Potrošač ima zakonsko pravo besplatno podnijeti garantne zahtjeve protiv prodavatelja u slučaju nesukladnosti robe. Garancija ne isključuje prava potrošača koja proizlaze iz obavezne garancijske sukladnosti proizvoda.

Valjanost

Garancija ne pokriva:

1. mehanička oštećenja i kvarove usljed nestručne upotrebe i održavanja;
2. nedostatke uzrokovane višom silom;
3. potrošne materijale.

Garancija vrijedi u zemlji u kojoj je obavljena kupovina i može se tražiti na mjestu kupovine ili kod ovlaštenog uvoznika za to tržište, kao što je navedeno na deklaraciji proizvoda na pakiranju. Račun za proizvod je obavezan prilog prilikom ostvarivanja prava na garanciju.

Garancija ne isključuje prava potrošača koja proizlaze iz odgovornosti prodavca za nedostatke robe. Potrošač ima zakonsko pravo besplatno podnijeti garancijske zahtjeve protiv prodavca u slučaju nesukladnosti robe.

Garantni rok je 24 mjeseca. Uslugu pruža uvoznik za svako specifično tržište.

Garantni postupak

Potrošač zahtijeva garanciju na prodajnom mjestu gdje je roba kupljena ili na drugom prodajnom mjestu prodavca u istoj državi u kojoj je obavljena kupovina ili preko elektronske pošte na ispod navedenu elektronsku adresu.

Potrošač na prodajnom mjestu potpisuje obrazac za prigovor i predaje ga prodavcu. Davatelj garancije kontaktirat će potrošača u roku od 8 radnih dana od primitka prigovora.

Potrošač se može informisati o svojim pravima i postupku ostvarivanja garancije kontaktiranjem korisničke podrške putem e-maila na info@vitapur.ba ili pozivom na broj +387 33 975 998.

Održavanje nakon garancije, servis i rezervni dijelovi

Vrijeme za osiguranje servisa, održavanja i rezervnih dijelova je 3 godine od isteka garantnog roka.

Naziv proizvoda: _____

Datum dostave: _____

Při používání elektrického spotřebiče je nutné vždy dodržovat základní bezpečnostní pokyny, aby se snížilo riziko požáru, úrazu elektrickým proudem nebo zranění, včetně následujících:

Přečtěte si všechna bezpečnostní opatření před použitím spotřebiče.

Ujistěte se, že napětí odpovídá hodnotě uvedené na typovém štítku a že zásuvka je správně uzemněná. Pokud je napájecí kabel poškozen, musí být vyměněn výrobcem, servisním technikem nebo jinou kvalifikovanou osobou.

Tento spotřebič není určen pro osoby (včetně dětí) se sníženými fyzickými, smyslovými či mentálními schopnostmi nebo s nedostatkem zkušeností, pokud nejsou pod dohledem odpovědné osoby. Děti musí být dohlíženy, aby si se spotřebičem nehrály.

Spotřebič mohou používat děti od 8 let a osoby se sníženými schopnostmi pouze tehdy, jsou-li poučeny nebo pod dohledem. Děti nesmí provádět čištění a údržbu bez dozoru.

Spotřebič je určen pro domácí a podobné použití, například:

- kuchyňky pro zaměstnance v obchodech, kancelářích a podobných pracovních prostředích;
- zemědělské usedlosti;
- hotely, motely a jiná rezidenční zařízení;
- ubytovací zařízení typu „bed and breakfast“;
- catering a podobné neretailové aplikace.

Varování:

- Neuchovávejte ve spotřebiči výbušné látky, jako jsou aerosolové nádoby s hořlavým hnacím plynem.
- Otevry pro ventilaci musí být volné.
- Nepoužívejte mechanická zařízení k urychlení odmrazování, pokud to nedoporučil výrobce.
- Nezasahujte do chladicího okruhu.
- Nepoužívejte elektrická zařízení uvnitř prostoru pro skladování potravin, pokud to není doporučeno.
- Dbejte na to, aby napájecí kabel nebyl při instalaci přiskřípnut nebo poškozen.
- Za spotřebič neumísťujte prodlužovací kabely ani vícezásuvky.
- Spotřebič likvidujte pouze ve schválených sběrných místech. Nevystavujte jej otevřenému ohni.

Chladicí médium (R600a) je hořlavé.

Pozor: Nebezpečí požáru / Hořlavý materiál

Isobutan (R600a) je přírodní, ekologický plyn, avšak hořlavý. Zajistěte, aby nedošlo k poškození chladicího okruhu během přepravy nebo instalace.

V případě poškození okruhu:

- Vyhněte se otevřenému ohni a zdrojům zapálení.
- Důkladně vyvětrejte místnost.

Spotřebič vypojte ze zásuvky před čištěním, údržbou nebo plněním.

Nenaklánějte ani nepřevracujte spotřebič o více než 45°.

Aby nedošlo k úrazu elektrickým proudem, nepolévejte přírodní kabel, zástrčku ani ventilační otvory vodou. Neponořujte spotřebič do vody.

Po použití nebo před čištěním vždy odpojte spotřebič od napájení.

Zajistěte kolem spotřebiče minimálně 8 cm volného prostoru kvůli ventilaci.

Nepoužívejte příslušenství, které nedoporučil výrobce.

Držte spotřebič dál od plamene a horkých povrchů.

Spotřebič nezapínejte opakovaně v krátké době (počkat min. 5 minut).

Ne vkládejte do zařízení kovové předměty ani vodivé materiály.

Při vyjímání zmrzliny nebouchejte do mísy – hrozí poškození.

Spotřebič nezapínejte, pokud není mísa a míchací čepel správně namontována.

Počáteční teplota ingrediencí by měla být 20 ± 3 °C. Ingredience nepředchlazujte – hrozí zablokování čepelí.

Neodebírejte míchací čepel během provozu.

Spotřebič není určen pro venkovní použití.

Nepoužívejte brusné prostředky. Průhledné víko nemyjte v myčce. Chladicí válec neoplachujte tekoucí vodou. Motorovou jednotku utřete pouze suchým hadříkem.

Před použitím osušte víko a měděné desky. Pokud vlhkost vytvoří vodivý můstek mezi deskami, motor se zastaví. Vypojte ze zásuvky, osušte a znovu zapněte.

Tento návod si uschovejte.

Aby nedošlo ke kontaminaci potravin:

- Nenechávejte víko dlouho otevřené.
- Pravidelně čistěte vše, co přichází do styku s potravinami.

SPECIFIKACE

Model: ICE1035YP

Kapacita: 1 l

Napětí: 220–240 V / 50 Hz

Třída ochrany: I

Klimatická třída: N/SN

Příkon: 100 W

Rozměry: 355 × 260 × 227.5 mm

VLASTNOSTI PRODUKTU

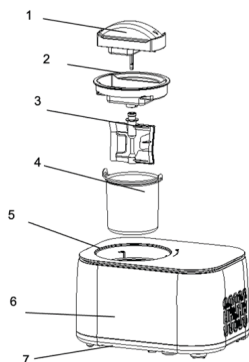

- 1 Motor
- 2 Průhledné víko
- 3 Míchací čepel
- 4 Vnitřní mísa
- 5 Skleněný ovládací panel
- 6 Kryt
- 7 Základna

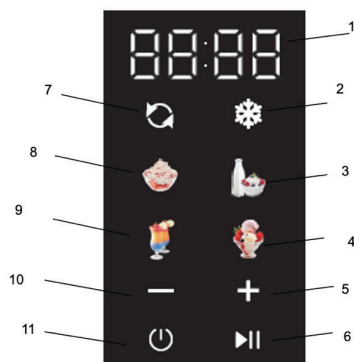

- 1 Čas
- 2 Režim samostatného chlazení
- 3 Režim jogurt
- 4 Režim sorbet
- 5 Zvýšení času
- 6 Start/Pauza
- 7 Režim samostatného míchání
- 8 Režim zmrzlina
- 9 Režim smoothie
- 10 Snížení času
- 11 Tlačítko napájení

JAK PŘIPRAVIT ZMRZLINU

Před prvním použitím vyčistěte všechny části, které přicházejí do styku s potravinami.

Umístěte přístroj na rovnou plochu.

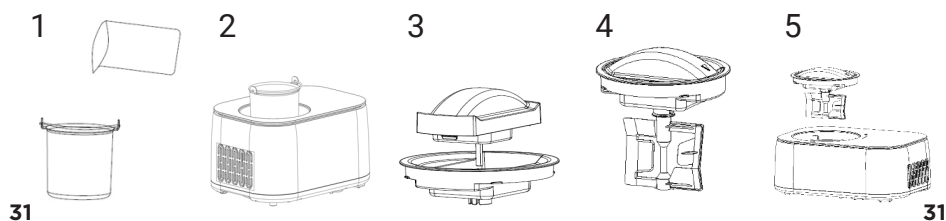

Krok 1:

Nalijte připravenou směs do vnitřní mísy a dobře promíchejte.

Krok 2:

Vložte mísu do přístroje tak, aby se držadla zarovнала s drážkami.

Krok 3:

Nasaďte průhledné víko a motorový modul.

Krok 4:

Nainstalujte míchací čepel na motorový modul.

Krok 5:

Vložte modul do přístroje, zarovnejte výstupek uprostřed a otočte po směru hodinových ručiček až na značku „LOCK“.

Krok 6:

Zapojte přístroj, zvolte režim zmrzlina a nastavte čas.

Krok 7:

Po dokončení přístroj 10x zapípá a přejde do režimu udržování chladu.

Krok 8:

Otočte víkem proti směru hodinových ručiček a sejměte jej. Lehké tření je normální.

PROVOZ

1. Režim samostatného míchání

Výchozí 30 min (5–60 min). Aktivuje pouze míchací čepel.

2. Režim samostatného chlazení

Výchozí 10 min (5–60 min). Aktivuje kompresor a ventilátor.

3. Režim zmrzliny

Výchozí 60 min.

Ingredience nesmí překročit 60 % kapacity.

Přístroj se zastaví po uplynutí času nebo dosažení požadované tvrdosti.

4. Režim jogurt

Výchozí 8 h (4–24 h).

Ingredience nesmí překročit 80 %.

Po dokončení přejde do režimu chlazení (COOL).

5. Režim smoothie

Výchozí 48 min.

Ingredience nesmí překročit 50 %.

6. Režim sorbet

Výchozí 58 min.

Ingredience nesmí překročit 60 %.

FUNGUJE UDRŽOVÁNÍ CHLADU

Po přípravě zmrzliny / sorbetu / smoothie přístroj pravidelně aktivuje chlazení, aby zachoval konzistenci po dobu 1 hodiny, poté se vypne.

OCHRANA MOTORU A KOMPRESORU

- Motor se automaticky zastaví při dosažení maximální tvrdosti.
- Kompresor má časovou prodlevu přibližně 3 min při změně režimů, pokud není spotřebič odpojen ze zásuvky.

DOPORUČENÉ MAXIMÁLNÍ PLNĚNÍ NÁDOBY

Zmrzlina: max. 60 %

Jogurt: max. 80 %

Smoothie: max. 50 %

Ingredience se při mražení rozpínají – přeplnění může způsobit přetékání.

ÚDRŽBA

- Sejměte čepel a očistěte ji vlhkým hadříkem.

- Vnitřní mísu otřete měkkým vlhkým hadříkem.
- Víko očistěte vlhkým hadříkem.
- Vnější povrch otřete vlhkým hadříkem. Neponořujte žádné části do vody.
- Vše dobře osušte před opětovnou montáží.

ODSTRAŇOVÁNÍ ZÁVAD

Č.	Problém	Příčina	Řešení
1	Mísu je těžké vyjmout	Voda zmrzla mezi stěnami	Počkejte 3–8 minut
2	Víko nelze zamknout	Čepel není zarovnána	Nainstalujte čepel znovu a otočte víko správně
3	Mísa nesedí	Deformace mísy	Vyměňte mísu
4	Čepel drhne nebo se blokuje	Deformace mísy	Vyměňte mísu

SEZNAM DÍLŮ

Míchací čepel ×1

Návod k použití ×1



LIKVIDACE

Tento symbol znamená, že výrobek nesmí být likvidován s běžným domácím odpadem v EU. Recyklujte jej odpovědně, aby se předešlo poškození životního prostředí a zdraví. Při vrácení použitého zařízení kontaktujte prodejce nebo využijte sběrné systémy.



ZÁRUČNÍ LIST

(V souladu se směrnicí EU 2019/771)

1. Informace o prodejci

Název společnosti: _____

—

Adresa: _____

Registrační číslo (CUI): _____

Kontakt: _____

E-mail: _____

Telefon: _____

2. Informace o produktu

Název produktu: _____

Model / Kód: _____

Sériové číslo: _____

Číslo faktury/objednávky: _____

Datum nákupu: ____ / ____ / ____

3. Záruční doba

Produkt je krytý zákonnou zárukou shody po dobu 24 měsíců, platnou od data dodání.

Pokud je produkt opraven v rámci záruky, záruční doba se prodlužuje o dobu, kdy je produkt v servisním středisku.

4. Co záruka pokrývá

Záruka pokrývá vady:

- výroby,
- materiálů,
- funkčnosti,
- problémy shody existující při dodání.

V případě nesouladu má spotřebitel právo požadovat:

- Opravu produktu;
- Výměnu produktu;
- Snížení ceny;
- Ukončení smlouvy (vrácení peněz), pokud oprava nebo výměna není možná nebo není provedena v přiměřené době nebo způsobuje značné obtíže.

Tato záruka neomezuje zákonná práva spotřebitele vyplývající z:

- Směrnice EU 2019/771
- Národních zákonů na ochranu spotřebitele
- Práv týkajících se nesouladu zboží

V případě rozporu mezi touto zárukou a místní legislativou se uplatní pro spotřebitele příznivější práva v zemi nákupu.

Pokud má spotřebitel dotazy ohledně lhůty pro opravu nebo výměnu nebo jiných práv vyplývajících z národních zákonů na ochranu spotřebitele, může kontaktovat prodejce nebo zákaznickou podporu výrobce. Kontaktní údaje jsou uvedeny v článcích 8 a 9 tohoto záručního listu.

5. Co záruka NEPOKRÝVÁ

Záruka nepokrývá:

- poškození způsobené nesprávným používáním,
- mechanické nárazy, pády, nehody,
- neoprávněné opravy nebo úpravy,
- běžné opotřebení,
- používání mimo požadavky výrobce,
- události vyšší moci

6. Jak požádat o záruční servis

Spotřebitel může požádat o záruční servis:

- přímo u prodejce,
- v jakémkoli autorizovaném servisním středisku uvedeném níže,
- kontaktováním prodejce online.

Důkaz o koupi může být poskytnut jakýmkoli způsobem (faktura, bankovní výpis, e-mail atd.).

7. Proces opravy / výměny

- Prodejce musí produkt opravit nebo vyměnit v přiměřené době.
- Pokud je oprava nemožná, produkt musí být vyměněn nebo vrácen.
- Přepravu objemných/těžkých výrobků musí zajistit prodejce.

8. Autorizované servisní středisko

Název servisní společnosti: AD VITA d.o.o.

Adresa: Tovarniška cesta 7b, SI-3210 Slovenske Konjice

E-mail: info.si@vitapur.com

Telefon: +386 (0) 3 292 79 90

9. Podpis prodejce

Zástupce prodejce: _____

Podpis: _____

Datum: ____ / ____ / ____

Beim Gebrauch elektrischer Geräte sind stets grundlegende Sicherheitsmaßnahmen zu beachten, um das Risiko von Brand, Stromschlag oder Verletzungen zu reduzieren, einschließlich der folgenden Hinweise:

Lesen Sie alle Anweisungen vor der Verwendung sorgfältig durch.

Stellen Sie sicher, dass die Stromversorgung der auf dem Typenschild angegebenen Spannung entspricht und dass die Steckdose ordnungsgemäß geerdet ist.

Wenn das Netzkabel beschädigt ist, muss es vom Hersteller, einem Kundendienst oder einer qualifizierten Fachkraft ersetzt werden, um Gefahren zu vermeiden.

Dieses Gerät ist nicht für Personen (einschließlich Kindern) mit eingeschränkten physischen, sensorischen oder geistigen Fähigkeiten oder mangelnder Erfahrung und Kenntnis vorgesehen, außer sie stehen unter Aufsicht oder wurden von einer verantwortlichen Person eingewiesen. Kinder müssen beaufsichtigt werden, um sicherzustellen, dass sie nicht mit dem Gerät spielen.

Das Gerät kann von Kindern ab 8 Jahren und von Personen mit eingeschränkten Fähigkeiten verwendet werden, sofern sie beaufsichtigt oder in der sicheren Nutzung unterwiesen wurden. Kinder dürfen das Gerät nicht ohne Aufsicht reinigen oder warten.

Dieses Gerät ist für den Einsatz im Haushalt und in ähnlichen Umgebungen vorgesehen, wie z. B.:

- Teeküchen in Geschäften, Büros und ähnlichen Arbeitsbereichen;
- Bauernhäuser;
- Hotels, Motels und andere Wohnumgebungen;
- Pensionen;
- Catering- und ähnliche nicht-gewerbliche Anwendungen.

Warnhinweise:

- Lagern Sie keine explosiven Stoffe wie Spraydosen mit entflammaren Treibmitteln im Gerät.
- Halten Sie die Lüftungsöffnungen frei.
- Verwenden Sie keine mechanischen Vorrichtungen oder anderen Mittel zur Beschleunigung des Abtauens, sofern nicht vom Hersteller empfohlen.
- Beschädigen Sie den Kältekreislauf nicht.
- Verwenden Sie keine elektrischen Geräte in den Lebensmittelbereichen, sofern dies nicht ausdrücklich vom Hersteller empfohlen wird.
- Achten Sie darauf, dass das Netzkabel beim Aufstellen des Geräts nicht eingeklemmt oder beschädigt wird.
- Verwenden Sie keine Mehrfachsteckdosen hinter dem Gerät.
- Entsorgen Sie das Gerät nur in zugelassenen Entsorgungsstellen. Nicht offenem Feuer aussetzen.

Das Kältemittel (R600a) ist brennbar.

Achtung: Brandgefahr / Entflammbare Materialien.

Das Kältemittel Isobutan (R600a) ist ein natürliches, umweltfreundliches Gas, jedoch leicht entflammbar. Achten Sie darauf, dass der Kältekreislauf beim Transport oder während der Installation nicht beschädigt wird.

Wenn der Kreislauf beschädigt ist:

- Offenes Feuer und Zündquellen vermeiden.
- Raum gründlich lüften.

Ziehen Sie den Stecker vor dem Reinigen, Warten oder Befüllen des Geräts.

Gerät nicht mehr als 45° neigen oder kippen.

Um elektrischen Schlag zu vermeiden, gießen Sie kein Wasser über Kabel, Stecker oder Lüftungsöffnungen. Gerät nicht in Wasser eintauchen.

Gerät nach Gebrauch oder vor der Reinigung ausschalten und vom Strom trennen.

Mindestens 8 cm Abstand um das Gerät für ausreichende Belüftung einhalten.

Keine vom Hersteller nicht empfohlenen Zubehörteile verwenden.

Von offener Flamme, Kochfeldern und Öfen fernhalten.

Gerät nicht häufig ein- und ausschalten (mindestens 5 Minuten warten).

Keine Metallteile oder andere leitfähige Gegenstände in das Gerät einführen.

Beim Herausnehmen der Eiscreme nicht gegen die Schüssel schlagen oder sie stoßen – Gefahr der Beschädigung.

Gerät nicht einschalten, wenn Schüssel und Rührwerk nicht korrekt eingesetzt sind.

Die Ausgangstemperatur der Zutaten sollte 20 ± 3 °C betragen. Zutaten nicht vorgefrieren – Blockieren des Rührwerks möglich.

Rührwerk nicht während des Betriebs entfernen.
Nicht im Freien verwenden.

Nicht mit Scheuermitteln oder kratzenden Werkzeugen reinigen. Der transparente Deckel ist nicht spülmaschinenfest. Den Kühlzylinder nicht direkt mit Wasser spülen. Motorblock nur mit trockenem Tuch abwischen.

Vor Gebrauch Wasser vom transparenten Deckel und den Kupferplatten entfernen. Wenn Feuchtigkeit die Kupferplatten überbrückt, schaltet der Motor ab. Stecker ziehen, trocknen und erneut starten.

Diese Anleitung aufbewahren.

Zur Vermeidung von Lebensmittelkontamination:

- Deckel nicht zu lange offen lassen.
- Alle Flächen, die mit Lebensmitteln in Berührung kommen, regelmäßig reinigen.

TECHNISCHE DATEN

Modell: ICE1035YP

Kapazität: 1 L

Spannung: 220–240 V / 50 Hz

Schutzklasse: I

Klimaklasse: N/SN

Leistungsaufnahme: 100 W

Abmessungen: 355 × 260 × 227.5 mm

PRODUKTMERKMALE

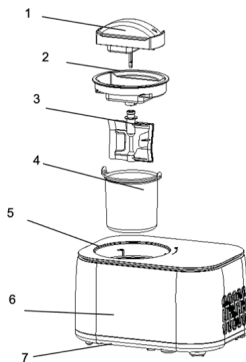

- 1 Motor
- 2 Transparenter Deckel
- 3 Rührwerk
- 4 Einfüllschüssel
- 5 Bedienelement aus Glas
- 6 Gehäuse
- 7 Basis

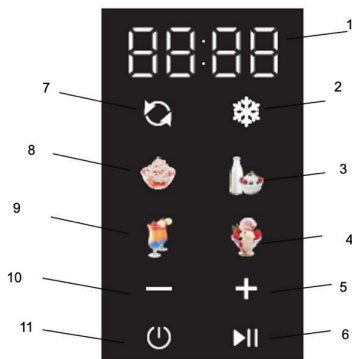

- 1 Zeit
- 2 Kühlmodus (nur Kühlung)
- 3 Joghurtmodus
- 4 Sorbetmodus
- 5 Zeit erhöhen
- 6 Start/Pause
- 7 Mischmodus (nur Rühren)
- 8 Eiscrememodus
- 9 Smoothiemodus
- 10 Zeit verringern
- 11 Ein-/Ausschalter

WIE MAN EISCREME HERSTELLT

Vor dem ersten Gebrauch alle mit Lebensmitteln in Kontakt kommenden Teile reinigen. Stellen Sie sicher, dass das Gerät auf einer ebenen Fläche steht.

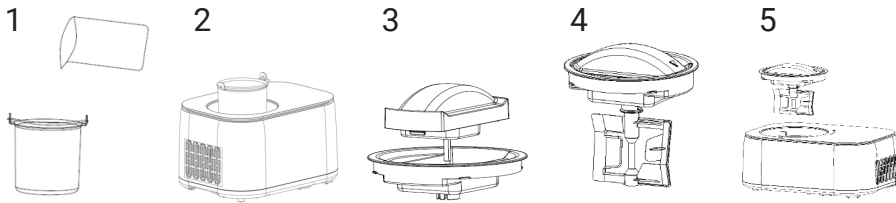

Schritt 1:

Bereitete Mischung in die Einfüllschüssel geben und gut verrühren.

Schritt 2:

Schüssel in das Gerät einsetzen und die Griffe mit den Führungen ausrichten.

Schritt 3:

Transparenten Deckel und Motoreinheit montieren.

Schritt 4:

Rührwerk an die Motoreinheit anbringen.

Schritt 5:

Einheit in das Gerät einsetzen. Zentralen Vorsprung ausrichten und im Uhrzeigersinn drehen, bis die Dreiecksmarkierung „LOCK“ erreicht.

Schritt 6:

Gerät anschließen, Eiscrememodus wählen und Zeit einstellen.

Schritt 7:

Nach Abschluss ertönen 10 Signaltöne und das Gerät wechselt in den Kühlmodus.

Schritt 8:

Deckel gegen den Uhrzeigersinn drehen und abnehmen. Leichte Reibgeräusche sind normal.

BEDIENUNG

1. Mischmodus (nur Rühren)

Standard 30 min (5–60 min). Aktiviert nur das Rührwerk.

2. Kühlmodus (nur Kühlen)

Standard 10 min (5–60 min). Aktiviert Kompressor und Lüfter.

3. Eiscrememodus

Standard 60 min.

Zutaten dürfen 60 % der Kapazität nicht überschreiten.

Gerät stoppt, wenn die Zeit abläuft oder die gewünschte Konsistenz erreicht ist.

4. Joghurtmodus

Standard 8 Stunden (4–24 h).

Zutaten dürfen 80 % der Kapazität nicht überschreiten.

Nach Abschluss schaltet das Gerät in den Kühlmodus (COOL).

5. Smoothiemodus

Standard 48 min.

Zutaten dürfen 50 % der Kapazität nicht überschreiten.

6. Sorbetmodus

Standard 58 min.

Zutaten dürfen 60 % der Kapazität nicht überschreiten.

KÜHLHALTEFUNKTION

Nach Abschluss der Programme Eiscreme/Sorbet/Smoothie hält das Gerät die Masse bis zu 1 Stunde gekühlt und schaltet sich anschließend aus.

SCHUTZFUNKTIONEN FÜR MOTOR UND KOMPRESSOR

Der Motor stoppt automatisch, wenn die maximale Härte erreicht wird.

Der Kompressor hat nach Moduswechsel eine Schutzverzögerung von ca. 3 Minuten, außer das Netzkabel wurde ab- und wieder eingesteckt.

EMPFOHLENE ZUTATENMENGEN

Eiscreme: max. 60 %

Joghurt: max. 80 %

Smoothie: max. 50 %

Zutaten dehnen sich beim Gefrieren aus – Überfüllung kann Überlaufen verursachen.

REINIGUNG UND WARTUNG

Rührwerk entfernen und mit einem feuchten Tuch reinigen.

Schüssel entnehmen und mit einem weichen, feuchten Tuch abwischen.

Deckel mit feuchtem Tuch reinigen.

Außenseite mit feuchtem Tuch abwischen. Teile nicht in Wasser tauchen.

Alle Teile gründlich trocknen lassen, bevor sie wieder montiert werden.

FEHLERBEHEBUNG

Nr.	Problem	Ursache	Lösung
1	Schüssel lässt sich schwer entfernen	Wasser ist zwischen den Wänden gefroren	3–8 Minuten warten
2	Deckel verriegelt nicht	Rührwerk nicht korrekt ausgerichtet	Rührwerk neu einsetzen und Deckel richtig drehen
3	Schüssel passt nicht	Verformung der Schüssel	Schüssel austauschen
4	Rührwerk blockiert oder schleift beim Start	Verformung der Schüssel	Schüssel austauschen

TEILELISTE

Rührwerk ×1

Bedienungsanleitung ×1



ENTSORGUNG

Dieses Symbol zeigt an, dass dieses Produkt nicht mit dem Hausmüll entsorgt werden darf. Um Umwelt- oder Gesundheitsgefahren zu vermeiden, entsorgen Sie es in einem dafür vorgesehenen Recyclingzentrum.

Wenden Sie sich an Ihren Händler, der das Gerät zur umweltgerechten Entsorgung zurücknehmen kann.



GARANTIEZERTIFIKAT

(Gemäß EU-Richtlinie 2019/771)

1. Verkäuferinformationen

Firmenname: _____
Adresse: _____
Registrierungsnummer (CUI): _____
Kontakt: _____
E-Mail: _____
Telefon: _____

2. Produktinformationen

Produktname: _____
Modell / Code: _____
Seriennummer: _____
Rechnungs-/Bestellnummer: _____
Kaufdatum: ____ / ____ / ____

3. Garantiezeitraum

Das Produkt ist durch eine gesetzliche Konformitätsgarantie von 24 Monaten ab Lieferdatum abgedeckt.

Wird das Produkt im Rahmen der Garantie repariert, verlängert sich die Garantiezeit um die Dauer des Aufenthalts im Servicezentrum.

4. Was die Garantie abdeckt

Die Garantie deckt Mängel in:

- Herstellung,
- Materialien,
- Funktionalität,
- Konformitätsprobleme, die zum Zeitpunkt der Lieferung bestanden.

Im Falle der Nichtkonformität hat der Verbraucher das Recht, Folgendes zu verlangen:

- Reparatur des Produkts;
- Ersatz des Produkts;
- Preisminderung;
- Vertragsauflösung (Rückerstattung), wenn Reparatur oder Ersatz nicht möglich ist oder nicht innerhalb einer angemessenen Frist erfolgt oder erhebliche Unannehmlichkeiten verursacht.

Diese Garantie beschränkt nicht die gesetzlichen Rechte des Verbrauchers aus:

- EU-Richtlinie 2019/771
- Nationalen Verbraucherschutzgesetzen
- Rechten im Zusammenhang mit der Nichtkonformität von Waren

Bei Abweichungen zwischen dieser Garantie und der lokalen Gesetzgebung gelten die für den Verbraucher günstigeren Rechte im Kaufland.

Bei Fragen zu Reparatur- oder Ersatzfristen oder zu anderen Rechten aus nationalen Verbraucherschutzgesetzen kann der Verbraucher den Verkäufer oder den Kundendienst des Herstellers

kontaktieren. Die Kontaktdaten sind in den Artikeln 8 und 9 dieses Zertifikats aufgeführt.

5. Was die Garantie NICHT abdeckt

Die Garantie deckt nicht:

- Schäden durch unsachgemäße Verwendung,
- mechanische Stöße, Stürze, Unfälle,
- nicht autorisierte Reparaturen oder Änderungen,
- normalen Verschleiß,
- Nutzung außerhalb der Herstelleranforderungen,
- höhere Gewalt

6. Wie man Garantieservice anfordert

Der Verbraucher kann Garantieservice anfordern:

- direkt beim Verkäufer,
- bei jedem unten aufgeführten autorisierten Servicezentrum,
- durch Online-Kontakt mit dem Verkäufer.

Der Kaufnachweis kann auf jede Weise erbracht werden (Rechnung, Kontoauszug, E-Mail usw.).

7. Reparatur- / Ersatzprozess

- Der Verkäufer muss das Produkt innerhalb einer angemessenen Frist reparieren oder ersetzen.
- Ist eine Reparatur unmöglich, muss das Produkt ersetzt oder erstattet werden.
- Der Transport sperriger/schwerer Artikel muss vom Verkäufer organisiert werden.

8. Autorisiertes Servicezentrum

Name des Serviceunternehmens: AD VITA d.o.o.
Adresse: Tovarniška cesta 7b, SI-3210 Slovenske Konjice

E-Mail: info.si@vitapur.com
Telefon: +386 (0) 3 292 79 90

9. Unterschrift des Verkäufers

Vertreter des Verkäufers: _____
Unterschrift: _____
Datum: ____ / ____ / ____

Elektriseadme kasutamisel tuleb alati järgida põhilisi ohutusnõudeid, et vähendada tulekahju-, elektrilöögi- ja vigastusohtu, sealhulgas järgmisi:

Enne seadme kasutamist lugege läbi kõik juhised.

Veenduge, et toitepinge vastab seadme märgistusplaadil olevale väärtusele ja et pistikupesa on korralikult maandatud.

Kui toitekaabel on kahjustatud, peab selle välja vahetama tootja, volitatud hooldus või kvalifitseeritud isik.

Seadet ei tohi kasutada inimesed (sh lapsed) vähendatud füüsiliste, sensoorsete või vaimsete võimete või vähese kogemusega, välja arvatud juhul, kui nad on vastutava isiku järelevalve all. Lapsi tuleb jälgida, et nad seadmega ei mängiks.

Seadet võivad kasutada lapsed alates 8. eluaastast ning piiratud võimekusega täiskasvanud ainult siis, kui nad on saanud juhendamist või on järelevalve all. Lapsed ei tohi seadet puhastada ega hooldada ilma järelevalveta.

Seade on mõeldud koduseks ja sellega sarnaseks kasutamiseks, näiteks:

- töötajate köögid poodides, kontorites ja sarnastes keskkondades;
- talumajad;
- hotellid, motellid ja muud elamustüüpi keskkonnad;
- "bed and breakfast" majutusasutused;
- toitlustus- ja muud mitteaekaubanduslikud rakendused.

Hoiatused:

- Ärge hoidke seadmes lõhkeaineid, näiteks tuleohtliku gaasiga aerosoolpurke.
- Ventilatsioonivad peavad olema vabad.
- Ärge kasutage mehaanilisi vahendeid kiireks sulatamiseks, kui tootja seda ei soovi.
- Ärge kahjustage külmutussüsteemi.
- Ärge kasutage seadme sees elektritarvikuid, kui tootja pole seda lubanud.
- Veenduge, et toitekaabel ei jääks seadme paigaldamisel kinni ega saaks kahjustada.
- Ärge asetage pistikupesade jagajaid või toiteplokkse seadme taha.
- Seadet tohib utiliseerida ainult volitatud jäätmekäitluskeskustes. Ärge asetage seda lahtise leegi lähedusse.

Külmaaine (R600a) on tuleohtlik.

Ettevaatus: Tuleoht / Süttivad materjalid

Isobutaan (R600a) on looduslik ja keskkonnasõbralik, kuid süttiv gaas. Transpordi ja paigalduse ajal vältige külmutussüsteemi kahjustamist.

Kui külmutussüsteem on kahjustatud:

- Hoiduge leekidest ja süüteallikatest.
- Tuulutage ruum põhjalikult.

Enne puhastamist, hooldust või täitmist eemaldage seade vooluvõrgust.

Ärge kallutage ega pöörake seadet üle 45°.

Elektrilöögi vältimiseks ärge valage vett kaablile, pistikule ega ventilatsioonivadele. Ärge uputage seadet vette.

Eemaldage seade pärast kasutamist vooluvõrgust või enne puhastamist.

Jätke seadme ümber vähemalt 8 cm vaba ruumi ventilatsiooni jaoks.

Ärge kasutage tootja poolt heakskiitmata tarvikuid.

Hoidke seadet eemal leegist, kuumutusplaatidest ja pliidist.

Ärge lülitage seadet sisse ja välja lühikeste intervallidega (oodake vähemalt 5 minutit).

Ärge sisestage seadmesse metallist lehti ega muid juhtivaid esemeid.

Jäätise eemaldamisel ärge lööge kaussi – see võib tekitada kahjustusi.

Ärge lülitage seadet sisse, kui kauss ja segamislaba pole õigesti paigaldatud.

Koostisosade algtemperatuur peab olema 20 ± 3 °C. Ärge koostisosi eelnevalt külmutage – segamislaba võib kinni jääda.

Ärge eemaldage segamislaba töö ajal.

Ärge kasutage seadet õues.

Ärge kasutage küürimisvahendeid. Läbipaistvat kaant ei tohi pesta nõudepesumasinas. Jahutustüüpi silindrit ei tohi otse veega loputada. Mootori korpus tuleb pühkida kuiva lapiga.

Enne kasutamist pühkige läbipaistev kaas ja vaskplaadid kuivaks. Kui nende vahele jääb niiskus,

peatub mootor. Lülitage vool välja, kuivatage ja käivitage uuesti.
Hoidke kasutusjuhend alles.

Toidu saastumise vältimiseks:

- Ärge jätke kaant pikaks ajaks avatuks.
- Puhastage regulaarselt kõik pinnad, mis puutuvad kokku toiduga.

TEHNILISED ANDMED

Mudel: ICE1035YP

Mahutavus: 1 L

Pinge: 220–240 V / 50 Hz

Kaitseklass: I

Kliimaklass: N/SN

Võimsus: 100 W

Mõõdud: 355 × 260 × 227.5 mm

TOOTE OMADUSED

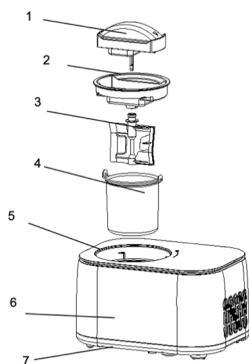

- 1 Mootor
- 2 Läbipaistev kaas
- 3 Segamislaba
- 4 Segamiskauss
- 5 Klaaspaneel
- 6 Korpus
- 7 Alus



- 1 Aeg
- 2 Ühekordne jahutusrežiim
- 3 Jogurtirežiim
- 4 Sorbetirežiim
- 5 Aja suurendamine
- 6 Start/Paus
- 7 Ühekordne segamisrežiim
- 8 Jäätiserežiim
- 9 Smootirežiim
- 10 Aja vähendamine
- 11 Toitenupp

KUIDAS JÄÄTIST VALMISTADA

Puhastage kõik toiduga kokkupuutuvad osad enne esmakordset kasutamist. Asetage masin tasasele pinnale.

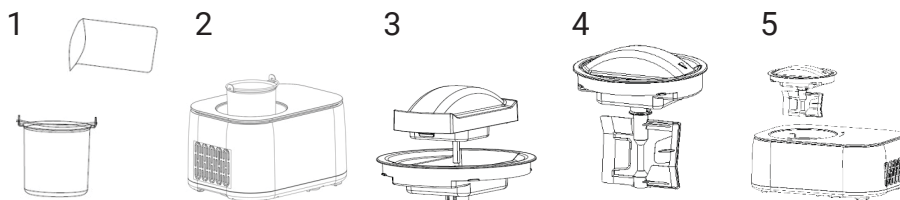

Samm 1:

Valage ettevalmistatud segu segamiskaussi ja segage ühtlaseks.

Samm 2:

Asetage kauss masinasse, joondades käepidemed soontega.

Samm 3:

Paigaldage läbipaistev kaas ja mootoriplokk.

Samm 4:

Asetage segamislaba mootoriplokile.

Samm 5:

Asetage komplekt masinasse, joondage keskmine kumer osa ja pöörake päripäeva, kuni kolmnurkmärk jõuab asendisse „LOCK“.

Samm 6:

Ühendage toide, valige jäätiserežiim ja seadke aeg.

Samm 7:

Valmimisel piiksub masin 10 korda ja lülitub külmahoidmise režiimi.

Samm 8:

Keerake kaant vastupäeva ja eemaldage. Kerge hõõrdumismüra on normaalne.

TÖÖREŽIIMID

1. Ühekordne segamiserežiim

Vaikimisi 30 min (vahemik 5–60 min). Töötavad ainult segamislabad.

2. Ühekordne jahutuserežiim

Vaikimisi 10 min (5–60 min). Töötavad kompressor ja ventilaator.

3. Jäätiserežiim

Vaikimisi 60 min.

Koostisosad ei tohi ületada 60% kausi mahust.

Masin peatub ajalõpu või nõutava kõvaduse saavutamisel.

4. Jogurtirežiim

Vaikimisi 8 tundi (vahemik 4–24 h).

Koostisosad ei tohi ületada 80% mahust.

Pärast valmimist lülitub masin jahedas hoidmise režiimi (COOL).

5. Smuutirežiim

Vaikimisi 48 min.

Koostisosad ei tohi ületada 50%.

6. Sorbetirežiim

Vaikimisi 58 min.

Koostisosad ei tohi ületada 60%.

JAHEDAS HOIDMISE FUNKTSIOON

Pärast jäätise/sorbeti/smuuti valmimist aktiveerib masin perioodiliselt jahutuse, et säilitada tekstuur kuni 1 tund, seejärel lülitub välja.

MOOTORI JA KOMPRESSORI KAITSE

- Kui segu muutub liiga tihedaks, peatub mootor automaatselt.
- Kompessoril on u 3-minutiline kaitseviivitus töörežiimi muutmisel, välja arvatud juhul, kui toitejuhe eemaldatakse ja uuesti ühendatakse.

KOOSTISOSADE MAKSIMAALNE KOGUS

Jäätis: max 60%

Jogurt: max 80%

Smuuti: max 50%

Koostisosad paisuvad külmumise ajal – ületäitmine võib põhjustada ülevoolu.

HOOLDUS

- Eemaldage segamislaba ja puhastage niiske lapiga.
- Võtke kauss välja ja pühkige pehme niiske lapiga.
- Kaas puhastada niiske lapiga.
- Pühkige välispind niiske lapiga. Ärge uputage osi vette.
- Kuivatage kõik osad enne kokkupanekut.

RIKETE TÕRKEOTSING

Nr	Probleem	Põhjus	Lahendus
1	Kaussi on raske eemaldada	Vesi on külmunud kausside vahele	Oodake 3–8 minutit
2	Kaant ei saa lukustada	Segamislaba pole õigesti joondatud	Paigaldage labad uuesti ja pöörake kaant õigesti
3	Kausi sobivus puudub	Kausi deformatsioon	Asendage kauss
4	Segamislaba kraabib või jääb kinni	Kausi deformatsioon	Asendage kauss

KOMPONENTIDE LOETELU

Segamislaba x1

Kasutusjuhend x1



08/05

UTILISEERIMINE

See märgistus tähendab, et toodet ei tohi kõrvaldada koos olmeprügiga Euroopa Liidus.

Et kaitsta keskkonda ja tervist, andke seade taaskasutusse.

Seadme tagastamiseks kasutage kogumissüsteeme või pöörduge müüja poole.



GARANTII SERTIFIKAAT

(Kooskõlas EL direktiiviga 2019/771)

1. Müüja andmed

Ettevõtte nimi: _____

Address: _____

Registrinumber (CUI): _____

Kontakt: _____

E-post: _____

Telefon: _____

2. Tooteinfo

Toote nimi: _____

Mudel / Kood: _____

Seerianumber: _____

Arve / Tellimuse number: _____

Ostukuupäev: ____ / ____ / ____

3. Garantii periood

Toode on kaetud 24 kuu pikkuse seadusliku vastavusgarantiiga, mis kehtib alates tarnekuupäevast. Kui toode on garantiiremondis, pikeneb garantiiperiood ajaga, mil toode viibib teeninduskeskuses.

4. Mida garantii katab

Garantii katab defekte:

- tootmises,
 - materjalides,
 - funktsionaalsuses,
 - vastavusprobleeme, mis eksisteerisid tarne ajal.
- Mittevastavuse korral on tarbijal õigus taotleda:
- Toote parandamist;
 - Toote asendamist;
 - Hinna alandamist;
 - Lepingu lõpetamist (tagasimakset), kui parandamine või asendamine ei ole võimalik või ei toimu mõistliku aja jooksul või põhjustab olulisi ebamugavusi.
- Garantii ei piira tarbija seaduslikke õigusi, mis tulenevad:
- EL direktiivist 2019/771
 - Riiklikest tarbijakaitse seadustest
 - Õigustest, mis on seotud kaupade mittevastavusega

Kui garantii ja kohaliku seadusandluse vahel esineb vastuolu, kohaldatakse tarbijale soodsamaid õigusi osturiigis.

Kui tarbijal on küsimusi remondi või asendamise tähtaegade või muude õiguste kohta, võib ta pöörduda müüja või tootja klienditeeninduse poole. Kontaktandmed on toodud käesoleva sertifikaadi punktides 8 ja 9.

5. Mida garantii EI kata

Garantii ei kata:

- kahju, mis on põhjustatud ebaõigest kasutamisest,
- mehaanilisi lööke, kukkumisi, õnnetusi,

- volitamata parandusi või muudatusi,
- normaalset kulumist,
- kasutamist väljaspool tootja nõudeid,
- vääramatu jõu sündmusi

6. Kuidas garantiiteenust taotleda

Tarbijal on võimalik taotleda garantiiteenust:

- otse müüjalt,
 - mis tahes allpool loetletud volitatud teeninduskeskusest,
 - müüjaga veebis ühendust võttes.
- Ostutõendil võib esitada mis tahes viisil (arve, pangaväljavõte, e-kiri jne.).

7. Parandamise / asendamise protsess

- Müüja peab toote parandama või asendama mõistliku aja jooksul.
- Kui parandamine on võimatu, tuleb toode asendada või tagastada.
- Suurte/raskete esemete transport peab olema korraldatud müüja poolt.

8. Volitatud teeninduskeskus

Teenindusettevõtte nimi: AD VITA d.o.o.

Address: Tovarniška cesta 7b, SI-3210 Slovenske Konjice

E-post: info.si@vitapur.com

Telefon: +386 (0) 3 292 79 90

9. Müüja allkiri

Müüja esindaja: _____

Allkiri: _____

Kuupäev: ____ / ____ / ____

Prilikom korištenja električnih uređaja uvijek je potrebno slijediti osnovne sigurnosne mjere kako bi se smanjio rizik od požara, strujnog udara ili ozljeda, uključujući sljedeće:

Pročitajte sve upute prije korištenja uređaja.

Provjerite odgovara li napon napajanja naponu navedenom na oznaci te osigurajte pravilno uzemljenje utičnice.

Ako je kabel oštećen, mora ga zamijeniti proizvođač, ovlašteni servis ili kvalificirana osoba kako bi se izbjegle opasnosti.

Ovaj uređaj nije namijenjen osobama (uključujući djecu) s umanjanim fizičkim, osjetilnim ili mentalnim sposobnostima, ili osobama s nedostatkom iskustva i znanja, osim ako su pod nadzorom ili su dobile upute od odgovorne osobe. Djecu treba nadzirati kako ne bi koristila uređaj za igru.

Uređaj mogu koristiti djeca starija od 8 godina i osobe s umanjanim sposobnostima ako su nadzirane ili poučene sigurnoj uporabi. Djeca ne smiju čistiti ni održavati uređaj bez nadzora.

Uređaj je namijenjen kućnoj i sličnoj uporabi, kao što je:

- kuhinje zaposlenika u trgovinama, uredima i sl.;
- seoska domaćinstva;
- hoteli, moteli i drugi stambeni objekti;
- pensioni;
- catering i slične nekomercijalne primjene.

Upozorenja:

- Ne skladištiti eksplozivne tvari poput aerosolnih limenki s lakozapaljivim pogonom u uređaju.
- Održavajte ventilacijske otvore prohodnima.
- Ne koristiti mehaničke uređaje za ubrzavanje odmrzavanja osim onih koje preporučuje proizvođač.
- Ne oštećivati rashladni sustav.
- Ne koristiti električne uređaje u pretincima za pohranu hrane osim ako ih ne preporučuje proizvođač.
- Pri postavljanju paziti da kabel nije priklješten ili oštećen.
- Ne postavljati višestruke prijenosne utičnice iza uređaja.
- Uređaj odlagati isključivo u ovlaštenim centrima za otpad. Ne izlagati otvorenom plamenu.

Rashladno sredstvo (R600a) je zapaljivo.

Oprez: opasnost od požara / zapaljivi materijali.

Rashladni plin izobutan (R600a) je prirodan, ekološki prihvatljiv, ali zapaljiv. Paziti da se rashladni sustav ne ošteti tijekom transporta ili instalacije.

Ako je sustav oštećen:

- Izbjegavati otvoreni plamen i izvore paljenja.
- Temeljito prozračiti prostoriju.

Isključite uređaj iz struje prije čišćenja, održavanja ili punjenja.

Ne naginjati uređaj više od 45°.

Kako biste spriječili strujni udar, ne polijevajte vodu po kabelu, utikaču ili ventilacijskim otvorima. Ne uranjajte uređaj u vodu.

Isključite uređaj nakon uporabe ili prije čišćenja.

Osigurajte najmanje 8 cm prostora oko uređaja radi ventilacije.

Ne koristiti dodatke koji nisu preporučeni od proizvođača.

Držati dalje od plamena, ploča za kuhanje ili štednjaka.

Ne uključivati uređaj često (pričekati najmanje 5 minuta između uključivanja).

Ne umetati metalne predmete ili druge vodljive materijale u uređaj.

Pri vađenju sladoleda ne udarati niti pritiskati posudu.

Ne uključivati uređaj bez pravilno postavljene posude i lopatice.

Početna temperatura sastojaka treba biti 20 ± 3 °C. Ne prethodno zamrzavati sastojke jer može doći do blokade lopatice.

Ne vaditi lopaticu dok uređaj radi.

Ne koristiti na otvorenom.

Ne čistiti abrazivnim sredstvima ili grubim alatima. Prozirni poklopac ne prati u perilici posuđa. Ne ispirati rashladni cilindar izravno vodom. Mrlje na motoru brisati suhom krpom.

Obrisati vlagu s prozirnog poklopca i bakrenih ploča prije uporabe. Ako vlaga spoji bakrene ploče, motor se isključuje. Isključiti uređaj, obrisati i ponovno uključiti.

Čuvati ove upute.

Kako spriječiti kontaminaciju hrane:

- Ne ostavljati poklopac otvoren dugo vremena.
- Redovito čistiti sve površine koje dolaze u kontakt s hranom.

SPECIFIKACIJE

Model: ICE1035YP

Kapacitet: 1 L

Napon: 220–240V / 50Hz

Klasa zaštite: I

Klimatski tip: N/SN

Potrošnja: 100 W

Dimenzije: 355 × 260 × 227.5 mm

ZNAČAJKE PROIZVODA

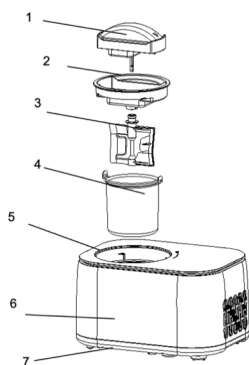

- 1 Motor
- 2 Prozirni poklopac
- 3 Miješajuća lopatica
- 4 Posuda za punjenje
- 5 Staklena upravljačka ploča
- 6 Kućište
- 7 Baza



- 1 Vrijeme
- 2 Način samostalnog hlađenja
- 3 Način za jogurt
- 4 Način za sorbet
- 5 Povećanje vremena
- 6 Start/Pauza
- 7 Način samostalnog miješanja
- 8 Način za sladoled
- 9 Način za smoothie
- 10 Smanjenje vremena
- 11 Gumb za uključivanje

KAKO PRAVITI SLADOLED

Očistiti sve dijelove koji dolaze u kontakt s hranom prije prve uporabe.

Uređaj postaviti na ravnu površinu.

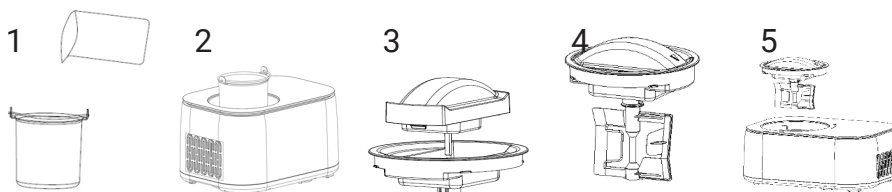

Korak 1:

Uliti pripremljenu smjesu u posudu i ravnomjerno pomiješati.

Korak 2:

Umetnuti posudu u uređaj, poravnati ručke s utorima.

Korak 3:

Postaviti prozirni poklopac i motor.

Korak 4:

Postaviti miješajuću lopaticu na motor.

Korak 5:

Umetnuti sklop u uređaj. Poravnati središnji ispušćeni dio i okretati u smjeru kazaljke dok se oznaka ne poravna s "LOCK".

Korak 6:

Priključiti, odabrati način sladoleda i postaviti vrijeme.

Korak 7:

Nakon završetka uređaj 10 puta zvučno signalizira i prelazi u način održavanja hladnoće.

Korak 8:

Okretati poklopac suprotno od kazaljke za uklanjanje. Lagani šum trenja je normalan

RAD UREĐAJA

1. Način samostalnog miješanja

30 min zadano (5–60 min). Radi samo lopatica.

2. Način samostalnog hlađenja

10 min zadano (5–60 min). Radi kompresor i ventilator.

3. Način sladoleda

Zadano 60 min.

Sastojci ne smiju prelaziti 60% kapaciteta.

Uređaj se zaustavlja kada istekne vrijeme ili se postigne tvrdoća.

4. Način jogurta

Zadano 8 sati (4–24 h).

Sastojci do max 80% kapaciteta.

Nakon završetka prelazi u hlađenje (COOL).

5. Način smoothie

Zadano 48 min.

Sastojci do max 50% kapaciteta.

6. Način sorbeta

Zadano 58 min.

Sastojci do max 60% kapaciteta.

ODRŽAVANJE HLADNOĆE

Nakon pripreme sorbeta/sladoleda/smoothieja, uređaj povremeno hladi kako bi sačuvao teksturu 1 sat, zatim se isključuje.

ZAŠTITA MOTORA I KOMPRESORA

Motor se automatski zaustavlja ako se postigne maksimalna tvrdoća.

Kompresor ima zaštitnu odgodu od oko 3 minute pri promjeni načina rada, osim ako se utikač izvuče i ponovno priključi.

PREPORUČENA KOLIČINA SASTOJAKA

Sladoled: max 60%

Jogurt: max 80%

Smoothie: max 50%

Sastojci se šire tijekom smrzavanja – prepunjavanje može uzrokovati prelijevanje.

ODRŽAVANJE

Ukloniti i očistiti lopaticu vlažnom krpom.

Ukloniti posudu i obrisati mekom, vlažnom krpom.

Poklopac obrisati vlažnom krpom.

Kućište obrisati vlažnom krpom. Ne uranjati dijelove u vodu.

Sve dijelove potpuno osušiti prije ponovnog sastavljanja.

RJEŠAVANJE PROBLEMA

Br.	Problem	Uzrok	Rješenje
1	Teško uklanjanje posude	Voda se smrznula između stijenki	Pričekati 3–8 minuta
2	Poklopac se ne zaključava	Lopatice nisu poravnate	Ponovno postaviti lopaticu i zakrenuti poklopac
3	Posuda se ne može umetnuti	Deformacija posude	Zamijeniti posudu
4	Lopatice struže ili zapinje	Deformacija posude	Zamijeniti posudu

POPIS DIJELOVA

Miješajuća lopatica ×1

Korisnički priručnik ×1



ODLAGANJE

Ova oznaka označuje da se proizvod ne smije odlagati s kućnim otpadom. Kako biste spriječili štetu za okoliš ili zdravlje, uređaj reciklirajte u ovlaštenim centrima.

Za povrat uređaja obratite se prodavaču koji može osigurati ekološki prihvatljivo zbrinjavanje.



Ovaj proizvod je usklađen sa tehničkim propisima Republike Srbije i označen znakom usaglašenosti u skladu sa Uredbom o znaku usaglašenosti („Službeni glasnik RS“, br. 4/2022).

SAOBRAZNOST (RS)

Davalac garancije i ovlašćeni serviser Vitapur d.o.o., Bulevar Arsebija Čarnojevića 99v, 11070 Novi Beograd, Srbija, obavezuje se da će proizvod raditi besprekorno tokom garantnog perioda. Tokom garantnog roka, koji započinje isporukom proizvoda, uklonićemo sve nedostatke i kvarove na proizvodu koji bi se pojavili tokom upotrebe proizvoda, pod uslovom da se proizvod koristi u skladu sa njegovom namjenom i da proizvod nisu servisirale osobe koje nisu ovlašćene od strane izdavaoca garancije, te da su prilikom korišćenja uređaja upotrebljavani originalni rezervni dijelovi.

Ako proizvod ne bude popravljen u roku od 45 dana od prijema zahtjeva za otklanjanje oštećenja, zamenićemo ga novim, identičnim i ispravnim proizvodom besplatno. Garantni rok će biti produžen za onoliko dana koliko je trajala popravka proizvoda.

Garancija ne pokriva:

1. mehanička oštećenja i oštećenja usled nepravilne upotrebe i održavanja;
2. oštećenja nastala usled više sile;
3. potrošni materijal.

Garancija važi na teritoriji zemlje u kojoj je obavljena kupovina, a primjenjuje se na mestu obavljene kupovine ili kod ovlašćenog uvoznika za ovo tržište, što je navedeno u deklaraciji proizvoda na pakovanju. Račun za proizvod je obavezan prilog kad se koristi garancija.

Garancija ne isključuje prava potrošača koja proističu iz zakonske odgovornosti prodavca za oštećenja na robi. Garantni rok je 24 meseca. Uvoznik za svako tržište je zadužen za uslugu servisiranja.

Potrošač preuzima garanciju na prodajnom mestu gde je kupio robu ili na drugom prodajnom mestu prodavca na istoj teritoriji zemlje u kojoj je izvršio kupovinu. Potrošač potpisuje obrazac reklamacije na prodajnom mestu i predaje ga prodavcu. Po prijemu reklamacije garant će ga kontaktirati u roku od 5 radnih dana.

O pravima i postupku preuzimanja garancije potrošač se može informisati kontaktiranjem korisničke podrške na e-mail info@vitapur.rs ili na broj telefona 011/31-22-842.

Vreme garantovanog servisiranja i obezbeđenja rezervnih delova je 3 godine od isteka garantnog roka.

Ime proizvoda: _____

Datum isporuke/preuzimanja proizvoda: _____

GARANCIJA (MNE)

Davalac garancije i ovlašćeni serviser Vitapur d.o.o., Sv Petra Cetinjskog 130, 81000 Podgorica, Crna Gora, obavezuje se da će proizvod raditi besprekorno tokom garantnog perioda. Tokom garantnog roka, koji započinje isporukom proizvoda, uklonićemo sve nedostatke i kvarove na proizvodu koji bi se pojavili tokom upotrebe proizvoda, pod uslovom da se proizvod koristi u skladu sa njegovom namjenom i da proizvod nisu servisirale osobe koje nisu ovlašćene od strane izdavaoca garancije, te da su prilikom korišćenja uređaja upotrebljavani originalni rezervni dijelovi.

Prava potrošača

Ako roba za koju je izdata garancija ne odgovara specifikacijama ili nema svojstva navedena u garantnom listu ili reklamnoj poruci, potrošač može najprije zahtijevati otklanjanje nedostataka. Ukoliko se nedostaci ne otklone u roku od ukupno 30 dana (rok za rješavanje reklamacije) od dana kada je proizvođač ili ovlašćeni servis primio zahtjev kupca za otklanjanje nedostataka, davalac garancije i ovlašćeni servis će e besplatno zamijeniti robu istom, novom i bespr ijekornom. Period od 30 dana može se produžiti za najkraće potrebno vrijeme potrebno za završetak popravke ili zamjene, ali ne duže od 15 dana. Pri određivanju produženog roka uzimaju se u obzir priroda i složenost robe, priroda i ozbiljnost neispravnosti, kao i trud potreban za završetak popravke ili zamjene. Davalac garancije i ovlašćeni servis će e obavijestiti potrošača o broju dana za produženje i o razlozima produženja prije isteka originalnog roka od 30 dana.

Ako davalac garancije i ovlašćeni servis ne uspiju popraviti ili zamijeniti robu novom u zadatom roku, potrošač može zatražiti povraćaj cjelokupnog iznosa od proizvođača ili može zatražiti proporcionalno smanjenje kupoprodajne cijene. Ako potrošač zahtijeva proporcionalno smanjenje cijene, smanjenje će e biti srazmjerno smanjenju vrijednosti robe koju je potrošač primio, u odnosu na vrijednost koju bi roba imala da je ispravna. Bez obzira na navedeno, potrošač može zatražiti povraćaj plaćenog iznosa od davaoca garancije i ovlašćenog servisa ako se neispravnost pojavi u roku kraćem od 30 dana od isporuke robe.

Za zamijenjenu robu ili zamijenjeni bitni dio robe novim, davalac garancije i ovlašćeni servis izdaće novi garantni list.

Troškove materijala, rezervnih dijelova, rada i transporta koji proizilaze iz popravke kvarova ili zamjene robe novom snose davalac garancije i ovlašćeni servis.

Prava potrošača koja se mogu ostvariti na osnovu garantnog lista prestaju nakon dvije godine od dana njihovog korišćenja. Obavezna garancija takođe važi i ako za robu za koju je potrebna garancija nije izdat garantni list ili ako nije isporučena potrošaču.

Potrošač ima zakonsko pravo besplatno podnijeti garancijske zahtjeve protiv prodavca u slučaju neispravnosti robe.

Važenje

Garancija ne pokriva:

1. mehanička oštećenja i kvarove usljed nestručne upotrebe i održavanja;
2. nedostatke uzrokovane višom silom;
3. potrošni materijal.

Garancija važi u zemlji u kojoj je obavljena kupovina i može se ostvariti na mjestu kupovine ili kod ovlašćenog uvoznika za to tržište, kako je navedeno na deklaraciji proizvoda na pakovanju. Račun za proizvod je obavezan prilog prilikom ostvarivanja prava na garanciju.

Garancija ne isključuje prava potrošača koja proizilaze iz odgovornosti prodavca za nesaobraznost robe. Garantni rok je 24 mjeseca. Uslugu pruža uvoznik za svako specifično tržište.

Garantni postupak

Potrošač ostvaruje pravo na garanciju na prodajnom mjestu gdje je roba kupljena ili na drugom prodajnom mjestu prodavca u istoj državi u kojoj je obavljena kupovina. Potrošač na prodajnom mjestu potpisuje obrazac za prigovor i predaje ga prodavcu. Davalac garancije kontaktiraće potrošača u roku od 8 dana od prijema prigovora. Potrošač se može informisati o svojim pravima i postupku ostvarivanja garancije kontaktiranjem korisničke podrške putem e-maila na info@vitapur.me ili pozivom na broj 067/00-26-10.

Održavanje nakon garancije, servis i rezervni dijelovi

Period za obezbjeđivanje servisa, održavanja i rezervnih dijelova je 3 godine od isteka garantnog roka.

Naziv proizvoda: _____

Datum isporuke: _____

Elektromos készülékek használatakor mindig be kell tartani az alapvető biztonsági előírásokat a tűz, az áramütés vagy a sérülések kockázatának csökkentése érdekében, beleértve a következőket:

A készülék használata előtt olvassa el figyelmesen az összes útmutatót.

Győződjön meg róla, hogy a hálózati feszültség megegyezik a típus táblán feltüntetett értékkel, és hogy a csatlakozóaljzat megfelelően földelt.

Ha a tápkábel megsérült, azt a gyártónak, szervizközpontnak vagy szakembernek kell kicserélnie a veszélyek elkerülése érdekében.

A készülék nem használható csökkent fizikai, érzékszervi vagy mentális képességű személyek (beleértve a gyermekeket is) által, illetve olyanok által, akik nem rendelkeznek megfelelő tapasztalattal és ismerettel – kivéve, ha felügyelet alatt állnak, vagy megfelelően ki lettek oktatva. A gyermekeket felügyelni kell, hogy ne játsszanak a készülékkel.

A készüléket 8 év feletti gyermekek és csökkent képességű személyek is használhatják, ha felügyelet mellett vagy megfelelő betanítással teszik. Gyermekek nem tisztíthatják vagy tarthatják karban a készüléket felügyelet nélkül.

A készülék háztartási vagy azzal egyenértékű környezetben történő felhasználásra készült, így például:

- üzletekben, irodákban található személyzeti konyhák;
- tanyasi, vidéki háztartások;
- szállodák, motelek és egyéb lakóhelyek;
- panziók;
- catering és hasonló nem kereskedelmi célú alkalmazások.

Figyelmeztetések:

- Ne tároljon robbanásveszélyes anyagokat, például tűzveszélyes hajtógázt tartalmazó aeroszolos flakonokat a készülékben.
- Tartsa tisztán és akadálymentesen a szellőzőnyílásokat.
- Ne használjon mechanikus eszközöket vagy más módszert a gyorsabb leolvasztás érdekében, kivéve, ha azt a gyártó kifejezetten engedélyezi.
- Ne sértse meg a hűtőkört.
- Ne használjon elektromos készülékeket az élelmiszertároló rekeszekben, hacsak a gyártó ezt nem ajánlja.
- Ügyeljen arra, hogy a tápkábel ne szoruljon be és ne sérüljön meg a készülék elhelyezésekor.
- Ne helyezzen több hordozható hosszabbítót vagy elosztót a készülék mögé.
- A készüléket csak engedélyezett hulladékkezelő helyen szabad kissejtezni. Ne tegye ki nyílt lángnak.

A hűtőközeg (R600a) gyúlékony.

Vigyázat: Tűzveszély / Gyúlékony anyagok.

Az izobután (R600a) természetes, környezetbarát gáz, de könnyen gyullad. Ügyeljen arra, hogy a hűtőkör szállítása vagy telepítése során ne sérüljön.

Amennyiben a hűtőkör megsérül:

- Kerülje a nyílt lángot és gyújtóforrásokat.
- Szellőztesse ki alaposan a helyiséget.

Tisztítás, karbantartás vagy töltés előtt húzza ki a készüléket a konnektorból.

A készüléket 45°-nál jobban megdőnteni vagy felborítani tilos.

Az áramütés elkerülése érdekében ne öntsön vizet a kábelre, dugóra vagy szellőzőnyílásokra. A készüléket ne merítse vízbe vagy más folyadékba.

Minden használat után vagy tisztítás előtt válassza le a készüléket az áramforrásról.

A megfelelő szellőzés érdekében hagyjon legalább 8 cm helyet a készülék körül.

Ne használjon a gyártó által nem ajánlott tartozékokat.

Tartsa távol lángtól, főzőlapoktól és tűzhelytől.

Ne kapcsolja ki és be a készüléket túl gyakran (várjon legalább 5 percet).

Ne dugjon fémtárgyakat vagy más vezető anyagokat a készülékbe.

A fagyalt kivételekor ne üsse meg és ne terhelje túl a tálat – ez sérülést okozhat.

Ne kapcsolja be a készüléket, ha a tál és a keverőlapát nincs megfelelően felszerelve.

A hozzávalók kezdő hőmérséklete 20 ± 3 °C legyen. Ne előfagyassza az összetevőket – ez a lapát beszorulását okozhatja.

A keverőlapátot a készülék működése közben ne távolítsa el.

Ne használja kültéren.

Ne használjon súrolószereket vagy dörzsölő eszközöket. Az átlátszó fedél nem mosogatógépben mosható. A hűtőhengert ne öblítse le közvetlenül vízzel. A motorházat száraz ruhával törölje.

Használat előtt törölje le az átlátszó fedélről és a rézlemezekről a nedvességet. Ha nedvesség hiba köti össze a két rézlemez, a motor leáll. Húzza ki a készüléket, törölje szárazra, és indítsa újra.

Őrizze meg ezt a használati útmutatót.

Élelmiszer-szennyeződés megelőzése érdekében:

- Ne hagyja hosszú ideig nyitva a fedelet.
- Tisztítsa rendszeresen a minden ételmisszerrel érintkező felületet.

MŰSZAKI ADATOK

Modell: ICE1035YP

Kapacitás: 1 L

Feszültség: 220–240 V / 50 Hz

Védelmi osztály: I

Klímatípus: N/SN

Teljesítményfelvétel: 100 W

Méret: 355 × 260 × 227,5 mm

TERMÉKTULAJDONSÁGOK

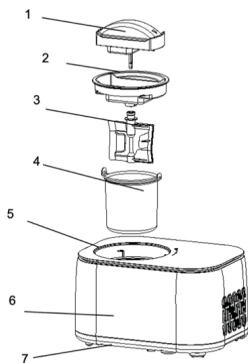

- 1 Motor
- 2 Átlátszó fedél
- 3 Keverőlapát
- 4 Töltőtál
- 5 Üveg vezérlőpanel
- 6 Ház
- 7 Alap

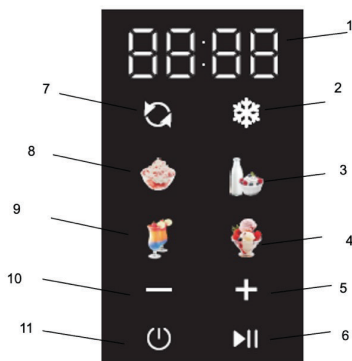

- 1 Idő
- 2 Külön hűtési mód
- 3 Joghurt mód
- 4 Sorbet mód
- 5 Idő növelése
- 6 Indítás/Szünet
- 7 Külön keverési mód
- 8 Fagylalt mód
- 9 Smoothie mód
- 10 Idő csökkentése
- 11 Bekapcsológomb

HOGYAN KÉSZÍTÜNK FAGYLALTOT

Tisztítsa meg az élelmiszerral érintkező alkatrészeket az első használat előtt. Győződjön meg arról, hogy a készülék sík felületen áll.

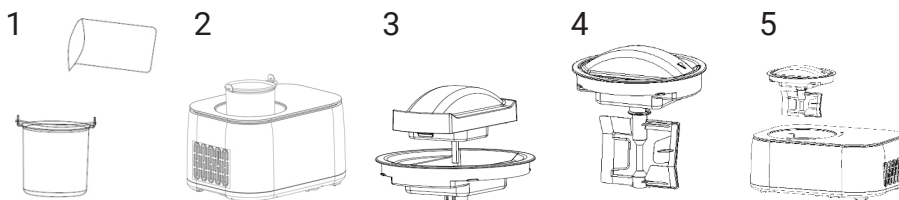

1. lépés:

Öntse az előkészített keveréket a töltőtálba, és keverje el egyenletesen.

2. lépés:

Helyezze a tálat a készülékbe, igazítsa a fogantyúkat a hornyokhoz.

3. lépés:

Szerelje fel az átlátszó fedelet és a motoros egységet.

4. lépés:

Helyezze rá a keverőlapátot a motoros egységre.

5. lépés:

Helyezze az összeállított egységet a készülékbe. Igazítsa a középső kiemelkedést, majd forgassa az óramutató járásával megegyező irányba, amíg a háromszög el nem éri a „LOCK” jelzést.

6. lépés:

Csatlakoztassa a készüléket, válassza ki a fagylalt módot, majd állítsa be az időt.

7. lépés:

A folyamat végén a készülék 10 hangjelzést ad, majd átvált hűtési módba.

8. lépés:

A fedelet az óramutató járásával ellentétes irányba forgatva távolítsa el. Enyhe sűrűdési zaj normális.

MŰKÖDÉS

1. Külön keverési mód

Alapérték: 30 perc (5–60 perc). Csak a keverőlapát működik.

2. Külön hűtési mód

Alapérték: 10 perc (5–60 perc). A kompresszor és a ventilátor működik.

3. Fagylalt mód

Alapérték: 60 perc.

A hozzávalók nem haladhatják meg a kapacitás 60%-át.

A készülék a beállított idő letelte vagy a kívánt keménység elérése után leáll.

4. Joghurt mód

Alapérték: 8 óra (4–24 óra).

A hozzávalók maximum 80%-ig tölthetők.

A program végén a készülék hűtési módba (COOL) kapcsol.

5. Smoothie mód

Alapérték: 48 perc.

A hozzávalók legfeljebb a kapacitás 50%-át tehetik ki.

6. Sorbet mód

Alapérték: 58 perc.

A hozzávalók legfeljebb a kapacitás 60%-át tehetik ki.

HŰTÉSI FENNTARTÓ FUNKCIÓ

A fagylalt/smoothie/sorbet elkészítése után, ha a készüléket nem használják, az időszakonként bekapcsolja a hűtést, hogy megőrizze az állagot. Ez az üzemmód legfeljebb 1 órán át tart, majd a készülék kikapcsol.

MOTOR- ÉS KOMPRESSZORVÉDELEM

A motor automatikusan leáll, ha a maximális keménységi szintet eléri.

A kompresszor üzemmódváltás után kb. 3 perces védelmi késleltetéssel indul újra, kivéve, ha a tápkábelt kihúzzák és újracsatlakoztatják.

AJÁNLOTT HOZZÁVALÓ-MENNYISÉGEK

Fagylalt: max. 60%

Joghurt: max. 80%

Smoothie: max. 50%

A hozzávalók fagyasztás közben kitágulnak – a túltöltés túlsordulást okozhat.

KARBANTARTÁS

Távolítsa el a keverőlapátot és nedves ruhával tisztítsa meg.

Vegye ki a tálát, majd puha, nedves ruhával törölje át.

A fedelet nedves ruhával tisztítsa meg.

A készülék külsejét nedves ruhával tisztítsa. Ne merítse vízbe.

Minden alkatrészt teljesen szárítson meg összeszerelés előtt.

HIBAKERESÉS

Nr.	Probléma	Ok	Megoldás
1	A tál nehezen távolítható el	Víz fagyott a falak közé	Várjon 3–8 percet
2	A fedél nem záródik	A keverőlapát nincs igazítva	Szerelje vissza és igazítsa a fedelet
3	A tál nem illeszkedik	A tál deformálódott	Cserélje ki a tálát
4	A lapát sűrűlódik vagy elakad indításkor	A tál deformálódott	Cserélje ki a tálát

ALKATRÉSZLISTA

Keverőlapát x1

Használati útmutató x1



08/05

HULLADÉKKEZELÉS

Ez a jelölés azt jelenti, hogy a termék nem dobható a háztartási hulladék közé. A környezeti vagy egészségügyi károk elkerülése érdekében a terméket engedélyezett gyűjtőhelyen kell újrahasznosítani.

Ha vissza szeretné szolgáltatni a használt készüléket, forduljon a kereskedőhöz – ők biztosítják a környezetbarát újrahasznosítást.



GARANCIALEVÉL

(Megfelel az EU 2019/771 irányelvnek)

1. Eladó adatai

Cégnév: _____

Cím: _____

Regisztrációs szám (CUI): _____

Kapcsolat: _____

E-mail: _____

Telefon: _____

2. Termékinformációk

Termék neve: _____

Modell / Kód: _____

Sorozatszám: _____

Számla / Rendelési szám: _____

Vásárlás dátuma: ____ / ____ / ____

3. Jótállási idő

A termékre 24 hónapos törvényes megfelelőségi garancia vonatkozik, amely a szállítás dátumától érvényes.

Ha a terméket garanciális javításra küldik, a jótállási idő meghosszabbodik azzal az idővel, amíg a termék a szervizben van.

4. Mit fedez a garancia

A garancia az alábbi hibákra terjed ki:

- gyártási,
- anyaghibák,
- funkcionalitás,
- megfelelőségi problémák, amelyek a szállításkor fennálltak.

Nem megfelelőség esetén a fogyasztó jogosult:

- A termék javítására;
- A termék cseréjére;
- Árleszállításra;
- A szerződés felmondására (visszatérítés), ha a javítás vagy csere nem lehetséges, nem történik meg ésszerű időn belül, vagy jelentős kényelmetlenséget okoz.

A garancia nem korlátozza a fogyasztó törvényes jogait, amelyek az alábbiakból erednek:

- EU 2019/771 irányelv
 - Nemzeti fogyasztóvédelmi törvények
 - A termékek nem megfelelőségével kapcsolatos jogok
- Eltérés esetén a fogyasztó számára kedvezőbb jogok érvényesek a vásárlás országában.

A fogyasztó kérdéseivel a javítási vagy csereidővel kapcsolatban, illetve más fogyasztóvédelmi jogokkal kapcsolatban fordulhat az eladóhoz vagy a gyártó ügyfélszolgálatához. Elérhetőségek a 8. és 9. pontban találhatóak.

5. Mit NEM fedez a garancia

A garancia nem terjed ki:

- nem rendeltetésszerű használatból eredő károokra,

- mechanikai sérülésekre, esésekre, balesetekre,
- nem engedélyezett javításokra vagy módosításokra,
- normál elhasználódásra,
- a gyártó előírásainak nem megfelelő használatra,
- vis maior eseményekre

6. Hogyan igényelhető a garancia

A fogyasztó igényelheti a garanciát:

- közvetlenül az eladótól,
- bármelyik alább felsorolt hivatalos szervizközpontban,
- az eladó online elérhetőségén keresztül.

A vásárlás igazolása bármilyen formában történhet (számla, banki kivonat, e-mail stb.).

7. Javítás / csere folyamata

- Az eladónak ésszerű időn belül javítania vagy cserélnie kell a terméket.

- Ha a javítás lehetetlen, a terméket ki kell cserélni vagy visszatéríteni.

- Nagyméretű/nehez termékek szállítását az eladónak kell biztosítania.

8. Hivatalos szervizközpont

Szervizcég neve: AD VITA d.o.o.

Cím: Tovarniška cesta 7b, SI-3210 Slovenske Konjice

E-mail: info.si@vitapur.com

Telefon: +386 (0) 3 292 79 90

9. Eladó aláírása

Eladó képviselője: _____

Aláírás: _____

Dátum: ____ / ____ / ____

Quando si utilizza un elettrodomestico, è necessario seguire sempre le basilari precauzioni di sicurezza per ridurre il rischio di incendio, scossa elettrica o lesioni, comprese le seguenti:

Leggere tutte le istruzioni prima di utilizzare l'apparecchio.

Assicurarsi che la tensione di alimentazione corrisponda a quella indicata sull'etichetta del prodotto e che la presa sia correttamente collegata a terra.

Se il cavo di alimentazione è danneggiato, deve essere sostituito dal produttore, dal servizio assistenza o da personale qualificato.

Questo apparecchio non è destinato all'uso da parte di persone (bambini inclusi) con capacità fisiche, sensoriali o mentali ridotte, o prive di esperienza e conoscenza, a meno che non siano supervisionate da una persona responsabile. I bambini devono essere sorvegliati per evitare che giochino con l'apparecchio.

L'apparecchio può essere utilizzato da bambini di 8 anni e oltre, e da persone con capacità ridotte, solo se supervisionati o istruiti all'uso sicuro. I bambini non devono eseguire la pulizia o la manutenzione senza supervisione.

L'apparecchio è destinato all'uso domestico e ad applicazioni simili, come:

- aree cucina per il personale in negozi, uffici e ambienti simili;
- case rurali;
- hotel, motel e altri ambienti residenziali;
- strutture tipo "bed and breakfast";
- applicazioni di catering e simili non commerciali.

Avvertenze:

- Non conservare sostanze esplosive come bombolette aerosol con propellenti infiammabili all'interno dell'apparecchio.
- Mantenere libere le aperture di ventilazione.
- Non utilizzare dispositivi meccanici per accelerare lo sbrinamento, se non raccomandato dal produttore.
- Non danneggiare il circuito del refrigerante.
- Non utilizzare apparecchi elettrici all'interno dei vani di conservazione alimenti, se non raccomandato.
- Assicurarsi che il cavo non resti schiacciato o danneggiato durante il posizionamento dell'apparecchio.
- Non collocare prese multiple o alimentatori dietro all'apparecchio.
- Smaltire l'apparecchio solo presso centri autorizzati. Evitare il contatto con fiamme libere.

Il refrigerante (R600a) è infiammabile.

Attenzione: rischio di incendio / materiali infiammabili

L'isobutano (R600a) è un gas naturale ed ecologico, ma altamente infiammabile. Fare attenzione a non danneggiare il circuito refrigerante durante il trasporto o l'installazione.

Se il circuito è danneggiato:

- Evitare fiamme o fonti di accensione.
- Arieggiare accuratamente l'ambiente.

Scollegare l'apparecchio dalla presa prima di pulizia, manutenzione o riempimento.

Non inclinare o capovolgere l'apparecchio oltre 45°.

Per evitare scosse elettriche, non versare acqua sul cavo, sulla spina o sulle aperture di ventilazione.

Non immergere l'apparecchio in acqua.

Scollegare l'apparecchio dopo l'uso o prima della pulizia.

Lasciare almeno 8 cm di spazio attorno all'apparecchio per una corretta ventilazione.

Non utilizzare accessori non raccomandati dal produttore.

Tenere lontano da fiamme, piastre calde o fornelli.

Non accendere e spegnere frequentemente l'apparecchio (attendere almeno 5 minuti).

Non inserire fogli metallici o oggetti conduttivi all'interno dell'apparecchio.

Durante la rimozione del gelato, non colpire la vaschetta – potrebbe danneggiarsi.

Non accendere l'apparecchio se la vaschetta e la pala non sono installate correttamente.

La temperatura iniziale degli ingredienti deve essere 20 ± 3 °C. Non pre-congelare gli ingredienti, per evitare il blocco della pala.

Non rimuovere la pala durante il funzionamento.

Non utilizzare l'apparecchio all'aperto.

Non pulire con polveri abrasive o strumenti ruvidi. Non lavare il coperchio trasparente in lavastoviglie. Non risciacquare il cilindro refrigerante direttamente con acqua. Pulire il motore con un panno asciutto. Asciugare il coperchio trasparente e le piastre in rame prima dell'uso. Se l'umidità crea un ponte tra le piastre, il motore si spegne. Scollegare, asciugare e riavviare.

Conservare questo manuale per future consultazioni.

Per evitare contaminazioni alimentari:

- Non lasciare il coperchio aperto per lunghi periodi.
- Pulire regolarmente tutte le superfici che entrano in contatto con alimenti.

SPECIFICHE

Modello: ICE1035YP

Capacità: 1 L

Tensione: 220-240V / 50Hz

Classe di protezione: I

Classe climatica: N/SN

Consumo: 100 W

Dimensioni: 355 x 260 x 227.5 mm

CARATTERISTICHE DEL PRODOTTO

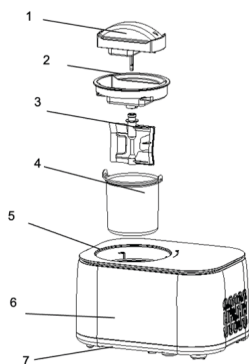

- 1 Motore
- 2 Coperchio trasparente
- 3 Pala di miscelazione
- 4 Vaschetta
- 5 Pannello in vetro
- 6 Scocca
- 7 Base

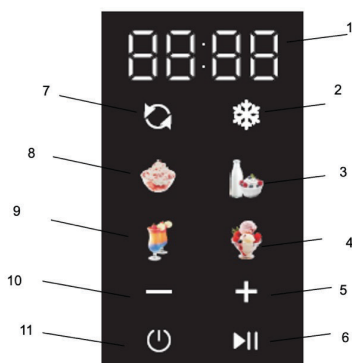

- 1 Tempo
- 2 Modalità refrigerazione singola
- 3 Modalità yogurt
- 4 Modalità sorbetto
- 5 Aumento tempo
- 6 Avvio/Pausa
- 7 Modalità miscelazione singola
- 8 Modalità gelato
- 9 Modalità smoothie
- 10 Riduzione tempo
- 11 Pulsante di accensione

COME PREPARARE IL GELATO

Pulire tutte le parti che entrano in contatto con gli alimenti prima del primo utilizzo.
Assicurarsi che l'apparecchio sia posizionato su una superficie piana.

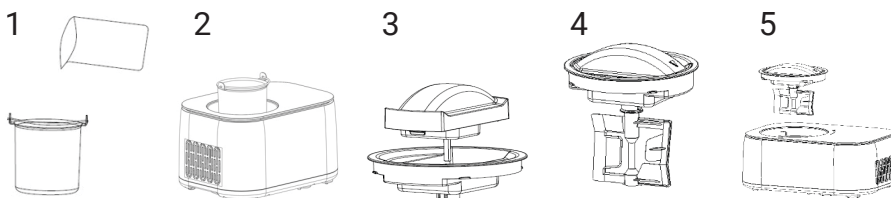

Passo 1:

Versare la miscela preparata nella vaschetta e mescolare uniformemente.

Passo 2:

Inserire la vaschetta nell'apparecchio allineando entrambe le maniglie con le guide.

Passo 3:

Installare il coperchio trasparente e il gruppo motore.

Passo 4:

Installare la pala miscelatrice sul gruppo motore.

Passo 5:

Inserire il gruppo nell'apparecchio, allineare la parte convessa centrale e ruotare in senso orario fino alla posizione "LOCK".

Passo 6:

Collegare la spina, selezionare la modalità gelato e impostare il tempo.

Passo 7:

A fine ciclo, l'apparecchio emette 10 segnali acustici e passa alla modalità di mantenimento a freddo.

Passo 8:

Ruotare il coperchio in senso antiorario per rimuoverlo. Un leggero rumore di attrito è normale.

FUNZIONAMENTO

1. Modalità miscelazione singola

Impostazione predefinita 30 min (range 5–60 min). Avvia solo la pala.

2. Modalità refrigerazione singola

Impostazione predefinita 10 min (range 5–60 min). Avvia compressore e ventilatore.

3. Modalità gelato

Impostazione predefinita 60 min.

Gli ingredienti non devono superare il 60% della capacità.

L'apparecchio si arresta allo scadere del tempo o al raggiungimento della consistenza.

4. Modalità yogurt

Impostazione predefinita 8 ore (range 4–24 h).

Gli ingredienti non devono superare l'80% della capacità.

A fine ciclo passa alla modalità di raffreddamento (COOL).

5. Modalità smoothie

Impostazione predefinita 48 min.

Gli ingredienti non devono superare il 50%.

6. Modalità sorbetto

Impostazione predefinita 58 min.

Gli ingredienti non devono superare il 60%.

FUNZIONE MANTENIMENTO FREDDO

Dopo la preparazione di sorbetto/gelato/smoothie, se non viene premuto alcun tasto, l'apparecchio attiva periodicamente la refrigerazione per mantenere la consistenza per 1 ora, poi si spegne.

PROTEZIONE MOTORE E COMPRESSORE

Il motore si arresta automaticamente se viene raggiunto il limite di consistenza.

Il compressore ha un ritardo di protezione di circa 3 minuti al cambio modalità, tranne se il cavo di alimentazione viene scollegato e ricollegato.

LIMITE MASSIMO DI INGREDIENTI

Gelato: max 60%

Yogurt: max 80%

Smoothie: max 50%

Gli ingredienti si espandono durante il congelamento – un eccesso può causare fuoriuscite.

MANUTENZIONE

Rimuovere la pala e pulirla con un panno umido.

Estrarre la vaschetta e pulirla con un panno morbido umido.

Pulire il coperchio con un panno umido.

Pulire l'esterno con un panno umido. Non immergere alcuna parte in acqua.

Asciugare completamente tutte le parti prima del riassettaggio.

RISOLUZIONE DEI PROBLEMI

N.	Problema	Causa	Soluzione
1	La vaschetta è difficile da rimuovere	Acqua congelata tra le pareti	Attendere 3–8 minuti
2	Il coperchio non si blocca	Pala non allineata	Reinstallare la pala e ruotare correttamente il coperchio
3	La vaschetta non si inserisce	Deformazione della vaschetta	Sostituire la vaschetta
4	La pala gratta o si blocca all'avvio	Deformazione della vaschetta	Sostituire la vaschetta

ELENCO DEI COMPONENTI

Pala di miscelazione x1

Manuale di istruzioni x1



SMALTIMENTO

Questo simbolo indica che il prodotto non deve essere smaltito con i rifiuti domestici nell'UE.

Per evitare danni all'ambiente o alla salute, riciclarlo responsabilmente.

Per restituire il dispositivo, utilizzare i sistemi di raccolta o rivolgersi al rivenditore.



CERTIFICATO DI GARANZIA

(Conforme alla Direttiva UE 2019/771)

1. Informazioni sul venditore

Nome dell'azienda: _____

Indirizzo: _____

Numero di registrazione (CU): _____

Contatto: _____

Email: _____

Telefono: _____

2. Informazioni sul prodotto

Nome del prodotto: _____

Modello / Codice: _____

Numero di serie: _____

Numero fattura / ordine: _____

Data di acquisto: ____ / ____ / ____

3. Periodo di garanzia

Il prodotto è coperto da una garanzia legale di conformità di 24 mesi, valida dalla data di consegna. Se il prodotto viene riparato in garanzia, il periodo di garanzia è esteso per la durata della permanenza del prodotto presso il centro di assistenza.

4. Cosa copre la garanzia

La garanzia copre difetti di:

- fabbricazione,
- materiali,
- funzionalità,
- problemi di conformità esistenti al momento della consegna.

In caso di non conformità, il consumatore ha diritto a richiedere:

- Riparazione del prodotto;
- Sostituzione del prodotto;
- Riduzione del prezzo;
- Risoluzione del contratto (rimborso), se la riparazione o la sostituzione non è possibile o non viene effettuata entro un termine ragionevole o causa notevoli inconvenienti.

La garanzia non limita i diritti legali del consumatore derivanti da:

- Direttiva UE 2019/771
- Leggi nazionali sulla protezione dei consumatori
- Diritti relativi alla mancanza di conformità dei beni

In caso di discrepanza tra questa garanzia e la legislazione locale, si applicano i diritti più favorevoli al consumatore previsti nel paese di acquisto.

Per domande sui tempi di riparazione o sostituzione, o su altri diritti derivanti dalle leggi nazionali

sulla protezione dei consumatori, il consumatore può contattare il venditore o il servizio clienti del produttore. Le informazioni di contatto sono riportate negli articoli 8 e 9 di questo certificato.

5. Cosa la garanzia NON copre

La garanzia non copre:

- danni causati da uso improprio,
- urti meccanici, cadute, incidenti,
- riparazioni o modifiche non autorizzate,
- normale usura,
- uso al di fuori dei requisiti del produttore,
- eventi di forza maggiore

6. Come richiedere assistenza in garanzia

Il consumatore può richiedere assistenza in garanzia:

- direttamente dal venditore,
- presso qualsiasi centro di assistenza autorizzato elencato di seguito,
- contattando il venditore online.

La prova d'acquisto può essere fornita con qualsiasi mezzo (fattura, estratto conto bancario, email, ecc.).

7. Processo di riparazione / sostituzione

- Il venditore deve riparare o sostituire il prodotto entro un periodo ragionevole.
- Se la riparazione è impossibile, il prodotto deve essere sostituito o rimborsato.
- Il trasporto di articoli ingombranti/pesanti deve essere organizzato dal venditore.

8. Centro di assistenza autorizzato

Nome della società di assistenza: AD VITA d.o.o.
Indirizzo: Tovarniška cesta 7b, SI-3210 Slovenske Konjice

Email: info.si@vitapur.com

Telefono: +386 (0) 3 292 79 90

9. Firma del venditore

Rappresentante del venditore: _____

Firma: _____

Data: ____ / ____ / ____

Naudojant elektros prietaisus visada būtina laikytis pagrindinių saugos reikalavimų, siekiant sumažinti gaisro, elektros smūgio ar sužalojimų riziką. Laikykitės šių taisyklių:

Prieš naudodami prietaisą perskaitykite visas instrukcijas.

Įsitikinkite, kad maitinimo įtampa atitinka nurodytą ant įrenginio etiketės, o elektros lizdas yra tinkamai įžemintas.

Jei maitinimo laidas pažeistas, jį turi pakeisti gamintojas, jo techninės priežiūros tarnyba arba kvalifikuotas specialistas, kad būtų išvengta pavojų.

Šis prietaisas nėra skirtas naudoti asmenims (įskaitant vaikus), turintiems fizinių, jutiminių ar protinių sutrikimų, taip pat tiems, kurie neturi pakankamai patirties ir žinių, nebent jie naudojami prižiūrimi atsakingo asmens. Vaikai turi būti prižiūrimi, kad nežaistų su prietaisu.

Prietaisą gali naudoti nuo 8 metų vaikai ir asmenys su sumažintomis galimybėmis, jei jie yra tinkamai apmokyti arba prižiūrimi. Vaikai neturi valyti ar prižiūrėti prietaiso be suaugusiųjų priežiūros.

Prietaisas skirtas naudoti buityje ir panašiose aplinkose, tokiose kaip:

- darbuotojų virtuvėlių parduotuvėse, biuruose ir panašiose darbo vietose;
- kaimo sodybos;
- viešbučiai, moteliai ir panašios gyvenamosios patalpos;
- svečių namai;
- maitinimo ir kitos nekomercinės aplinkos.

Įspėjimai:

- Nelaikykite prietaise sprogių medžiagų, pvz., aerozolių su degiais propelentais.
- Neuždenkite ir neužkimškite vėdinimo angų.
- Nenaudokite mechaninių priemonių atitirpinimui pagreitinti, nebent to reikalauja gamintojas.
- Nežalokite šaldymo sistemos.
- Nenaudokite elektros prietaisų maisto laikymo skyriuose, nebent gamintojas tai leidžia.
- Užtikrinkite, kad laidas nebūtų prispaustas ar pažeistas statant prietaisą.
- Nelaikykite daugializdžių ilgintuvų už prietaiso.
- Prietaisą utilizuokite tik oficialiuose atliekų surinkimo centruose. Neekspozuokite liepsnai.

Šaltnešis (R600a) yra degus.

Dėmesio: Gaisro pavojus / Degios medžiagos.

Izobutanas (R600a) yra natūralus, aplinkai draugiškas, tačiau degus dujų šaltnešis. Užtikrinkite, kad šaldymo sistema nebūtų pažeista transportuojant ar montuojant.

Jei šaldymo sistema pažeidžiama:

- Venkite atviros liepsnos ir kibirkščių.
- Gerai išvėdinkite patalpą.

Išjunkite prietaisą iš elektros tinklo prieš valydami, prižiūradami ar pildydami.

Prietaiso negalima pakreipti daugiau nei 45°.

Norėdami išvengti elektros smūgio, nepilkite vandens ant laido, kištuko ar ventilacijos angų. Nemerškite prietaiso į vandenį ar kitus skysčius.

Po naudojimo arba prieš valymą išjunkite prietaisą.

Aplink prietaisą palikite bent 8 cm laisvos vietos vėdinimui.

Nenaudokite priedų, kurių nerekomenduoja gamintojas.

Laikykite prietaisą atokiau nuo ugnies, kaitlenčių ar viryklių.

Neįjunkite ir neišjunkite prietaiso per dažnai (palaukite bent 5 min).

Neįkiškite metalinių ar kitų laidžių objektų į prietaisą.

Išimdami ledus nesmūgiuokite ir nespauskite dubens – jis gali būti pažeistas.

Neįjunkite prietaiso, jei dubuo ir mentelė nėra tinkamai sumontuoti.

Sudėtinių dalių temperatūra turi būti 20 ± 3 °C. Nešaldykite jų iš anksto – mentelė gali užstrigti.

Nenuimkite mentelės veikimo metu.

Nesinaudokite prietaisu lauke.

Nenaudokite šveičiamųjų priemonių. Skaidrus dangtis nėra tinkamas plauti indaplovėje. Neplaukite šaldymo cilindro vandeniu. Variklio bloką valykite sausa šluoste.

Prieš naudojimą nuvalykite drėgmę nuo skaidraus dangčio ir varinių plokštelių. Jei drėgmė sujungia plokšteles, variklis išjungiamas. Išjunkite, nusauskite ir įjunkite iš naujo.

Laikykite šią instrukciją.

Kad būtų išvengta maisto užteršimo:

- Neleiskite dangteliui ilgai stovėti atviram.

62 Reguliariai valykite visas maistui kontaktines vietas.

TECHNINĖS SPECIFIKACIJOS

Modelis: ICE1035YP

Talpa: 1 L

Įtampa: 220–240 V / 50 Hz

Apsaugos klasė: I

Klimato tipas: N/SN

Galia: 100 W

Matmenys: 355 × 260 × 227.5 mm

GAMINIO YPATYBĖS

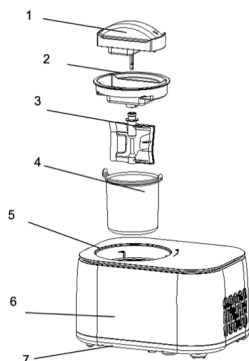

- 1 Variklis
- 2 Skaidrus dangtis
- 3 Maišymo mentelė
- 4 Užpildymo dubuo
- 5 Valdymo panelės stiklas
- 6 Korpusas
- 7 Pagrindas



- 1 Laikas
- 2 Atšaldymo režimas
- 3 Jogurto režimas
- 4 Šerbeto režimas
- 5 Laiko padidinimas
- 6 Start/Pauzė
- 7 Maišymo režimas
- 8 Ledų režimas
- 9 Glotnučio (Smoothie) režimas
- 10 Laiko sumažinimas
- 11 Maitinimo mygtukas

KAIP PARUOŠTI LEDUS

Prieš pirmą naudojimą išvalykite visus maistui skirtus komponentus.

Įsitinkinkite, kad prietaisas stovi ant lygaus paviršiaus.

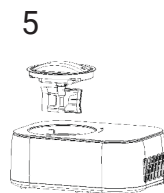
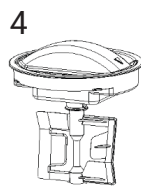
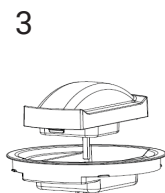
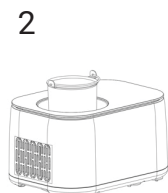
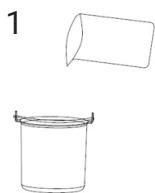

1 žingsnis:

Supilkite paruoštą mišinį į dubenį ir gerai išmaišykite.

2 žingsnis:

Įdėkite dubenį į prietaisą, suderinkite rankenas su grioveliais.

3 žingsnis:

Uždėkite skaidrų dangtį ir variklio modulį.

4 žingsnis:

Užmaukite maišymo mentelę ant variklio ašies.

5 žingsnis:

Įstatykite surinktą modulį į prietaisą. Suderinkite centrinį iškilimą ir pasukite pagal laikrodžio rodyklę, kol trikampio žyma pasieks „LOCK“.

6 žingsnis:

Ijunkite prietaisą, pasirinkite ledų režimą ir nustatykite laiką.

7 žingsnis:

Pasibaigus programai aparatas 10 kartų pyptels ir persijungs į laikymo šaltyje režimą.

8 žingsnis:

Pasukite dangtį prieš laikrodžio rodyklę ir nuimkite. Švelnus trinties garsas yra normalus.

VEIKIMAS

1. Maišymo režimas (tik maišymas)

Numatytasis laikas: 30 min (5–60 min). Ijungiamas tik maišymas.

2. Šaldymo režimas (tik šaldymas)

Numatytasis laikas: 10 min (5–60 min). Ijungiamas kompresorius ir ventiliatorius.

3. Ledų režimas

Numatytasis laikas: 60 min.

Ingredientų negalima dėti daugiau nei 60 % talpos.

Aparatas sustoja pasibaigus laikui arba pasiekus tinkamą kietumą.

4. Jogurto režimas

Numatytasis laikas: 8 val. (4–24 val.).

Ingredientai turi sudaryti ne daugiau kaip 80 % talpos.

Pasibaigus programai aparatas persijungia į šaldymo režimą (COOL).

5. Glotnučio režimas (Smoothie)

Numatytasis laikas: 48 min.

Ingredientų negalima dėti daugiau nei 50 % talpos.

6. Šerbeto režimas

Numatytasis laikas: 58 min.

Ingredientų negalima dėti daugiau nei 60 % talpos.

ŠALČIO PALAUKYMO FUNKCIJA

Po ledų/šerbeto/glotnučio paruošimo, jei aparatas nenaudojamas, jis kartkartėmis įjungia vėsinimą, kad palaikytų tekstūrą. Funkcija trunka iki 1 val., po to aparatas išsijungia.

VARIKLIO IR KOMPRESORIAUS APSAUGA

Variklis automatiškai sustoja pasiekus maksimalų kietumą.

Kompresorius turi maždaug 3 min. apsaugos atidėjimą keičiant režimus, nebent maitinimo laidas yra atjungiamas ir vėl prijungiamas.

REKOMENDUOJAMAS INGREDIENTŲ KIEKIS

Ledai: maks. 60 %

Jogurtas: maks. 80 %

Glotnutis: maks. 50 %

Ingredientai šalant plečiasi – perpilti dubenį gali sukelti išbėgimą.

PRIEŽIŪRA

Nuimkite mentelę ir nuvalykite drėgna šluoste.

Išimkite dubenį ir nuvalykite minkšta drėgna šluoste.

Dangtį valykite drėgna šluoste.

Korpuso dalis nuvalykite drėgna šluoste. Nemerkti į vandenį.

Visus komponentus gerai išdžiovinkite prieš surinkdami.

NESPALDŲ ŠALINIMAS

Nr.	Problema	Priežastis	Sprendimas
1	Dubuo sunkiai išsiima	Vanduo užšalo tarp sienelių	Palaukite 3–8 minutes
2	Dangtis neužsirakina	Mentelė ne sulgyjuota	Perdėkite mentelę ir tinkamai pasukite dangtį
3	Dubuo netelpa	Dubuo deformuotas	Pakeiskite dubenį
4	Mentelė girgžda arba stringa paleidžiant	Dubuo deformuotas	Pakeiskite dubenį

DALYS

Maišymo mentelė ×1

Naudojimo instrukcija ×1



08/05

UTILIZAVIMAS

Šis ženklas reiškia, kad gaminytis negali būti išmetamas kartu su buitinėmis atliekomis. Norint išvengti žalos aplinkai ar sveikatai, jį reikia perduoti į oficialias atliekų surinkimo vietas.

Dėl panaudoto prietaiso grąžinimo kreipkitės į pardavėją – jis pasirūpins ekologišku perdirbimu.



GARANTIJOS SERTIFIKATAS

(Atitinka ES Direktyvą 2019/771)

1. Pardavėjo informacija

Įmonės pavadinimas: _____

Adresas: _____

Registracijos numeris (CUI): _____

Kontaktai: _____

El. paštas: _____

Telefonas: _____

2. Produkto informacija

Produkto pavadinimas: _____

Modelis / Kodas: _____

Serijos numeris: _____

Sąskaitos / Užsakymo numeris: _____

Pirkimo data: ____ / ____ / ____

3. Garantijos laikotarpis

Produktui taikoma 24 mėnesių teisinė atitikties garantija, galiojanti nuo pristatymo datos.

Jei produktas suremontuojamas pagal garantiją, garantijos laikotarpis pratęsiamas laikotarpiu, kurį produktas praleidžia serviso centre.

4. Ką garantija apima

Garantija apima defektus:

- gamybos,
 - medžiagų,
 - funkcionalumo,
 - atitikties problemas, egzistuojančias pristatymo metu.
- Esant neatitiktčiai, vartotojas turi teisę reikalauti:

- Produkto remonto;
 - Produkto pakeitimo;
 - Kainos sumažinimo;
 - Sutarties nutraukimo (pinigų grąžinimo), jei remontas ar pakeitimas neįmanomas arba neatliekamas per pagrįstą laiką ar sukelia didelių nepatogumų.
- Garantija neriboja vartotojo įstatyminių teisių, kylančių iš:

- ES Direktyvos 2019/771
- Nacionalinių vartotojų apsaugos įstatymų
- Teisių, susijusių su prekių neatitikimu

Jei yra neatitikimų tarp šios garantijos ir vietos teisės akty, taikomos vartotojui palankesnės teisės pirkimo šalyje.

Jei vartotojui kyla klausimų dėl remonto ar pakeitimo terminų ar kitų teisių pagal nacionalinius vartotojų apsaugos įstatymus, jis gali kreiptis į pardavėją arba gamintojo klientų aptarnavimo skyrių. Kontaktinė informacija pateikta 8 ir 9 straipsniuose.

5. Ką garantija NEapima

Garantija neapima:

- žalos, padarytos netinkamu naudojimu,
- mechaninių smūgių, kritimų, nelaimingų atsitikimų,

- neautorizuotų remontų ar modifikacijų,
- įprasto nusidėvėjimo,
- naudojimo ne pagal gamintojo reikalavimus,
- force majeure įvykių

6. Kaip kreiptis dėl garantinio aptarnavimo

Vartotojas gali kreiptis dėl garantinio aptarnavimo:

- tiesiogiai pas pardavėją,
 - bet kuriame autorizuotame serviso centre, nurodytame žemiau,
 - susisiekdamas su pardavėju internetu.
- Pirkimo įrodymas gali būti pateiktas bet koku būdu (sąskaita, banko išrašas, el. laiškas ir kt.).

7. Remonto / pakeitimo procesas

- Pardavėjas privalo suremontuoti arba pakeisti produktą per pagrįstą laikotarpį.
- Jei remontas neįmanomas, produktas turi būti pakeistas arba grąžintas.
- Didelių/sunkių daiktų transportą privalo organizuoti pardavėjas.

8. Autorizuotas serviso centras

Serviso įmonės pavadinimas: AD VITA d.o.o.

Adresas: Tovarniška cesta 7b, SI-3210 Slovenske Konjice

El. paštas: info.si@vitapur.com

Telefonas: +386 (0) 3 292 79 90

9. Pardavėjo parašas

Pardavėjo atstovas: _____

Parašas: _____

Data: ____ / ____ / ____

Lietojot elektrisko ierīci, vienmēr jāievēro pamatdrošības prasības, lai samazinātu ugunsgrēka, elektriskās strāvas trieciena vai traumu risku, tostarp:

Pirms ierīces lietošanas izlasīt visas instrukcijas.

Pārliecināties, ka tīkla spriegums atbilst norādītajam uz tehniskās plāksnītes un ka roze ir pareizi iezemēta.

Ja barošanas kabelis ir bojāts, to drīkst nomainīt tikai ražotājs, tā servisa centrs vai kvalificēta persona. Ierīce nav paredzēta lietošanai personām (t.sk. bērniem) ar samazinātām fiziskajām, maņu vai garīgajām spējām vai nepietiekamām zināšanām, ja vien tās neuzrauga atbildīga persona. Bērni ir jāuzrauga, lai tie nespēlētos ar ierīci.

Ierīci drīkst lietot bērni no 8 gadu vecuma un personas ar ierobežotām spējām tikai tad, ja viņi ir apmācīti vai tiek uzraudzīti. Bērni nedrīkst tīrīt vai apkalpot ierīci bez uzraudzības.

Ierīce paredzēta mājāsaimniecībai un līdzīgiem lietojumiem, tostarp:

- darbinieku virtuvēm veikalos, birojos un līdzīgās darba vidēs;
- lauku mājāsaimniecībām;
- viesnīcām, moteļiem un citām dzīvojamām vidēm;
- viesu namiem tipa "bed and breakfast";
- sabiedriskās ēdināšanas un citām nekomerciālām vajadzībām.

Brīdinājumi:

- Neuzglabāt ierīcē sprādzienbīstamas vielas, piemēram, aerosola baloniņus ar uzliesmojošu propelentu.
- Ventilācijas atverēm jābūt brīvām.
- Neizmantot mehāniskās ierīces atkausēšanas paātrināšanai, ja to nav ieteicis ražotājs.
- Nebojāt aukstumaģenta kontūru.
- Nelietot elektriskās ierīces pārtikas uzglabāšanas nodalījumos, ja to nav ieteicis ražotājs.
- Nodrošināt, ka barošanas kabelis nav iespiests vai bojāts ierīces uzstādīšanas laikā.
- Neievietot daudzligzdu slēdžus vai barošanas blokus aiz ierīces.
- Ierīci utilizēt tikai autorizētos atkritumu savākšanas punktos. Nesaskart ar atklātu liesmu.

Aukstumaģents (R600a) ir uzliesmojošs.

Uzmanību: Ugunsgrēka risks / Uzliesmojoši materiāli

Izobutāns (R600a) ir dabīga, videi draudzīga gāze, taču uzliesmojoša. Transportēšanas un uzstādīšanas laikā nedrīkst sabojāt aukstuma kontūru.

Ja aukstuma kontūra ir bojāta:

- Izvairīties no atklātas liesmas un aizdegšanās avotiem.
- Rūpīgi izvēdināt telpu.

Pirms tīrīšanas, apkalpošanas vai papildīšanas atvienot ierīci no elektrotīkla.

Neapgāzt un nenoliekt ierīci vairāk par 45°.

Lai novērstu elektrošoku, neapliet kabeli, kontaktdakšu vai ventilācijas atveres ar ūdeni. Neiegremdēt ierīci ūdenī.

Atvienot ierīci pēc lietošanas un pirms tīrīšanas.

Atstāt vismaz 8 cm brīvas vietas ap ierīci ventilācijai.

Nelietot piederumus, kurus ražotājs nav ieteicis.

Turēt ierīci tālāk no atklātas liesmas, karstām virsmām un plītim.

Neieslēgt un neizslēgt ierīci bieži (gaidīt vismaz 5 minūtes).

Neievietot ierīcē metāla plāksnes vai citus vadītājus.

Izņemot saldējumu, nekļauvēt un nesist pa bļodu – tas var to sabojāt.

Neieslēgt ierīci, ja bļoda un maisīšanas lāpstiņa nav pareizi uzstādītas.

Sastāvdaļu sākuma temperatūrai jābūt 20 ± 3 °C. Nesasaldēt sastāvdaļas iepriekš – lāpstiņa var iestrēgt.

Neizņemt maisīšanas lāpstiņu ierīces darbības laikā.

Nelietot ierīci ārpus telpām.

Nelietot abrazīvās tīrīšanas vielas. Caurspīdīgo vāku nedrīkst mazgāt trauku mazgājamā mašīnā.

Dzesēšanas tvertnei nedrīkst skalot ar ūdeni. Motora bloku tīrīt ar sausu drānu.

Pirms lietošanas nosusināt caurspīdīgo vāku un vara plāksnes. Ja starp plāksnēm rodas mitrums, motors apstāsies. Atvienot, nosusināt un iedarbināt atkārtoti.

Saglabāt šo instrukciju turpmākai lietošanai.

Lai novērstu pārtikas piesārņojumu:

- Neatstāt vāku atvērtu ilgstoši.
- Regulāri tīrīt visas virsmas, kas saskaras ar pārtiku.

SPECIFIKĀCIJA

Modelis: ICE1035YP

Tilpums: 1 L

Spriegums: 220–240V / 50Hz

Aizsardzības klase: I

Klimata tips: N/SN

Elektropatēriņš: 100 W

Izmēri: 355 × 260 × 227.5 mm

PRODUKTA DAĻAS

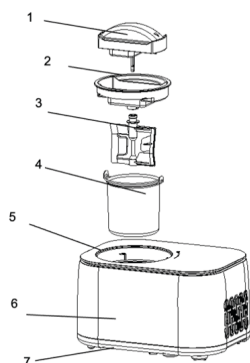

- 1 Motors
- 2 Caurspīdīgs vāks
- 3 Maisīšanas lāpstiņa
- 4 Bļoda
- 5 Stikla panelis
- 6 Korpuss
- 7 Pamatne

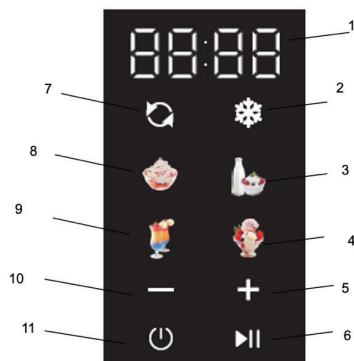

- 1 Laiks
- 2 Vienreizējais dzesēšanas režīms
- 3 Jogurta režīms
- 4 Saldējuma desertu (sorbets) režīms
- 5 Laika palielināšana
- 6 Sākums/Pauze
- 7 Vienreizējais maisīšanas režīms
- 8 Saldējuma režīms
- 9 Smūtija režīms
- 10 Laika samazināšana
- 11 Ieslēgšanas poga

KĀ PAGATAVOT SILDĒJUMU

Pirms pirmās lietošanas notīrīt visas ar pārtiku saskarē esošās detaļas.

Novietot ierīci uz līdzenas virsmas.

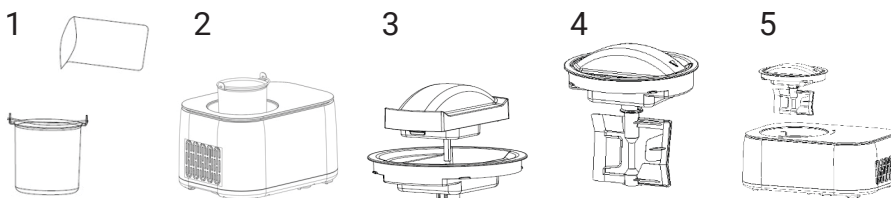

1. solis:

Ieliet sagatavoto maisījumu bļodā un rūpīgi samaisīt.

2. solis:

Ievietot bļodu ierīcē, izlīdzinot rokturus ar vadgrozām.

3. solis:

Uzlikt caurspīdīgo vāku un motora bloku.

4. solis:

Uzstādīt maisīšanas lāpstiņu uz motora bloka.

5. solis:

Ievietot visu komplektu ierīcē, izlīdzināt centrālo izcilni un pagriezt pulksteņrādītāja virzienā līdz atzīmei "LOCK".

6. solis:

Pievienot ierīci elektrotīklam, izvēlēties saldējuma režīmu un iestatīt laiku.

7. solis:

Pēc cikla beigām ierīce 10 reizes pīkst un pārslēdzas uz dzesēšanas uzturēšanas režīmu.

8. solis:

Pagriezt vāku pretēji pulksteņrādītāja virzienam un noņemt. Neliela berzes skaņa ir normāla.

DARBĪBAS REŽĪMI

1. Vienreizējais maisīšanas režīms

Pēc noklusējuma 30 min (5–60 min). Darbojas tikai lāpstiņa.

2. Vienreizējais dzesēšanas režīms

Pēc noklusējuma 10 min (5–60 min). Aktivizē kompresoru un ventilatoru.

3. Saldējuma režīms

Pēc noklusējuma 60 min.

Sastāvdaļas nedrīkst pārsniegt 60% bļodas tilpuma.

Ierīce apstājas pēc laika beigām vai nepieciešamās konsistences sasniegšanas.

4. Jogurta režīms

Pēc noklusējuma 8 stundas (4–24 h).

Sastāvdaļas nedrīkst pārsniegt 80%.

Pēc cikla beigām pārslēdzas uz dzesēšanas režīmu (COOL).

5. Smūtija režīms

Pēc noklusējuma 48 min.

Sastāvdaļas nedrīkst pārsniegt 50%.

6. Sorbeta režīms

Pēc noklusējuma 58 min.

Sastāvdaļas nedrīkst pārsniegt 60%.

DZESĒŠANAS UZTURĒŠANAS FUNKCIJA

Pēc sorbeta/saldējuma/smūtija pagatavošanas ierīce periodiski ieslēdz dzesēšanu 1 stundu, lai saglabātu struktūru, pēc tam izslēdzas.

MOTORA UN KOMPRESORA AIZSARDZĪBA

Motors automātiski apstājas, ja masa kļūst pārāk bieza.

Kompresoram ir aptuveni 3 minūšu aizsardzības aizture režīmu maiņas laikā, ja vien ierīce nav atvienota no elektrotīkla un pievienota no jauna.

SASTĀVDAĻU MAKSIMĀLĀS DAUDZUMA NORĀDES

Saldējums: max 60%

Jogurts: max 80%

Smūtijs: max 50%

Sastāvdaļas sasalstot izplešas – pārpildīšana var izraisīt izliešanos.

APKOPE

Noņemt lāpstiņu un notīrīt ar mitru drānu.

Izņemt bļodu un notīrīt ar mīkstu, mitru drānu.

Caurspīdīgo vāku noslaucīt ar mitru drānu.

Korpusu noslaucīt ar mitru drānu. Neiegremdēt detaļas ūdenī.

Pirms atkārtotas salikšanas visas daļas pilnībā nosusināt.

PROBLĒMU NOVĒRŠANA

Nr.	Problēma	Iemesls	Risinājums
1	Grūti izņemt bļodu	Sasalusi ūdens kārtā starp sienām	Pagaidīt 3–8 minūtes
2	Vāks nenaslēdzas	Lāpstiņa nav izlīdzināta	Pārmontēt lāpstiņu un pareizi pagriezt vāku
3	Bļoda neieliekas	Bļodas deformācija	Nomainīt bļodu
4	Lāpstiņa ķeras vai skrāpē	Bļodas deformācija	Nomainīt bļodu

DETALU SARAKSTS

Maisīšanas lāpstiņa ×1

Lietošanas instrukcija ×1



08/05

UTILIZĀCIJA

Šis marķējums norāda, ka izstrādājumu nedrīkst izmest kopā ar sadzīves atkritumiem ES teritorijā.

Lai aizsargātu vidi un veselību, ierīce jānodod pārstrādei.

Atdodiet ierīci savākšanas punktos vai veikalā, kur tā iegādāta, starpniecībā.



GARANTIJAS CERTIFIKĀTS

(Atbilstoši ES Direktīvai 2019/771)

1. Pārdevēja informācija

Uzņēmuma nosaukums: _____

Adrese: _____

Reģistrācijas numurs (CUI): _____

Kontakts: _____

E-pasts: _____

Tālrunis: _____

2. Produkta informācija

Produkta nosaukums: _____

Modelis / Kods: _____

Sērijas numurs: _____

Rēķina / Pasūtījuma numurs: _____

Pirkuma datums: ____ / ____ / ____

3. Garantijas periods

Produkts ir segts ar likumā noteikto atbilstības garantiju uz 24 mēnešiem, sākot no piegādes datuma.

Ja produkts tiek salabots garantijas ietvaros, garantijas periods tiek pagarināts par laiku, kad produkts atrodas servisa centrā.

4. Ko garantija sedz

Garantija sedz defektus:

- ražošanā,
 - materiālos,
 - funkcionalitātē,
 - atbilstības problēmas, kas pastāvēja piegādes brīdī.
- Neatbilstības gadījumā patērētājam ir tiesības pieprasīt:
- Produkta remontu;
 - Produkta nomaiņu;
 - Cenas samazinājumu;
 - Līguma izbeigšanu (atmaksu), ja remonts vai nomaiņa nav iespējama vai netiek veikta saprātīgā laikā vai rada būtiskas neērtības.

Garantija neierobežo patērētāja likumīgās tiesības, kas izriet no:

- ES Direktīvas 2019/771
- Nacionālajiem patērētāju aizsardzības likumiem
- Tiesībām, kas saistītas ar preču neatbilstību

Ja pastāv neatbilstība starp šo garantiju un vietējo likumdošanu, tiek piemērotas patērētājam labvēlīgākās tiesības pirkuma valstī.

Jautājumu gadījumā par remonta vai nomaiņas termiņiem vai citām tiesībām saskaņā ar nacionālajiem patērētāju aizsardzības likumiem patērētājs var sazināties ar pārdevēju vai ražotāja klientu atbalsta nodaļu. Kontaktinformācija ir norādīta 8. un 9. pantā.

5. Ko garantija NESEDZ

Garantija nesedz:

- bojājumus, kas radušies nepareizas lietošanas rezultātā,
- mehāniskus triecienus, kritienus, negadījumus,
- neatļautus remontus vai modifikācijas,
- normālu nolietojumu,
- lietošanu ārpus ražotāja prasībām,
- force majeure notikumus

6. Kā pieprasīt garantijas servisu

Patērētājs var pieprasīt garantijas servisu:

- tieši no pārdevēja,
 - jebkurā autorizētā servisa centrā, kas norādīts zemāk,
 - sazinoties ar pārdevēju tiešsaistē.
- Pirkuma apliecinājumu var sniegt jebkādā formā (rēķins, bankas izraksts, e-pasts u.c.).

7. Remonta / nomaiņas process

- Pārdevējam jāveic produkta remonts vai nomaiņa saprātīgā termiņā.

- Ja remonts nav iespējams, produkts jāaizstāj vai jāatmaksā.

- Lielgabarieta/smagus priekšmetus jātransportē pārdevējam.

8. Autorizēts servisa centrs

Servisa uzņēmuma nosaukums: AD VITA d.o.o.

Adrese: Tovarniška cesta 7b, SI-3210 Slovenske Konjice

E-pasts: info.si@vitapur.com

Tālrunis: +386 (0) 3 292 79 90

9. Pārdevēja paraksts

Pārdevēja pārstāvis: _____

Paraksts: _____

Datums: ____ / ____ / ____

При користење на електричен апарат секогаш треба да се следат основните мерки на претпазливост за да се намали ризикот од пожар, електричен удар или повреда, вклучувајќи ги следниве:

Прочитајте ги сите инструкции пред да го користите апаратот.

Проверете дали напонот на електричното напојување одговара на вредноста наведена на етикетата на апаратот и дали приклучокот е правилно заземјен.

Ако кабелот за напојување е оштетен, мора да биде заменет од производителот, сервисен центар или квалификувано лице.

Овој апарат не е наменет за користење од лица (вклучувајќи деца) со намалени физички, сензорни или ментални способности или без искуство, освен ако не се под надзор на одговорна личност. Децата треба да се надгледуваат за да не се играат со апаратот.

Апаратот може да го користат деца од 8 години и постари, како и лица со намалени способности само ако се инстурирани или надгледувани за безбедна употреба. Децата не смеат да го чистат или одржуваат апаратот без надзор.

Апаратот е наменет за домашна и слична употреба, како што се:

- кујни за вработени во продавници, канцеларии и слични работни средини;
- фарми и рурални домаќинства;
- хотели, мотели и други престојни објекти;
- сместување од типот „bed and breakfast“;
- кетеринг и други некомерцијални апликации.

Предупредувања:

- Не чувајте експлозивни супстанции како аеросолни лимени со запаливи гасови во апаратот.
- Отворите за вентилација мора да бидат слободни.
- Не користете механички уреди за забрзано одмрзнување, освен ако не е препорачано од производителот.
- Не го оштетувајте ладилниот систем.
- Не користете електрични апарати во внатрешноста на комората за храна ако тоа не е дозволено од производителот.
- Проверете дали кабелот не е прикештен или оштетен при поставување на апаратот.
- Не поставувајте продолжни кабли или повеќеструки приклучници зад апаратот.
- Отпадот од апаратот отстранувајте го само на овластени места. Не изложувајте го на отворен пламен.

Ладилниот гас (R600a) е запалив.

Внимание: Ризик од пожар / Запаливи материјали

Изобутанот (R600a) е природен и еколошки гас, но запалив. Внимавајте да не се оштети ладилниот систем при транспорт или инсталација.

Ако системот е оштетен:

- Избегнувајте оган и извори на палење.
- Добро проветрете ја просторијата.

Исклучете го апаратот од струја пред чистење, одржување или полнење.

Не навалувајте го и не превртувајте го апаратот повеќе од 45°.

За да избегнете електричен удар, не полевајте вода врз кабелот, приклучокот или вентилациските отвори. Не го потопувајте апаратот во вода.

Исклучете го апаратот од струја по употреба или пред чистење.

Оставете најмалку 8 cm простор околу апаратот за правилна вентилација.

Не користете додатоци кои не се препорачани од производителот.

Држете го апаратот подалеку од пламен, шпорети и жешки површини.

Не го вклучувајте апаратот често во краток временски интервал (почекајте најмалку 5 минути).

Не ставајте метални плочки или други проводни предмети во апаратот.

При вадење на сладоледот не удирајте ја внатрешната чинија — може да се оштети.

Не го вклучувајте апаратот ако садот и сечилото не се правилно поставени.

Температурата на состојките треба да биде 20 ± 3 °C. Не ги замрзнувајте однапред — може да дојде до заглавување на сечилото.

Не ја вадете сечилката додека апаратот работи.

Апаратот не е наменет за употреба на отворено.
 Не чистете со абразивни средства. Прозрачниот капак не смее да се мие во машина за садови.
 Не ја плакнете ладилната комора директно со вода. Моторната единица чистете ја со сува крпа.
 Пред употреба избришете ја водата од капакот и бакарните плочи. Ако има влага меѓу плочите,
 моторот ќе се исклучи. Исклучете, избришете и повторно вклучете.
 Чувајте го ова упатство.

За да спречите контаминација на храната:

- Не оставајте го капакот долго време отворен.
- Редовно чистете ги сите површини што се во контакт со храна.

ТЕХНИЧКИ ПОДАТОЦИ

Модел: ICE1035YP

Капацитет: 1 L

Напон: 220–240V / 50Hz

Класа на заштита: I

Климатска класа: N/SN

Потрошувачка на енергија: 100 W

Димензии: 355 × 260 × 227.5 mm

КАРАКТЕРИСТИКИ НА ПРОИЗВОДОТ

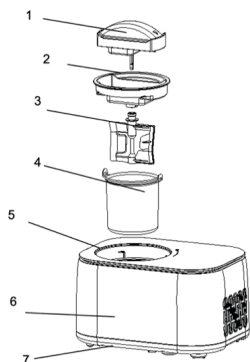

- 1 Мотор
- 2 Прозрачен капак
- 3 Сечило за мешање
- 4 Внатрешна чинија
- 5 Стаклен панел
- 6 Куќиште
- 7 Основна плоча

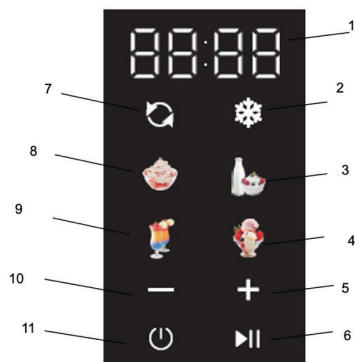

- 1 Тајмер
- 2 Мод за единечно ладење
- 3 Мод за јогурт
- 4 Мод за сорбе
- 5 Зголемување на време
- 6 Старт/Пауза
- 7 Единечен мод за мешање
- 8 Мод за сладолед
- 9 Мод за смути
- 10 Намалување на време
- 11 Копче за напојување

КАКО ДА СЕ НАПРАВИ СЛАДОЛЕД

Исчистете ги сите делови што доаѓаат во контакт со храна пред првата употреба.
Поставете го апаратот на рамна површина.

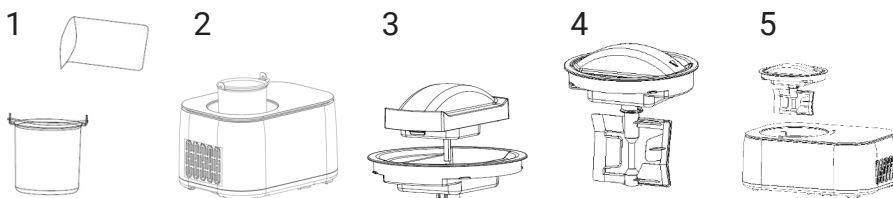

Чекор 1:

Истурете ја подготвената смеса во чинијата и измешајте добро.

Чекор 2:

Вметнете ја чинијата во апаратот така што рачките да се порамнат со жлебовите.

Чекор 3:

Поставете го прозрачниот капак и моторната единица.

Чекор 4:

Поставете го сечилото на моторната единица.

Чекор 5:

Вметнете го склопот во апаратот, порамнете ја испакнатината и завртете по стрелките на часовникот до позицијата „LOCK“.

Чекор 6:

Вклучете го апаратот, изберете мод за сладолед и поставете време.

Чекор 7:

По завршување, апаратот ќе испушти 10 сигнали и ќе премине во режим за одржување на ладењето.

Чекор 8:

Завртете го капакот спротивно од стрелките на часовникот и извадете го. Лесно триење е нормално.

РАБОТНИ РЕЖИМИ

1. Единечно мешање

Стандардно 30 мин (опсег 5–60 мин). Активира само мешалка.

2. Единечно ладење

Стандардно 10 мин (5–60 мин). Активира компресор и вентилатор.

3. Режим сладолед

Стандардно 60 мин.

Состојките не смеат да надминат 60% од капацитетот.

Апаратот запира кога ќе заврши времето или ќе се постигне потребната густина.

4. Режим јогурт

Стандардно 8 часа (4–24 часа).

Состојките не смеат да надминат 80% од капацитетот.

По завршување преминува во режим „COOL“.

5. Режим смути

Стандардно 48 мин.

Состојките не смеат да надминат 50%.

6. Режим сорбе

Стандардно 58 мин.

Состојките не смеат да надминат 60%.

ФУНКЦИЈА ЗА ОДРЖУВАЊЕ НА ЛАДНО

По подготвување на сладолед/сорбе/смути, апаратот периодично активира ладење за да ја задржи текстурата до 1 час, а потоа се исклучува.

ЗАШТИТА НА МОТОРОТ И КОМПРЕСОРОТ

Моторот автоматски се исклучува ако смесата стане премногу густа.

Компресорот има заштитно одложување од околу 3 минути при смена на режимите, освен ако не се исклучи и повторно вклучи кабелот.

МАКСИМАЛНО НИВО НА СОСТОЈКИ

Сладолед: максимум 60%

Јогурт: максимум 80%

Смути: максимум 50%

Состојките се шират при замрзнување — преполнување може да предизвика истекување.

ОДРЖУВАЊЕ

Извадете го сечилото и исчистете го со влажна крпа.

Извадете ја чинијата и избришете ја со мека влажна крпа.

Капакот исчистете го со влажна крпа.

Надворешноста избришете ја со влажна крпа. Не потопувајте делови во вода.

Целосно исушете ги сите делови пред повторно составување.

ОТСТРАНУВАЊЕ НА ДЕФЕКТИ

Бр.	Проблем	Причина	Решение
1	Тешко се вади чинијата	Замрзната вода меѓу сидовите	Почекајте 3–8 минути
2	Капакот не се заклучува	Сечилото не е порамнето	Повторно поставете го сечилото и правилно завртете
3	Чинијата не се вклопува	Деформација	Заменете ја чинијата
4	Сечилото гребе или заглавува	Деформација	Заменете ја чинијата

ЛИСТА НА ДЕЛОВИ

Сечило за мешање ×1

Упатство за употреба ×1



ОТСТРАНУВАЊЕ И РЕЦИКЛИРАЊЕ

Овој симбол означува дека производот не смее да се фрла со комунален отпад во ЕУ. За да избегнете штета врз здравјето и животната средина, рециклирајте одговорно. За враќање на производот користете системи за собирање или контактирајте го продавачот.



ГАРАНТЕН СЕРТИФИКАТ

(Во согласност со ЕУ Директива 2019/771)

1. Информации за продавачот

Име на компанија: _____

Адреса: _____

Регистрациски број (CUI): _____

Контакт: _____

Е-пошта: _____

Телефон: _____

2. Информации за производот

Име на производ: _____

Модел / Код: _____

Серијски број: _____

Фактура / Број на нарачка: _____

Датум на купување: ____ / ____ / ____

3. Период на гаранција

Производот е покриен со законска гаранција за усогласеност од 24 месеци, важечка од датумот на испорака.

Доколку производот се поправи под гаранција, периодот на гаранција се продолжува за времето додека производот се наоѓа во сервисниот центар.

4. Што покрива гаранцијата

Гаранцијата покрива дефекти во:

- производство,
- материјали,
- функционалност,
- проблеми со усогласеност постоечки во моментот на испорака.

Во случај на неусогласеност, потрошувачот има право да побара:

- Поправка на производот;
- Замена на производот;
- Намалување на цената;
- Расткинување на договорот (поврат на средства), доколку поправката или замената не е возможна или не е извршена во разумен рок или предизвикува значителни непријатности.

Оваа гаранција не ги ограничува законските права на потрошувачот кои произлегуваат од:

- ЕУ Директива 2019/771
 - Национални закони за заштита на потрошувачите
 - Права поврзани со неусогласеност на стоката
- Во случај на несогласување меѓу оваа гаранција и локалното законодавство, се применуваат поповолните права за потрошувачот во земјата на купување.

Доколку потрошувачот има прашања во врска со роковите за поправка или замена, или за други права од националните закони за заштита на потрошувачите, може да се обрати кај продавачот

или кај одделот за корисничка поддршка на производителот. Контакт информациите се наведени во член 8 и 9 од овој сертификат.

5. Што НЕ покрива гаранцијата

Гаранцијата не покрива:

- оштетувања предизвикани од неправилна употреба,
- механички удари, падови, несреќи,
- неовластени поправки или модификации,
- нормално абење,
- употреба надвор од барањата на производителот,
- настани од виша сила

6. Како да се побара гаранциски сервис

Потрошувачот може да побара гаранциски сервис:

- директно од продавачот,
 - од било кој овластен сервисен центар наведен подолу,
 - со контакт со продавачот онлајн.
- Доказ за купување може да се обезбеди на било кој начин (фактура, банкарски извод, е-пошта итн.).

7. Процес на поправка / замена

- Продавачот мора да го поправи или замени производот во разумен рок.
- Доколку поправката е невозможна, производот мора да биде заменет или вратен.
- Транспортот на гломазни/тешки предмети мора да биде организиран од продавачот.

8. Овластен сервисен центар

Име на сервисна компанија: AD VITA d.o.o.

Адреса: Tovarniška cesta 7b, SI-3210 Slovenske Konjice

Е-пошта: info.si@vitapur.com

Телефон: +386 (0) 3 292 79 90

9. Потпис на продавачот

Претставник на продавачот:

Потпис: _____

Датум: ____ / ____ / ____

Bij het gebruik van een elektrisch apparaat moeten altijd de basisveiligheidsvoorschriften worden gevolgd om het risico op brand, elektrische schokken of letsel te verminderen, waaronder:

Lees alle instructies voordat u het apparaat gebruikt.

Zorg ervoor dat de netspanning overeenkomt met de waarde op het typeplaatje en dat het stopcontact correct geaard is.

Als het netsnoer beschadigd is, moet het worden vervangen door de fabrikant, diens servicedienst of een gekwalificeerd persoon.

Dit apparaat is niet bedoeld voor gebruik door personen (inclusief kinderen) met beperkte fysieke, zintuiglijke of geestelijke capaciteiten of gebrek aan ervaring, tenzij ze worden begeleid door een verantwoordelijke persoon. Houd kinderen onder toezicht om te voorkomen dat zij met het apparaat spelen.

Kinderen vanaf 8 jaar en personen met beperkte capaciteiten mogen het apparaat gebruiken als ze worden begeleid of geïnstrueerd. Kinderen mogen het apparaat niet reinigen of onderhouden zonder toezicht.

Dit apparaat is bedoeld voor huishoudelijk gebruik en vergelijkbare toepassingen, zoals:

- personeelskeukens in winkels, kantoren of vergelijkbare omgevingen;
- boerderijen;
- hotels, motels en andere woonomgevingen;
- bed-and-breakfast accommodaties;
- catering en soortgelijke niet-commerciële toepassingen.

Waarschuwingen:

- Bewaar geen explosieve stoffen zoals spuitbussen met brandbare drijfgassen in het apparaat.
- Houd ventilatieopeningen vrij.
- Gebruik geen mechanische hulpmiddelen om het ontdoeien te versnellen, tenzij door de fabrikant aanbevolen.
- Beschadig het koelcircuit niet.
- Gebruik geen elektrische apparaten in voedselopslagruimtes, tenzij aanbevolen.
- Zorg ervoor dat het snoer niet bekneld raakt of beschadigd wordt bij het plaatsen van het apparaat.
- Plaats geen meervoudige stekkerdozen of voedingen achter het apparaat.
- Voer het apparaat uitsluitend af via erkende afvalverwerkers. Niet blootstellen aan open vuur.

Het koelmiddel (R600a) is brandbaar.

Let op: Brandgevaar / Brandbare materialen

Isobutaan (R600a) is een natuurlijk koelmiddel, milieuvriendelijk maar brandbaar. Zorg dat het koelcircuit niet wordt beschadigd tijdens transport of installatie.

Als het koelcircuit beschadigd is:

- Vermijd vlammen en ontstekingsbronnen.
- Ventileer de ruimte grondig.

Haal de stekker uit het stopcontact vóór reiniging, onderhoud of vullen.

Kantel of draai het apparaat niet meer dan 45°.

Om elektrische schokken te voorkomen, geen water gieten op snoer, stekker of ventilatieopeningen.

Niet onderdompelen in water.

Haal de stekker uit het stopcontact na gebruik en vóór reiniging.

Laat ten minste 8 cm ruimte rondom het apparaat voor ventilatie.

Gebruik geen accessoires die niet door de fabrikant zijn aanbevolen.

Houd het apparaat uit de buurt van vuur, kookplaten of fornuizen.

Schakel het apparaat niet vaak in korte tijd in en uit (min. 5 minuten wachten).

Steek geen metalen platen of andere geleidende objecten in het apparaat.

Sla niet tegen de kom bij het verwijderen van ijs – dit kan schade veroorzaken.

Schakel het apparaat niet in als de kom en het mes niet correct zijn geplaatst.

De starttemperatuur van de ingrediënten moet 20 ± 3 °C zijn. Ingrediënten niet vooraf invriezen – het mes kan vastlopen.

Verwijder het mes niet tijdens gebruik.

Niet buitenshuis gebruiken.

Niet reinigen met schuurmiddelen. De transparante deksel niet in de vaatwasser reinigen. De koelcilinder niet met water afspoelen. Vlekken op de motorunit afnemen met een droge doek.

Droog de transparante deksel en koperen platen vóór gebruik. Als vocht de platen verbindt, stopt de motor. Stekker eruit, drogen en opnieuw starten.

Bewaar deze handleiding voor later gebruik.

Om voedselverontreiniging te voorkomen:

- Laat de deksel niet langdurig open.
- Reinig regelmatig alle oppervlakken die met voedsel in contact komen.

SPECIFICATIES

Model: ICE1035YP

Capaciteit: 1 L

Spanning: 220–240V / 50Hz

Beschermingsklasse: I

Klimaatklasse: N/SN

Vermogen: 100 W

Afmetingen: 355 × 260 × 227.5 mm

PRODUCTONDERDELEN

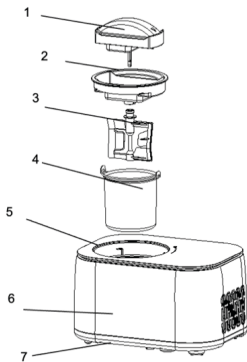

- 1 Motor
- 2 Transparant deksel
- 3 Mengmes
- 4 Binnenkom
- 5 Glazen bedieningspaneel
- 6 Behuizing
- 7 Basis



- 1 Tijd
- 2 Enkelvoudige koelmodus
- 3 Yoghurtmodus
- 4 Sorbetmodus
- 5 Tijd verhogen
- 6 Start/Pauze
- 7 Enkelvoudige mengmodus
- 8 IJsmodus
- 9 Smoothiemodus
- 10 Tijd verlagen
- 11 Aan/Uit-knop

HOE IJS TE MAKEN

Reinig alle onderdelen die met voedsel in aanraking komen vóór het eerste gebruik.
Plaats het apparaat op een vlakke ondergrond.

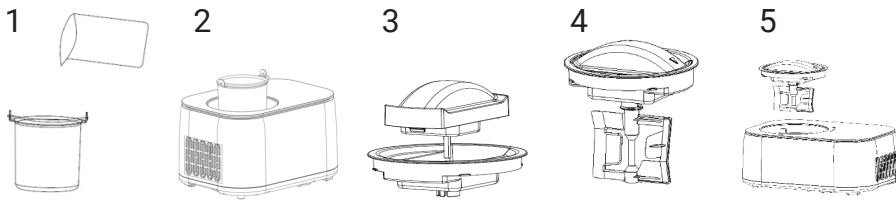

Stap 1:

Giet het voorbereide mengsel in de kom en meng gelijkmatig.

Stap 2:

Plaats de kom in het apparaat en lijk de handgrepen uit met de groeven.

Stap 3:

Installeer het transparante deksel en de motorunit.

Stap 4:

Plaats het mes op de motorunit.

Stap 5:

Plaats de unit in het apparaat, lijk het midden uit en draai met de klok mee tot de markering "LOCK".

Stap 6:

Steek de stekker in het stopcontact, kies de ijsmodus en stel de tijd in.

Stap 7:

Wanneer het programma klaar is, piept het apparaat 10 keer en schakelt over naar koelbewaring.

Stap 8:

Draai het deksel tegen de klok in om het te verwijderen. Een lichte wrijvingsgeluid is normaal.

WERKING

1. Enkelvoudige mengmodus

Standaard 30 min (5–60 min). Activeert alleen het mes.

2. Enkelvoudige koelmodus

Standaard 10 min (5–60 min). Activeert compressor en ventilator.

3. Ijsmodus

Standaard 60 min.

Ingrediënten mogen niet meer dan 60% van de capaciteit vullen.

De machine stopt bij tijdsverloop of wanneer de gewenste hardheid is bereikt.

4. Yoghurtmodus

Standaard 8 uur (4–24 uur).

Ingrediënten mogen niet meer dan 80% vullen.

Na afloop schakelt het apparaat over op koeling (COOL).

5. Smoothimodus

Standaard 48 min.

Ingrediënten mogen niet meer dan 50% vullen.

6. Sorbetmodus

Standaard 58 min.

Ingrediënten mogen niet meer dan 60% vullen.

KOELBEWARING

Na het bereiden van ijs, sorbet of smoothie activeert het apparaat periodiek de koeling om de textuur 1 uur te behouden; daarna schakelt het uit.

MOTOR- EN COMPRESSORBESCHERMING

De motor stopt automatisch wanneer de mix te hard wordt.

De compressor heeft een beschermingsvertraging van ca. 3 minuten na het wisselen van modus, tenzij de stekker wordt losgekoppeld en opnieuw aangesloten.

INGREDIËNTCAPACITEIT

IJs: max. 60%

Yoghurt: max. 80%

Smoothie: max. 50%

Ingrediënten zetten uit tijdens het vriezen – te veel vullen kan overlopen veroorzaken.

ONDERHOUD

Verwijder het mes en maak het schoon met een vochtige doek.

Haal de kom eruit en veeg deze af met een zachte vochtige doek.

Maak het deksel schoon met een vochtige doek.

Veeg de buitenkant schoon met een vochtige doek. Onderdelen niet onderdompelen.

Droog alle onderdelen volledig voordat u ze opnieuw monteert.

PROBLEEMOPLOSSING

Nr	Probleem	Oorzaak	Oplossing
1	Kom moeilijk te verwijderen	Bevroren water tussen de wanden	3–8 minuten wachten
2	Deksel vergrendelt niet	Mes niet uitgelijnd	Mes opnieuw plaatsen en deksel correct draaien
3	Kom past niet	Deformatie van de kom	Kom vervangen
4	Mes schuurt of blokkeert bij start	Deformatie van de kom	Kom vervangen

ONDERDELENLIJST

Mengmes ×1

Handleiding ×1



AFVALVERWERKING

Dit symbool betekent dat dit product niet met het gewone huisafval mag worden weggegooid binnen de EU.

Om schade aan het milieu of de gezondheid te voorkomen, moet het op een verantwoorde manier worden gerecycled.

Lever het apparaat in bij inzamelpunten of bij de winkel waar u het heeft gekocht.



GARANTIECERTIFICAAT

(Conform EU-Richtlijn 2019/771)

1. Verkoperinformatie

Bedrijfsnaam: _____

Adres: _____

Registratienummer (CUI): _____

Contact: _____

E-mail: _____

Telefoon: _____

2. Productinformatie

Productnaam: _____

Model / Code: _____

Serienummer: _____

Factuur- / Ordernummer: _____

Aankoopdatum: ____ / ____ / ____

3. Garantieperiode

Het product is gedekt door een wettelijke conformiteitsgarantie van 24 maanden, geldig vanaf de leveringsdatum.

Indien het product onder garantie wordt gerepareerd, wordt de garantieperiode verlengd met de tijd dat het product in het servicecentrum verblijft.

4. Wat de garantie dekt

Deze garantie dekt gebreken in:

- fabricage,
- materialen,
- functionaliteit,
- conformiteitsproblemen die bij levering aanwezig waren.

Bij non-conformiteit heeft de consument recht op:

- Reparatie van het product;
- Vervanging van het product;
- Prijsvermindering;
- Ontbinding van het contract (terugbetaling), indien reparatie of vervanging niet mogelijk is of niet binnen een redelijke termijn wordt uitgevoerd of aanzienlijke ongemakken veroorzaakt.

Deze garantie beperkt de wettelijke rechten van de consument niet die voortvloeien uit:

- EU-Richtlijn 2019/771
- Nationale consumentenbeschermingswetten
- Rechten met betrekking tot non-conformiteit van goederen

Bij tegenstrijdigheid tussen deze garantie en de lokale wetgeving gelden de voor de consument gunstigste rechten in het land van aankoop.

Voor vragen over reparatie- of vervangingstermijnen of andere rechten uit nationale consumentenbeschermingswetten kan de consument contact opnemen met de verkoper of de klantenservice

van de fabrikant. Contactgegevens staan in artikel 8 en 9 van dit certificaat.

5. Wat de garantie NIET dekt

De garantie dekt geen:

- schade veroorzaakt door verkeerd gebruik,
- mechanische schokken, vallen, ongelukken,
- niet-geautoriseerde reparaties of wijzigingen,
- normale slijtage,
- gebruik buiten de vereisten van de fabrikant,
- overmacht

6. Hoe garantie kan worden aangevraagd

De consument kan garantie aanvragen:

- rechtstreeks bij de verkoper,
- bij een erkend servicecentrum hieronder vermeld,
- door online contact op te nemen met de verkoper.

Bewijs van aankoop kan op elke manier worden geleverd (factuur, bankafschrift, e-mail, enz.).

7. Reparatie- / vervangingsproces

- De verkoper moet het product binnen een redelijke termijn repareren of vervangen.
- Indien reparatie onmogelijk is, moet het product worden vervangen of terugbetaald.
- Transport van grote/zware artikelen moet door de verkoper worden geregeld.

8. Erkend servicecentrum

Naam servicebedrijf: AD VITA d.o.o.

Adres: Tovarniška cesta 7b, SI-3210 Slovenske Konjice

E-mail: info.si@vitapur.com

Telefoon: +386 (0) 3 292 79 90

9. Handtekening verkoper

Vertegenwoordiger verkoper: _____

Handtekening: _____

Datum: ____ / ____ / ____

Podczas korzystania z urządzeń elektrycznych należy zawsze przestrzegać podstawowych środków ostrożności, aby zmniejszyć ryzyko pożaru, porażenia prądem lub obrażeń, w tym:

Przeczytać całą instrukcję przed użyciem urządzenia.

Upewnić się, że napięcie zasilania odpowiada wartości podanej na tabliczce znamionowej i że gniazdko jest prawidłowo uziemione.

Jeśli przewód zasilający jest uszkodzony, musi zostać wymieniony przez producenta, autoryzowany serwis lub osobę wykwalifikowaną.

Urządzenie nie jest przeznaczone do użytku przez osoby (w tym dzieci) o ograniczonych zdolnościach fizycznych, sensorycznych lub umysłowych, ani przez osoby bez doświadczenia, chyba że są nadzorowane lub przeszkolone przez osobę odpowiedzialną. Dzieci należy nadzorować, aby nie bawiły się urządzeniem.

Urządzenie mogą używać dzieci od 8 roku życia oraz osoby o ograniczonych zdolnościach tylko pod nadzorem lub po instruktażu dotyczącym bezpiecznego użytkowania. Dzieci nie mogą czyścić ani konserwować urządzenia bez nadzoru.

Urządzenie jest przeznaczone do użytku domowego i podobnych zastosowań, takich jak:

- kuchnie pracownicze w sklepach, biurach i podobnych środowiskach;
- gospodarstwa domowe na terenach wiejskich;
- hotele, motele i podobne obiekty mieszkalne;
- pensjonaty typu „bed and breakfast”;
- gastronomia i inne niekomercyjne zastosowania.

Ostrzeżenia:

- Nie przechowywać substancji wybuchowych, takich jak aerozole z łatwopalnym gazem, wewnątrz urządzenia.
- Otwory wentylacyjne muszą być drożne.
- Nie używać urządzeń mechanicznych do przyspieszania rozmrażania, jeśli nie zaleca tego producent.
- Nie uszkadzać obiegu czynnika chłodniczego.
- Nie używać urządzeń elektrycznych wewnątrz komór przechowywania żywności, jeśli nie zaleca tego producent.
- Przewód zasilający nie może zostać zgnieciony ani uszkodzony podczas ustawiania urządzenia.
- Nie umieszczać listew zasilających ani rozdzielaczy za urządzeniem.
- Urządzenie należy utylizować wyłącznie w autoryzowanych punktach. Nie wystawiać na działanie otwartego ognia.

Czynnik chłodniczy (R600a) jest łatwopalny.

Uwaga: ryzyko pożaru / materiały łatwopalne

Izobutan (R600a) jest naturalnym, ekologicznym gazem, lecz łatwopalnym. Należy upewnić się, że obieg chłodniczy nie został uszkodzony podczas transportu lub instalacji.

W przypadku uszkodzenia obiegu:

- Unikać ognia i źródeł zapłonu.
- Dokładnie przewietrzyć pomieszczenie.

Odłączyć urządzenie przed czyszczeniem, konserwacją lub napełnianiem.

Nie przechylać ani nie odwracać urządzenia powyżej 45°.

Aby uniknąć porażenia prądem, nie polewać przewodu, wtyczki lub otworów wentylacyjnych wodą. Nie zanurzać urządzenia w wodzie.

Odłączyć urządzenie po użyciu i przed czyszczeniem.

Zachować co najmniej 8 cm odstępu wokół urządzenia dla właściwej wentylacji.

Nie używać akcesoriów niezatwierdzonych przez producenta.

Trzymać urządzenie z dala od ognia, kuchenek i gorących płyt.

Nie włączać i nie wyłączać urządzenia w krótkich odstępach czasu (odczekać min. 5 minut).

Nie wkładać metalowych elementów ani innych przedmiotów przewodzących do wnętrza urządzenia.

Podczas wyjmowania lodów nie uderzać w miskę – może to spowodować jej uszkodzenie.

Nie uruchamiać urządzenia, jeśli miska i mieszało nie są prawidłowo zamontowane.

Temperatura składników powinna wynosić 20 ± 3 °C. Nie wstępnie zamrażać składników – może to zablokować mieszało.

Nie wyjmować mieszała podczas pracy urządzenia.

Nie używać urządzenia na zewnątrz.

Nie stosować środków ściernych. Przezroczystej pokrywy nie myć w zmywarce. Nie spłukiwać bezpośrednio komory chłodzącej wodą. Silnik wycierać suchą szmatką.

Przed użyciem wytrzeć pokrywę i miedziane płytki do sucha. Jeśli wilgoć połączy płytki, silnik się zatrzyma. Odłączyć, wysuszyć i uruchomić ponownie.

Zachować instrukcję do późniejszego wglądu.

Aby zapobiec skażeniu żywności:

- Nie pozostawiać pokrywę otwartej na długi czas.
- Regularnie czyścić wszystkie powierzchnie mające kontakt z żywnością.

SPECYFIKACJA

Model: ICE1035YP

Pojemność: 1 L

Napięcie: 220-240 V / 50 Hz

Klasa ochrony: I

Klasa klimatyczna: N/SN

Moc: 100 W

Wymiary: 355 x 260 x 227.5 mm

ELEMENTY PRODUKTU

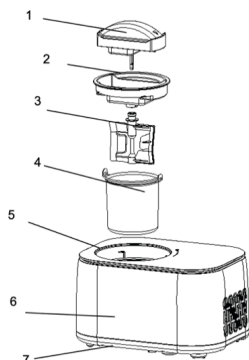

- 1 Silnik
- 2 Przezroczysta pokrywa
- 3 Mieszadło
- 4 Misa
- 5 Panel szklany
- 6 Obudowa
- 7 Podstawa



- 1 Czas
- 2 Tryb pojedynczego chłodzenia
- 3 Tryb jogurtu
- 4 Tryb sorbetu
- 5 Zwiększanie czasu
- 6 Start/Pauza
- 7 Tryb pojedynczego mieszania
- 8 Tryb lodów
- 9 Tryb smoothie
- 10 Zmniejszanie czasu
- 11 Przycisk zasilania

JAK PRZYGOTOWAĆ LODY

Przed pierwszym użyciem wyczyścić wszystkie elementy mające kontakt z żywnością. Ustawić urządzenie na płaskiej powierzchni.

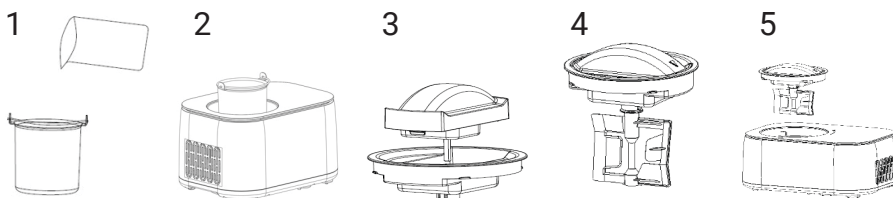

Krok 1:

Włąć przygotowaną mieszankę do miski i wymieszać.

Krok 2:

Włożyć misę do urządzenia, wyrównując uchwyty z rowkami.

Krok 3:

Założyć przezroczystą pokrywę i moduł silnika.

Krok 4:

Założyć mieszadło na moduł silnika.

Krok 5:

Włożyć moduł do urządzenia, wyrównać wypukłe środkowe miejsce i obrócić zgodnie z ruchem wskazówek zegara aż do pozycji „LOCK”.

Krok 6:

Podłączyć urządzenie, wybrać tryb lodów i ustawić czas.

Krok 7:

Po zakończeniu urządzenie wyemituje 10 sygnałów dźwiękowych i przejdzie w tryb podtrzymywania chłodu.

Krok 8:

Obrócić pokrywę przeciwnie do ruchu wskazówek zegara i zdjąć. Lekki dźwięk tarcia jest normalny.

DZIAŁANIE

1. Tryb pojedynczego mieszania

Domyślnie 30 min (zakres 5–60 min). Uruchamia tylko mieszadło.

2. Tryb pojedynczego chłodzenia

Domyślnie 10 min (zakres 5–60 min). Uruchamia kompresor i wentylator.

3. Tryb lodów

Domyślnie 60 min.

Składniki nie mogą przekraczać 60% pojemności.

Urządzenie zatrzyma się po upływie czasu lub osiągnięciu twardości.

4. Tryb jogurtu

Domyślnie 8 godzin (zakres 4–24 h).

Składniki nie mogą przekraczać 80% pojemności.

Po zakończeniu urządzenie przechodzi w tryb chłodzenia (COOL).

5. Tryb smoothie

Domyślnie 48 min.

Składniki nie mogą przekraczać 50% pojemności.

6. Tryb sorbetu

Domyślnie 58 min.

Składniki nie mogą przekraczać 60% pojemności.

FUNKCJA PODTRZYMYWANIA CHŁODU

Po przygotowaniu sorbetu/lodów/smoothie urządzenie okresowo włącza chłodzenie, aby zachować konsystencję przez 1 godzinę, po czym się wyłącza.

OCHRONA SILNIKA I KOMPRESORA

Silnik zatrzymuje się automatycznie, jeśli mieszanka osiągnie zbyt dużą twardość. Kompresor ma około 3-minutowe opóźnienie ochronne po zmianie trybu, chyba że urządzenie zostanie odłączone i ponownie podłączone.

MAKSYMALNA ILOŚĆ SKŁADNIKÓW

Lody: max 60%

Jogurt: max 80%

Smoothie: max 50%

Składniki zwiększają swoją objętość podczas mrożenia – przepełnienie może spowodować wylanie.

KONSERWACJA

Zdjąć mieszadło i wytrzeć wilgotną szmatką.

Wyjąć misę i przetrzeć miękką, wilgotną ściereczką.

Pokrywę przetrzeć wilgotną szmatką.

Obudowę przetrzeć wilgotną szmatką. Nie zanurzać elementów w wodzie.

Całkowicie wysuszyć wszystkie części przed ponownym złożeniem.

ROZWIĄZYWANIE PROBLEMÓW

Nr	Problem	Przyczyna	Rozwiązanie
1	Trudności z wyjęciem misy	Zamarznięta woda między ściankami	Odczekać 3–8 minut
2	Pokrywa nie blokuje się	Mieszadło nie jest wyrównane	Założyć ponownie mieszadło i prawidłowo obrócić pokrywę
3	Misa nie pasuje	Deformacja misy	Wymienić misę
4	Mieszadło ociera lub blokuje się przy starcie	Deformacja misy	Wymienić misę

LISTA CZĘŚCI

Mieszadło ×1

Instrukcja obsługi ×1



UTYLIZACJA

Ten symbol oznacza, że produkt nie może być wyrzucany razem z odpadami komunalnymi na terenie UE.

Aby chronić środowisko i zdrowie, należy przekazać urządzenie do recyklingu.

W celu zwrotu należy skorzystać z systemów zbiórki lub skontaktować się ze sprzedawcą.



CERTYFIKAT GWARANCYJNY

(Zgodny z Dyrektywą UE 2019/771)

1. Informacje o Sprzedawcy

Nazwa firmy: _____

Adres: _____

Numer rejestracyjny (CUI): _____

Kontakt: _____

E-mail: _____

Telefon: _____

2. Informacje o Produkcie

Nazwa produktu: _____

Model / Kod: _____

Numer seryjny: _____

Numer faktury / zamówienia: _____

Data zakupu: ____ / ____ / ____

3. Okres Gwarancji

Produkt objęty jest ustawową gwarancją zgodności przez okres 24 miesięcy, liczony od dnia dostawy. Jeśli produkt zostanie naprawiony w ramach gwarancji, okres gwarancji zostaje przedłużony o czas, w którym produkt przebywał w serwisie.

4. Zakres Gwarancji

Gwarancja obejmuje wady dotyczące:

- produkcji,
- materiałów,
- funkcjonalności,
- niezgodności istniejących w chwili dostawy.

W przypadku niezgodności konsument ma prawo żądać:

- naprawy produktu,
- wymiany produktu,
- obniżenia ceny,
- odstąpienia od umowy (zwrotu pieniędzy), jeśli naprawa lub wymiana nie są możliwe, nie zostały wykonane w rozsądnym czasie lub powodują istotne niedogodności.

Gwarancja nie ogranicza ustawowych praw konsumenta wynikających z:

- Dyrektywy UE 2019/771,
- krajowych przepisów o ochronie konsumenta,
- praw związanych z brakiem zgodności towarów.

W przypadku rozbieżności między niniejszą gwarancją a lokalnym ustawodawstwem, zastosowanie mają korzystniejsze dla konsumenta przepisy obowiązujące w kraju zakupu.

W razie pytań dotyczących czasu naprawy lub wymiany, bądź innych praw wynikających z krajowych przepisów o ochronie konsumenta, konsument może skontaktować się ze Sprzedawcą lub działem obsługi klienta producenta. Dane kontaktowe znajdują się w artykułach 8 i 9 niniejszego certyfikatu gwarancyjnego.

5. Czego Gwarancja NIE Obejmuje

Gwarancja nie obejmuje:

- uszkodzeń spowodowanych niewłaściwym użytkowaniem,
- wstrząsów mechanicznych, upadków, wypadków,
- nieautoryzowanych napraw lub modyfikacji,
- normalnego zużycia,
- użytkowania niezgodnego z wymaganiami producenta,
- zdarzeń siły wyższej.

6. Jak Skorzystać z Gwarancji

Konsument może zgłosić reklamację:

- bezpośrednio u sprzedawcy,
- w dowolnym autoryzowanym serwisie wymienionym poniżej,
- kontaktując się ze sprzedawcą online.

Dowód zakupu może być przedstawiony w dowolnej formie (faktura, wyciąg bankowy, e-mail itp.).

7. Proces Naprawy / Wymiany

- Sprzedawca musi naprawić lub wymienić produkt w ciągu 15 dni kalendarzowych.
- Jeśli naprawa jest niemożliwa, produkt musi zostać wymieniony lub zwrócony.
- Transport dużych/ciężkich przedmiotów musi być zorganizowany przez sprzedawcę.

8. Autoryzowany Serwis

Nazwa firmy serwisowej: AD VITA d.o.o. Adres: Tovarniška cesta 7b, SI-3210-Slovenske Konjice E-mail: info.si@vitapur.com Telefon: +386 (0) 3 292 79 90

9. Podpis Sprzedawcy

Przedstawiciel sprzedawcy: _____

Podpis: _____

Data: ____ / ____ / ____

La utilizarea unui aparat electric, trebuie respectate întotdeauna măsurile de siguranță de bază pentru a reduce riscul de incendiu, șoc electric sau rănire, inclusiv următoarele:

Citiți toate instrucțiunile înainte de utilizarea aparatului.

Asigurați-vă că tensiunea de alimentare corespunde celei indicate pe etichetă și că priza este corect împământată.

Dacă cablul este deteriorat, acesta trebuie înlocuit de producător, de un centru de service autorizat sau de o persoană calificată.

Acest aparat nu este destinat utilizării de către persoane (inclusiv copii) cu capacități fizice, senzoriale sau mentale reduse, sau fără experiență, decât dacă sunt supravegheate sau instruite de o persoană responsabilă. Copiii trebuie supravegheați pentru a nu se juca cu aparatul.

Aparatul poate fi utilizat de copii de 8 ani și peste, precum și de persoane cu capacități reduse, numai dacă sunt supravegheate sau instruite privind utilizarea în siguranță. Copiii nu trebuie să curețe sau să întrețină aparatul fără supraveghere.

Aparatul este destinat utilizării casnice și unor utilizări similare, cum ar fi:

- zone de bucătărie pentru personal în magazine, birouri și medii similare;
- gospodării agricole;
- hoteluri, moteluri și medii rezidențiale similare;
- pensiuni tip „bed and breakfast”;
- aplicații de catering și alte utilizări non-comerciale.

Avertismente:

- Nu depozitați substanțe explozive precum recipiente aerosol cu agenți propulsori inflamabili în aparat.
- Orificiile de ventilație trebuie să fie libere.
- Nu utilizați dispozitive mecanice pentru accelerarea dezghețului, decât dacă sunt recomandate de producător.
- Nu deteriorați circuitul de agent frigorific.
- Nu utilizați aparate electrice în compartimentul pentru alimente, decât dacă sunt recomandate de producător.
- Asigurați-vă că alimentarea electrică nu este prinsă sau deteriorată la instalarea aparatului.
- Nu amplasați prize multiple în spatele aparatului.
- Eliminați aparatul doar în centre autorizate. Nu îl expuneți la flacără.

Agentul frigorific (R600a) este inflamabil.

Atenție: Risc de incendiu / Materiale inflamabile

Izobutanul (R600a) este un gaz natural, ecologic, dar inflamabil. Asigurați-vă că nu se deteriorează circuitul frigorific în timpul transportului sau instalării.

Dacă circuitul este deteriorat:

- Evitați flăcările și sursele de aprindere.
- Aerisiți complet încăperea.

Deconectați aparatul înainte de curățare, întreținere sau umplere.

Nu înclinați sau răsturnați aparatul mai mult de 45°.

Pentru a preveni șocul electric, nu turnați apă peste cablu, priză sau orificiile de ventilație. Nu scufundați aparatul în apă.

Deconectați aparatul după utilizare sau înainte de curățare.

Păstrați un spațiu de cel puțin 8 cm în jurul aparatului pentru ventilație.

Nu utilizați accesorii neaprobate de producător.

Țineți aparatul departe de flăcări, plite sau aragaz.

Nu porniți aparatul în mod repetat într-un timp scurt (așteptați 5 minute).

Nu introduceți foi metalice sau obiecte conductoare în aparat.

La scoaterea înghețatei nu loviți bolul – se poate deteriora.

Nu porniți aparatul fără ca bolul și paleta să fie instalate corect.

Temperatura inițială a ingredientelor trebuie să fie 20 ± 3 °C. Nu precongelați ingredientele deoarece paleta se poate bloca.

Nu scoateți paleta în timpul funcționării.

Nu utilizați aparatul în exterior.

Nu curățați cu abrazive. Capacul transparent nu se spală în mașina de vase. Nu clătiți cilindrul de răcire

direct cu apă. Unitatea motorului se șterge doar cu o cârpă uscată.
 Ștergeți apa de pe capacul transparent și plăcile de cupru înainte de utilizare. Dacă umezeala creează punte între plăci, motorul se oprește. Deconectați, ștergeți și reporniți.
 Păstrați manualul pentru consultări ulterioare.

Pentru a preveni contaminarea alimentelor:

- Nu lăsați capacul deschis perioade lungi.
- Curățați regulat toate suprafețele care intră în contact cu alimentele.

SPECIFICAȚII

Model: ICE1035YP

Capacitate: 1 L

Tensiune: 220–240V / 50Hz

Clasa de protecție: I

Clasa climatică: N/SN

Consum: 100 W

Dimensiuni: 355 x 260 x 227.5 mm

CARACTERISTICI PRODUS

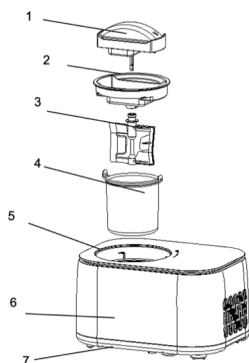

- 1 Motor
- 2 Capac transparent
- 3 Paletă de amestecare
- 4 Bol interior
- 5 Panou de sticlă
- 6 Carcasă
- 7 Bază

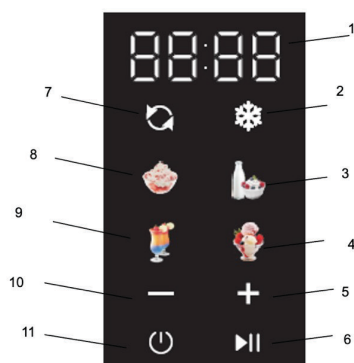

- 1 Timp
- 2 Mod refrigerare singular
- 3 Mod iaurt
- 4 Mod sorbet
- 5 Creșterea timpului
- 6 Start/Pauză
- 7 Mod amestecare singulară
- 8 Mod înghețată
- 9 Mod smoothie
- 10 Scăderea timpului
- 11 Buton Pornire

CUM SE PREPARĂ ÎNGHEȚATA

Curățați toate componentele care ating alimentele înainte de prima utilizare.
Așezați aparatul pe o suprafață plană.

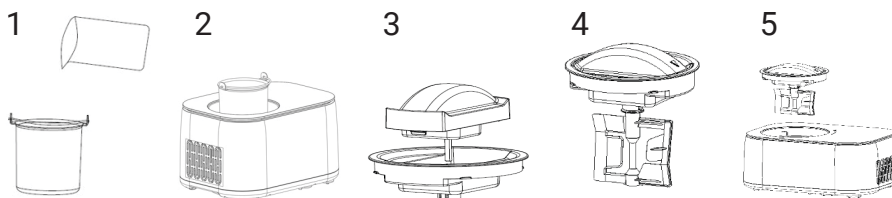

Pasul 1:

Turnați amestecul pregătit în bol și omogenizați.

Pasul 2:

Introduceți bolul în aparat aliniind mânerul cu fantele.

Pasul 3:

Instalați capacul transparent și ansamblul motor.

Pasul 4:

Montați paleta pe ansamblul motor.

Pasul 5:

Introduceți ansamblul în aparat, aliniați centrul convex și rotiți spre dreapta până la marcajul „LOCK”.

Pasul 6:

Conectați la priză, selectați modul înghețată și setați timpul.

Pasul 7:

La final, aparatul emite 10 bipuri și intră în modul de menținere la rece.

Pasul 8:

Rotiți capacul invers acelor de ceasornic pentru a-l scoate. Un ușor zgomot de frecare este normal.

FUNCȚIONARE

1. Mod amestecare singulară

Implicit 30 min (interval 5–60 min). Activează doar paleta.

2. Mod refrigerare singulară

Implicit 10 min (interval 5–60 min). Activează compresorul și ventilatorul.

3. Mod înghețată

Implicit 60 min.

Ingredientele nu trebuie să depășească 60% din capacitate.

Aparatul se oprește la expirarea timpului sau atingerea consistenței.

4. Mod iaurt

Implicit 8 h (interval 4–24 h).

Ingredientele nu trebuie să depășească 80%.

După finalizare, trece în modul COOL (răcire).

5. Mod smoothie

Implicit 48 min.

Ingredientele nu trebuie să depășească 50%.

6. Mod sorbet

Implicit 58 min.

Ingredientele nu trebuie să depășească 60%.

FUNCȚIA DE MENȚINERE LA RECE

După prepararea sorbetului / înghețatei / smoothie-ului, dacă aparatul nu este utilizat, acesta activează periodic răcirea pentru a menține textura timp de 1 oră, apoi se oprește.t.

PROTECȚIE MOTOR ȘI COMPRESOR

Motorul se oprește automat dacă este atins nivelul de duritate.

Compresorul are o întârziere de protecție de ~3 minute la schimbarea modurilor, cu excepția cazului de reconectare a cablului.

CAPACITATEA MAXIMĂ A INGREDIENTELOR

Înghițată: max 60%

laurt: max 80%

Smoothie: max 50%

Ingredientele se dilată la înghețare – supraîncărcarea poate provoca revărsarea.

ÎNTREȚINERE

Scoateți paleta și curățați-o cu o cârpă umedă.

Scoateți bolul și ștergeți-l cu o cârpă moale umedă.

Curățați capacul cu o cârpă umedă.

Ștergeți exteriorul cu o cârpă umedă. Nu scufundați piesele în apă.

Uscați complet toate părțile înainte de reasamblare.

DEPANARE

Nr.	Problemă	Cauză	Soluție
1	Bolul este greu de scos	Apa a înghețat între pereți	Așteptați 3–8 minute
2	Capacul nu se blochează	Paleta nu este aliniată	Reinstalați paleta și rotiți corect capacul
3	Bolul nu se potrivește	Deformare bol	Înlocuiți bolul
4	Paleta zgârie sau se blochează la pornire	Deformare bol	Înlocuiți bolul

LISTĂ PIESE

Paletă de amestecare x1

Manual de utilizare x1



ELIMINARE

Simbolul indică faptul că produsul nu trebuie eliminat împreună cu deșeurile menajere în UE.

Pentru protecția mediului și sănătății, reciclați responsabil.

Pentru predarea aparatului, folosiți sistemele de colectare sau adresați-vă comerciantului de la care a fost achiziționat.



CERTIFICAT DE GARANȚIE

(Conform Directivei UE 2019/771 și ÓUG 140/2021)

1. Informații despre vânzător

Nume companie: _____

Adresă: _____

Număr de înregistrare (CUI): _____

Contact: _____

Email: _____

Telefon: _____

2. Informații despre produs

Denumirea produsului: _____

Model / Cod: _____

Număr de serie: _____

Număr factură / comandă: _____

Data achiziției: ____ / ____ / ____

3. Perioada de garanție

Produsul beneficiază de o garanție legală de conformitate de 24 de luni, valabilă de la data livrării. Dacă produsul este reparat în perioada de garanție, durata garanției se prelungeste cu perioada în care produsul se află în centrul de service.

4. Ce acoperă garanția

Această garanție acoperă defecte de:

- fabricație,
- materiale,
- funcționalitate,
- probleme de conformitate existente la momentul livrării.

În caz de neconformitate, consumatorul are dreptul să solicite:

- repararea produsului;
- înlocuirea produsului;
- reducerea prețului;
- rezoluțiunea contractului (rambursare), dacă repararea sau înlocuirea nu sunt posibile, nu sunt realizate într-un termen rezonabil sau provoacă un inconvenient semnificativ.

Această garanție nu limitează drepturile legale ale consumatorului prevăzute de O.U.G. 140/2021 și alte acte normative privind protecția consumatorului.

5. Ce NU acoperă garanția

Garanția nu acoperă:

- daune cauzate de utilizare necorespunzătoare,
- șocuri mecanice, căderi, accidente,
- reparații sau modificări neautorizate,
- uzura normală,
- utilizarea în afara cerințelor producătorului,
- evenimente de forță majoră.

6. Cum se solicită serviciul de garanție

Consumatorul poate solicita serviciul de garanție:

- direct de la vânzător,

- de la orice centru de service autorizat listat mai jos,
- prin contactarea vânzătorului online.

Dovada achiziției poate fi prezentată prin orice mijloc (factură, extras bancar, email etc.).

7. Procesul de reparare / înlocuire

- Vânzătorul trebuie să repare sau să înlocuiască produsul în termen de 15 zile calendaristice.

- Dacă repararea este imposibilă, produsul trebuie înlocuit sau rambursat.

- Transportul produselor voluminoase/grele trebuie asigurat de către vânzător.

8. Centru de service autorizat

Nume companie service: AD VITA d.o.o.

Adresă: Tovarniška cesta 7b, SI-3210 Slovenske Konjice

Email: info.si@vitapur.com

Telefon: +386 (0) 3 292 79 90

9. Semnătura vânzătorului

Reprezentant vânzător: _____

Semnătură: _____

Data: ____ / ____ / ____

Pri používaní elektrických zariadení je potrebné vždy dodržiavať základné bezpečnostné opatrenia na zníženie rizika požiaru, úrazu elektrickým prúdom alebo zranenia, vrátane nasledujúcich:

Pred použitím si prečítajte všetky pokyny.

Skontrolujte, či napätie v elektrickej sieti zodpovedá napätiu uvedenému na typovom štítku a či je zásuvka správne uzemnená.

Ak je prírodný kábel poškodený, musí byť vymenený výrobcom, servisným strediskom alebo kvalifikovanou osobou, aby sa predišlo nebezpečenstvu.

Toto zariadenie nie je určené na používanie osobami (vrátane detí) so zníženými fyzickými, zmyslovými alebo mentálnymi schopnosťami alebo s nedostatkom skúseností a znalostí, pokiaľ nie sú pod dohľadom alebo neboli poučené kompetentnou osobou. Deti musia byť pod dohľadom, aby sa zabránilo hraniu so zariadením.

Zariadenie môžu používať deti od 8 rokov a osoby so zníženou schopnosťou, ak sú pod dohľadom alebo boli poučené o bezpečnom používaní. Deti nesmú zariadenie čistiť ani udržiavať bez dohľadu.

Zariadenie je určené na používanie v domácnostiach a podobných prostrediach, ako sú:

- kuchynky zamestnancov v obchodoch, kanceláriách a iných pracovných priestoroch;
- vidiecke domácnosti;
- hotely, motely a iné obytné priestory;
- penzióny;
- cateringové a podobné nekomerčné priestory.

Upozornenia:

- Neskladujte výbušné látky, ako napríklad aerosólové nádoby s horľavými pohonnými látkami, vo vnútri zariadenia.
- Udržiavajte vetracie otvory voľné a neblokované.
- Nepoužívajte mechanické prostriedky na urýchlenie odmrazovania, pokiaľ ich neodporúča výrobca.
- Nezasahujte do chladiaceho systému.
- Nepoužívajte elektrické spotrebiče vo vnútri potravinových priestorov, pokiaľ ich neodporúča výrobca.
- Dbajte na to, aby prírodný kábel nebol pritlačený alebo poškodený pri umiestňovaní zariadenia.
- Neumiestňujte za zariadenie viaceré prenosné zásuvkové moduly.
- Zariadenie likvidujte iba v autorizovaných recyklačných centrách. Nevystavujte ho otvorenému ohňu.

Chladivo (R600a) je horľavé.

Upozornenie: Riziko požiaru / Horľavý materiál.

Chladivo izobután (R600a) je prírodný a ekologický plyn, ale horľavý. Zabezpečte, aby chladiaci okruh nebol počas prepravy alebo inštalácie poškodený.

Ak dôjde k poškodeniu chladiaceho okruhu:

- Vyhnite sa otvorenému ohňu a zdrojom iskier.
- Dôkladne vyvetrajte miestnosť.

Pred čistením, údržbou alebo plnením odpojte zariadenie zo zásuvky.

Zariadenie nenakláňajte ani neprevracajte o viac ako 45°.

Aby ste predišli úrazu elektrickým prúdom, nepolievajte kábel, zástrčku ani ventilačné otvory vodou. Neponárajte zariadenie do vody ani iných tekutín.

Po použití alebo pred čistením zariadenie odpojte.

Zabezpečte aspoň 8 cm priestoru okolo zariadenia pre správne vetranie.

Nepoužívajte príslušenstvo, ktoré neodporúča výrobca.

Zariadenie držte ďalej od ohňa, varných dosiek alebo sporáka.

Zariadenie nezapínajte a nevypínajte príliš často (počkajte aspoň 5 minút).

Nevkladajte kovové predmety ani iné vodivé materiály do zariadenia.

Pri vyberaní zmrzliny neudierajte do misky ani ju nepreťažujte – môže dôjsť k poškodeniu.

Nezapínajte zariadenie, ak miska a lopatka nie sú správne nasadené.

Počiatočná teplota surovín musí byť 20 ± 3 °C. Nespracovávajte predmrazené ingrediencie – môžu spôsobiť zablokovanie lopatky.

Lopatku nevyberajte počas chodu zariadenia.

Nepoužívajte zariadenie v exteriéri.

Nepoužívajte brúsne čistiace prostriedky ani drsné nástroje. Priehľadné veko neumývajte v umývačke riadu. Chladiacu komoru neoplachujte priamo vodou. Motorovú jednotku čistite suchou handričkou. Pred použitím utrite vodu z priehľadného veka a medených dosiek. Ak vlhkosť premostí medené dosky, motor sa vypne. Odpojte zariadenie, osušte ho a znovu zapnite.

Tento návod si uschovajte.

Na prevenciu kontaminácie potravín:

- Nenechávajte veko dlho otvorené.
- Pravidelne čistite všetky povrchy, ktoré prichádzajú do kontaktu s potravinami.

ŠPECIFIKÁCIE

Model: ICE1035YP

Kapacita: 1 L

Napätie: 220–240 V / 50 Hz

Trieda ochrany: I

Klimatický typ: N/SN

Príkon: 100 W

Rozmery: 355 × 260 × 227.5 mm

VLASTNOSTI PRODUKTU

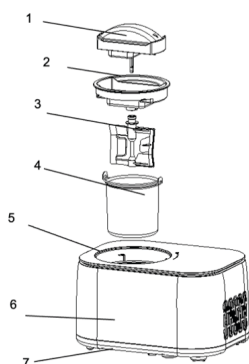

- 1 Motor
- 2 Priehľadné veko
- 3 Miešacia lopatka
- 4 Pniaca miska
- 5 Ovládacie sklo panela
- 6 Telo zariadenia
- 7 Základňa

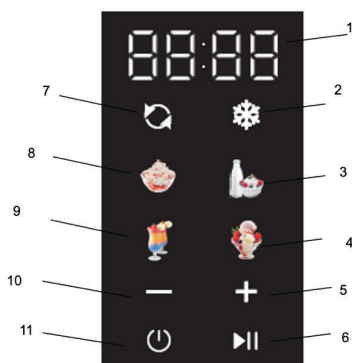

- 1 Čas
- 2 Režim samostatného chladenia
- 3 Jogurtový režim
- 4 Režim sorbetu
- 5 Zvýšenie času
- 6 Štart/Pauza
- 7 Režim samostatného miešania
- 8 Režim zmrzliny
- 9 Smoothie režim
- 10 Zníženie času
- 11 Tlačidlo napájania

AKO VYROBIŤ ZMRZLINU

Pred prvým použitím vyčistite všetky časti, ktoré prichádzajú do kontaktu s potravinami. Uistite sa, že zariadenie je umiestnené na rovnom povrchu.

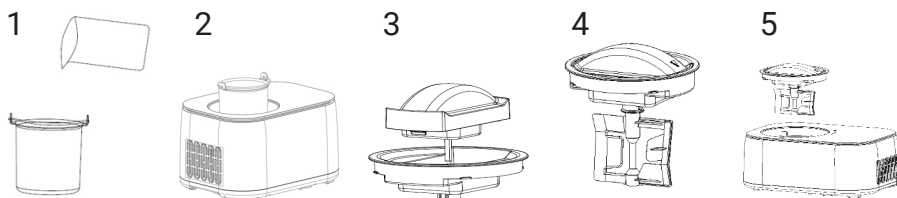

Krok 1:

Nalejte pripravenú zmes do plniacej misky a rovnomerne premiešajte.

Krok 2:

Vložte misku do zariadenia a zarovnajte obe rukoväte s drážkami.

Krok 3:

Nainštalujte priehľadné veko a motorovú jednotku.

Krok 4:

Nasaďte miešaciu lopatku na motor.

Krok 5:

Vložte celú zostavu do zariadenia. Zarovnajte stredový výstupok a otáčajte v smere hodinových ručičiek, kým sa trojuholník nevyrovná so značkou „LOCK“.

Krok 6:

Zapojte zariadenie, vyberte režim zmrzliny a nastavte čas.

Krok 7:

Po ukončení zariadenie 10x zapípa a prepne sa do režimu chladenia.

Krok 8:

Otočte veko proti smeru hodinových ručičiek a vyberte ho. Ľahký trený zvuk je normálny.

PREVÁDZKA

1. Režim samostatného miešania

Predvolený čas 30 min (rozsah 5–60 min). Spustí iba miešaciu lopatku.

2. Režim samostatného chladenia

Predvolený čas 10 min (rozsah 5–60 min). Spustí kompresor a ventilátor.

3. Režim zmrzliny

Predvolených 60 min.

Suroviny nesmú prekročiť 60 % kapacity.

Zariadenie sa zastaví, keď uplynie čas alebo sa dosiahne požadovaná tvrdosť.

4. Jogurtový režim

Predvolených 8 hodín (rozsah 4–24 h).

Suroviny môžu tvoriť max. 80 % objemu.

Po ukončení zariadenie prepne do chladenia (COOL).

5. Smoothie režim

Predvolený čas 48 min.

Suroviny môžu tvoriť max. 50 % objemu.

6. Režim sorbetu

Predvolený čas 58 min.

Suroviny môžu tvoriť max. 60 % objemu.

FUNKCIA UDRŽIAVANIA CHLADU

Po príprave zmrzliny/sorbetu/smoothie zariadenie pravidelne aktivuje chladenie, aby udržalo textúru po dobu 1 hodiny, potom sa vypne.

OCHRANA MOTORA A KOMPRESORA

Motor sa automaticky zastaví, keď je dosiahnutá maximálna tvrdosť.

Kompresor má približne 3-minútové oneskorenie ochrany po prepnutí režimov, pokiaľ nie je zariadenie odpojené zo zásuvky a opätovne pripojené.

ODPORÚČANÉ MNOŽSTVO SUROVÍN

Zmrzlina: max. 60 %

Jogurt: max. 80 %

Smoothie: max. 50 %

Suroviny sa počas mrazenia zväčšujú – preplnenie môže spôsobiť vytekanie.

ÚDRŽBA

Odstráňte lopatku a vyčistite ju vlhkou handričkou.

Vyberte miskú a utrite ju mäkkou, vlhkou handričkou.

Veko utrite vlhkou handričkou.

Vonkajšok zariadenia vyčistite vlhkou handričkou. Neponárajte časti do vody.

Pred opätovným zložením nechajte všetky diely dôkladne vyschnúť.

ODSTRAŇOVANIE PORÚCH

Č.	Problém	Príčina	Riešenie
1	Misku je ťažké vybrať	Voda zamrzla medzi stenami	Počkať 3–8 minút
2	Veko sa nezamyká	Lopatka nie je zarovnaná	Znovu nainštalovať lopatku a otočiť veko
3	Miska nesedí	Deformácia misky	Vymeniť miskú
4	Lopatka škrípe alebo sa zaseká pri spustení	Deformácia misky	Vymeniť miskú

ZOZNAM SÚČIASTOK

Miešacia lopatka x1

Návod na použitie x1



LIKVIDÁCIA

Toto označenie znamená, že výrobok nesmie byť likvidovaný spolu s komunálnym odpadom. Aby sa predišlo škodám na životnom prostredí alebo zdraví, recyklujte ho v autorizovaných zberných centrách.

Pre odovzdanie starého zariadenia kontaktujte predajcu – zabezpečí ekologickú recykláciu.



ZÁRUČNÝ LIST

(V súlade so smernicou EÚ 2019/771)

1. Informácie o predajcovi

Názov spoločnosti: _____

—

Adresa: _____

Registračné číslo (CUI): _____

Kontakt: _____

Email: _____

Telefón: _____

2. Informácie o produkte

Názov produktu: _____

Model / Kód: _____

Sériové číslo: _____

Číslo faktúry/objednávky: _____

Dátum nákupu: ____ / ____ / ____

3. Záručná doba

Produkt je krytý zákonnou zárukou zhody po dobu 24 mesiacov, platnou od dátumu dodania.

Ak je produkt opravený v rámci záruky, záručná doba sa predlžuje o čas, počas ktorého sa produkt nachádza v servisnom stredisku.

4. Čo záruka pokrýva

Táto záruka pokrýva vady:

- výroby,
 - materiálov,
 - funkčnosti,
 - problémy zhody existujúce v čase dodania.
- V prípade nezhody má spotrebiteľ právo požadovať:
- Opravu produktu;
 - Výmenu produktu;
 - Zníženie ceny;
 - Ukončenie zmluvy (vrátenie peňazí), ak oprava alebo výmena nie je možná alebo nie je vykonaná v primeranom čase alebo spôsobuje značné nepríjemnosti.

Táto záruka neobmedzuje zákonné práva spotrebiteľa vyplývajúce z:

- Smernice EÚ 2019/771
- Národných zákonov na ochranu spotrebiteľa
- Práv týkajúcich sa nezhody tovaru

V prípade rozporu medzi touto zárukou a miestnou legislatívou sa uplatnia priaznivejšie práva spotrebiteľa v krajine nákupu.

Ak má spotrebiteľ otázky týkajúce sa lehoty opravy alebo výmeny alebo iných práv vyplývajúcich z národných zákonov na ochranu spotrebiteľa, môže kontaktovať predajcu alebo oddelenie zákaznickej podpory výrobcu. Kontaktné údaje sú uvedené v článkoch 8 a 9 tohto záručného listu.

5. Čo záruka NEPOKRÝVA

Záruka nepokrýva:

- poškodenia spôsobené nesprávnym používaním,
- mechanické nárazy, pády, nehody,
- neoprávnené opravy alebo úpravy,
- bežné opotrebovanie,
- používanie mimo požiadaviek výrobcu,
- udalosti vyššej moci

6. Ako požiadať o záručný servis

Spotrebiteľ môže požiadať o záručný servis:

- priamo od predajcu,
 - v ktoromkoľvek autorizovanom servisnom stredisku uvedenom nižšie,
 - kontaktovaním predajcu online.
- Dôkaz o kúpe môže byť poskytnutý akýmkoľvek spôsobom (faktúra, bankový výpis, email, atď.).

7. Proces opravy / výmeny

- Predajca musí produkt opraviť alebo vymeniť v primeranej lehote.
- Ak je oprava nemožná, produkt musí byť vymenený alebo vrátený.
- Prepravu objemných/fažkých výrobkov musí zabezpečiť predajca.

8. Autorizované servisné stredisko

Názov servisnej spoločnosti: AD VITA d.o.o.

Adresa: Tovarniška cesta 7b, SI-3210 Slovenske Konjice

Email: info.si@vitapur.com

Telefón: +386 (0) 3 292 79 90

9. Podpis predajcu

Zástupca predajcu: _____

Podpis: _____

Dátum: ____ / ____ / ____

ICE CREAM MAKER
GelatoMaster 4in1

ROSMARINO[®]